



scheppach

Germany



TERMÉK KATALÓGUS
MŰHELY | ÉPÍTKEZÉS | KERT

2026

Rendszeres teszt győztes



* A 4 év garancia feltételeiről és részleteiről érdeklődjön értékesítőjénél, vagy a www.garland.hu/garancialis-feltetek weboldalon.

TARTALOMJEGYZÉK

AKKUS KÉZISZERSZÁMOK 20 V	3	PNEUMATIKUS SZERSZÁMOK	102
AKKUS KERTISZERSZÁMOK 20 V	21	KOMPRESSZOR TARTOZÉKOK	106
ELEKTROMOS KÉZISZERSZÁMOK	31	ÁRAMFEJLESZTŐK	108
ASZTALI FŰRÉSZEK	39	PLAZMAVÁGÓ	112
GIPSZKARTONLAP-EMELŐ	43	HEGESZTŐIVERTEK	112
ÁLLVÁNYOK ÉS SATUK	44	DÖNGÖLŐGÉP	113
GÉRVÁGÓ FŰRÉSZEK	46	LAPVIBRÁTOROK	114
SZALAGFŰRÉSZEK	51	SZERSZÁMKÉSZLETEK	
FÉMDARABOLÓ SZALAGFŰRÉSZ	54	ÉS MŰHELYBERENDEZÉS	116
ASZTALI DEKOPÍR FŰRÉSZEK	55	MINI KOTRÓGÉPEK	122
MERÜLŐFŰRÉSZEK	56	RAKODÓGÉP	124
GYALUGÉPEK	58	SZÁLLÍTÓGÉPEK	125
MARÓGÉPEK	60	FÚRÓ-/BONTÓKALAPÁCSOK	126
CSEMPE- ÉS BURKOLATVÁGÓK	61	FÖLDFÚRÓ	132
ÉPÍTŐANYAG-FŰRÉSZ	63	KEVERŐGÉPEK ÉS BETONKEVERŐK	132
ELSZÍVÓK ÉS PORSZÍVÓK	64	SEPRŐGÉPEK	136
CSISZOLÓGÉPEK ÉS KÖSZÖRŰK	66	RAKLAPKOCSI	136
OSZLOPOS FÚRÓGÉPEK	80	PORSZÍVÓK	137
FAESZTERGÁK	83	MAGASNYOMÁSÚ MOSÓK	139
FÉMDARABOLÓ	84	DRÓTKÖTELES EMELŐK	142
HASÍTÓGÉPEK	85	LÁNCOS CSÖRLŐK	143
HINTAFŰRÉSZEK	89	KERTI GÉPEK	144
KOMPRESSZOROK	91	LÁNCFŰRÉSZEK, APRÍTÓK, ROSTAGÉP	152
FESTÉKSZÓRÓ RENDSZER	101	TARTOZÉKOK	156

Scheppach egy fogalom! Már közel száz éve kínál kompromisszummentes, professzionális szerszámokat a műhelymunkákhoz. Hagyományos német precizitás, kifinomult részletkidolgozás, több mint 70 szabadalom és kiváló szervizhálózat csúcsra emelte a márkát. A Scheppach márka alatt most már megjelentek az igényes barkács szerszámok is, melyek ötvözik az évtizedes mérnöki tapasztalatokat és extra ráadás-ként - az elérhetőséget mindenki számára. Amennyiben csak barkácsol, de mégis kiváló minőségű, 4 év garanciával* rendelkező gépre van szüksége, akkor ez a katalógus pont Önnek készült.



AKKUMULÁTOROS KÉZISZERSZÁMOK 20V

KIVÁLÓ MINŐSÉG, FEJLETT TECHNOLÓGIA, NAGYSZERŰ ERGONÓMIA ÉS VERSENYKÉPES ÁR

A Scheppach elektromos kéziszerszám-kínálatát nagy gondossággal fejlesztették ki, hogy megfeleljen a felhasználók igényeinek. Tehát akár rendszeres hobbifelhasználó, akár igényes iparos, mindig biztos lehet benne, hogy egy Scheppach szerszám megvásárlásával a megfizethető ár, a minőségi alkatrészek, a fejlett technológia és a hosszú élettartam ideális kombinációját választja. Ezenkívül kiterjesztett 5 év garanciát (akkumulátor 2 év), valamint minőségi garanciát és garancia utáni szervizt kap, amelyet az egyik legnagyobb európai műhelyszerszám-gyártó, a német Scheppach cég garantál.

TECHNOLÓGIA

IXES technology – a legújabb professzionális technológia a lítium akkumulátorok elektronikus teljesítményszabályozásához és töltésvédelméhez. Az eredmény nem csak egy precíz töltési folyamat, ahol az akku minden egyes cellája folyamatosan megfigyelés alatt van és az aktuális igényeknek megfelelően újratöltődik, hanem egy egyedi energiagazdálkodás is, ahol az akku optimálisan alkalmazkodik a Scheppach IXES 20V sorozat bármely gépéhez, ill. mindig maximális teljesítményt nyújt, és maximálisan kihasználja kapacitását. Ennek a technológiának egy másik pozitív hatása az akkumulátor élettartamának növekedése, a gép üzemidejének maximális meghosszabbítása egyetlen feltöltéssel, valamint magának az akkumulátornak a túlterhelés vagy túlmelegedés elleni védelme.

Szénkefe nélküli motor - egy új konstrukció, amely a szénkefe mellőzésének köszönhetően kiküszöböli a súrlódási energiavesztést, így egy modern motortípus jön létre, ami jelentősen nagyobb hatékonysággal, alacsonyabb felmelegedéssel, csendesebb futással és hosszabb élettartammal bír.

Töltési állapotjelző – az akkumulátor töltöttségi állapotának egyszerű jelzése 3 integrált LED-del. A jelző nem a gép része, hanem az akkumulátoré, így ellenőrizheti az akkumulátor aktuális kapacitását anélkül, hogy be kellene helyeznie a gépbe.

Nagy teljesítményű akkumulátorcellák – a kiváló minőségű Li-Ion cellák az intelligens elektronikával együtt lehetővé teszik a szükséges azonnali energiaellátást még akkor is, ha a szükséges teljesítmény drámaian megnő. A cellákat ütésálló akkumulátor-konstrukció védi az ütésekkel szemben, beépített ütésvédelemmel és gumirozott burkolattal.

Egy 20 V-os akku mindenhez – rengeteg konkurens rendszer létezik, ahol számos szerszámhoz csak egy akkura van szükség. A hiányzó vagy olcsó elektronika miatt ezeknél viszont sokszor előfordul, hogy az egyik géppel jól működik az akku, a másikkal viszont nem. Ennek az az oka, hogy a különböző típusú gépek energiaigény-görbéi között óriási különbségek vannak. Ez az akku viszont, a fejlett elektronikának köszönhetően „felismeri”, hogy melyik Scheppach gépben van, és tökéletesen alkalmazkodik hozzá. Így minden géppel maximális teljesítményt és időhatékonyságot érhet el. Az akkuk töltési ideje is rövid, ami az SBP2.0 modellnél 35-60 perc, az SBP4.0 modellnél pedig 60-120 perc (a használt töltőtől függően).



IXES 20 V LI-ION AKKUMULÁTOR 2 AH

SBP2.0 **9 990 Ft**

Feszültség:	20 V
Kapacitás:	2 Ah
Méreték:	125 x 80 x 50 mm
Súly:	0,4 kg

Alacsony súly

IXES 20 V LI-ION AKKUMULÁTOR 4 AH

SBP4.0 **14 990 Ft**

Feszültség:	20 V
Kapacitás:	4 Ah
Méreték:	125 x 80 x 70 mm
Súly:	0,7 kg



Nagy kapacitás

IXES 20 V AKKUTÖLTŐ 2,4 A

SBC2.4A **4 990 Ft**

Töltési feszültség:	20 V
Töltőáram:	2,4 A
Akku feltöltési ideje 2 Ah:	kb. 60 perc.
Akku feltöltési ideje 4 Ah:	kb. 120 perc.
Méreték:	125 x 83 x 73 mm
Súly:	0,35 kg

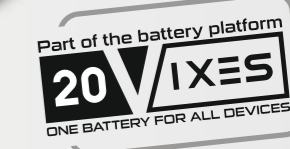
A Scheppach SBC2.4A egy kompakt gyorsöltő, amely az IXES gépcsalád összes 20 V-os Scheppach Li-ion akkumulátorát képes tölteni. Ez egy modern intelligens töltő, amely figyeli az egyes cellák állapotát, hőmérsékletét és feszültségét, és ennek megfelelően szabályozza a töltésüket. Ennek eredményeként az akkumulátor élettartama jelentősen megnő, és az akkumulátor töltési ciklusainak száma maximalizálódik. A töltő LED kijelzőkkel rendelkezik, amelyek jelzik a töltés állapotát és az esetleges hibáüzeneteket. Egy 2,0 Ah-s akkumulátort körülbelül 60 perc alatt, míg egy 4,0 Ah-s akkumulátort 120 perc alatt tölthet fel. A töltőt a munkaasztalra helyezheti, vagy a falra akaszthatja a beépített tartó segítségével.

Kompakt méretek

IXES 20 V AKKUTÖLTŐ 4,5 A

SBC4.5A **8 990 Ft**

Töltési feszültség:	20 V
Töltőáram:	4,5 A
Akku feltöltési ideje 2 Ah:	kb. 35 perc
Akku feltöltési ideje 4 Ah:	kb. 60 perc
Méreték:	145 x 100 x 85 mm
Súly:	0,4 kg

A Scheppach SBC4.5A egy nagyon gyors töltő, amely az IXES sorozat összes 20 V-os Scheppach Li-ion akkumulátorát képes tölteni. Ez egy modern, intelligens gyorsöltő, amely figyeli az egyes cellák állapotát, hőmérsékletét és feszültségét, és ennek megfelelően szabályozza a töltésüket. Ennek eredményeként az akkumulátor élettartama jelentősen megnő, és az akkumulátor töltési ciklusainak száma maximalizálódik. A töltő LED kijelzőkkel rendelkezik, amelyek jelzik a töltés állapotát és az esetleges hibáüzeneteket. Egy 2,0 Ah-s akkumulátort kb. 35 perc alatt tölthet fel, míg egy 4,0 Ah-s akkumulátort mindössze kb. 60 perc alatt. A töltőt az munkaasztalra helyezheti, vagy a falra akaszthatja a beépített tartó segítségével.

Nagyon gyors töltés

IXES 20 V DUPLA AKKUTÖLTŐ 2,4 A

SDBC2.4A	9 990 Ft
Töltési feszültség:	20 V
Töltőáram:	2,4 A
Akku feltöltési ideje 2 Ah:	kb. 60 perc
Akku feltöltési ideje 4 Ah:	kb. 120 perc
Méret:	205 x 125 x 75 mm
Súly:	0,7 kg

A Scheppach SDBC2.4A egy gyors dupla töltő, amely az IXES sorozat összes 20 V-os Scheppach Li-ion akkumulátorát képes tölteni. Ez egy modern intelligens töltő, amely figyeli az egyes cellák állapotát, hőmérsékletét és feszültségét, és ennek megfelelően szabályozza a töltésüket. Ennek eredményeként az akkumulátor élettartama jelentősen megnő, és az akkumulátor töltési ciklusainak száma maximalizálódik. A töltő LED kijelzőkkel rendelkezik, amelyek jelzik a töltés állapotát és az esetleges hibaüzeneteket. Egy 2,0 Ah-s akkumulátort körülbelül 60 perc alatt, míg egy 4,0 Ah-s akkumulátort 120 perc alatt tölthet fel. A töltőt a munkasztalra helyezheti, vagy a falra akaszthatja a beépített tartó segítségével. A két akku egyidejű töltésének lehetősége jelentős időmegtakarítást jelent.

IXES 20 V DUPLA AKKU GYORSTÖLTŐ 4,5A

SDBC4.5A	14 990 Ft
Töltési feszültség:	20 V
Töltőáram:	4,5 A
Akku feltöltési ideje 2 Ah:	kb. 35 perc
Akku feltöltési ideje 4 Ah:	kb. 60 perc
Méret:	240 x 145 x 85 mm
Súly:	0,65 kg

A Scheppach SDBC4.5A egy nagyon gyors dupla töltő, amely az IXES sorozat összes 20 V-os Scheppach Li-ion akkumulátorát képes tölteni. Ez egy modern intelligens töltő, amely figyeli az egyes cellák állapotát, hőmérsékletét és feszültségét, és ennek megfelelően szabályozza a töltésüket. Ennek eredményeként az akkumulátor élettartama jelentősen megnő, és az akkumulátor töltési ciklusainak száma maximalizálódik. A töltő LED kijelzőkkel rendelkezik, amelyek jelzik a töltés állapotát és az esetleges hibaüzeneteket. Egy 2,0 Ah-s akkumulátort körülbelül 35 perc alatt, míg egy 4,0 Ah-s akkumulátort pedig csupán 60 perc alatt tölthet fel. A töltőt a munkasztalra helyezheti, vagy a falra akaszthatja a beépített tartó segítségével. A két akku egyidejű töltésének lehetősége jelentős időmegtakarítást jelent.



2 akku töltése
egyidőben



2 akku töltése
egyidőben



IXES 20 V AKKU 2 AH + TÖLTŐ 2,4 AH KÉSZLET

SBSK2.0	13 990 Ft
A töltő műszaki adatai:	
Töltési feszültség:	20 V
Töltőáram:	2,4 A
Akku feltöltési ideje 2 Ah:	kb. 60 perc
Akku feltöltési ideje 4 Ah:	kb. 120 perc
Méret:	125 x 83 x 73 mm
Súly:	0,35 kg
Az akku műszaki adatai:	
Feszültség:	20 V
Kapacita:	2 Ah
Méret:	125 x 80 x 50 mm
Súly:	0,4 kg

A Scheppach SBSK2.0 egy nagyszerű kezdőkészlet kivételesen jó áron. Tartalmaz egy SBC2.4A gyorsöltőt és egy legújabb technológiás SBP2.0 Li-ion akkumulátort 2 Ah kapacitással. Ez az univerzális készlet a Scheppach IXES 20 V termékcsalád összes gépével kompatibilis.

IXES 20 V AKKU 4 AH + TÖLTŐ 2,4 AH KÉSZLET

SBSK4.0	16 990 Ft
A töltő műszaki adatai:	
Töltési feszültség:	20 V
Töltőáram:	2,4 A
Akku feltöltési ideje 2 Ah:	kb. 60 perc
Akku feltöltési ideje 4 Ah:	kb. 120 perc
Méret:	125 x 83 x 73 mm
Súly:	0,35 kg
Az akku műszaki adatai:	
Feszültség:	20 V
Kapacita:	4 Ah
Méret:	125 x 80 x 70 mm
Súly:	0,7 kg

A Scheppach SBSK4.0 egy nagyszerű kezdőkészlet kivételesen jó áron. Tartalmaz egy SBC2.4A gyorsöltőt és egy legújabb technológiás SBP4.0 Li-ion akkumulátort 4 Ah kapacitással. Ez az univerzális készlet a Scheppach IXES 20 V termékcsalád összes gépével kompatibilis.



Gazdaságos ár



Gazdaságos ár



AKKUS 2-SEBESSÉGES FÚRÓ-CSAVARÓZÓ 74 DB-OS TARTOZÉKKÉSZLETTEL, IXES 20 V

C-DTB74/1-X 32 990 Ft

Feszültség:	20 V
Max. nyomaték:	50 Nm
Fordulatszám 1:	0 - 400 ford./perc
Fordulatszám 2:	0 - 1550 ford./perc
Nyomatékfokozat:	25+1
Tokmány:	fém, gyorsbefogó, 1,5-13 mm
Max. Ø fúrás fa/acél:	30/13 mm
Méret:	230 x 80 x 190 mm
Súly:	1,3 kg
Koffer súlya:	5,2 kg

A praktikus Schepach C-DTB74/1-X készlettel mindig kéznél van minden, ami az általános fúrási munkákhoz szükséges. Az univerzális IXES 20V termékcsalád része, ami lehetővé teszi a közös akkuk és töltők használatát. A készlet tartalmaz egy nagy teljesítményű akkus fúró-csavarozót, töltőt, akkut és egy 74 részes tartozékkészletet, amellyel minden munkát elvégezhet otthon, a kertben, az építkezéseken vagy útjai során. A fúró erős motorral, kétfokozatú váltóval és állítható fordulatszámmal rendelkezik, ami lehetővé teszi a teljesítmény hozzáigazítását az adott anyaghoz és feladathoz. Az 50 Nm forgónyomatékkal és a 25 fokozatú erő-beállítással, valamint a fúrési funkcióval, a finomtól az igényes feladatokig, mindent meg tud oldani. LED-lámpával és övcsipeszrel is rendelkezik. A 20 V-os, 2,0 Ah kapacitású Li-ion akku hosszú használatot tesz lehetővé egy töltéssel, önmerülés és memóriaeffektus nélkül. A 2,4 A-es töltő automatikus kikapcsolással és LED jelzéssel gondoskodik a biztonságos és hatékony töltésről. Minden, beleértve a 74-darabos hasznos tartozékkészlet is, egy tartós kofferben van elhelyezve, amely helytakarékos és könnyű szállítást tesz lehetővé.

A csomag tartalma:

akkus csavarhúzó, Li-ion akku (20 V/2,0 Ah), töltő (2,4 A), vágókés, asztalos ceruza, tartalék ceruza, mérőszalag (5 m), lyukasztó, marókés, 8x 1/4 aljzatadapterek, 5x fafúrószár, 14x fémfúrószár, 10x bit (hossz 50 mm), 10x bit (hossz 75 mm), 20x bit (hossz 25 mm), 1/4" bittartó, koffer.

AKKUS 2-SEBESSÉGES FÚRÓ-CSAVARÓZÓ, IXES 20 V

C-DD45-X 12 990 Ft

Feszültség:	20 V
Max. nyomaték:	45 Nm
Fordulatszám 1:	0 - 420 ford./perc
Fordulatszám 2:	0 - 1500 ford./perc
Nyomatékfokozat:	25+1
Tokmány:	fém, gyorsbefogó, 1,5-13 mm
Max. Ø fúrás fa/acél:	30/13 mm
Méret:	200 x 200 x 80 mm
Súly:	1,3 kg

C-DD45-X-SET S 26 990 Ft

a készletben ezen felül: 2 Ah-s akku, 2,4 A-es töltő



360°

C-DD45-X



2 sebesség
Fém tokmány

Ez a Schepach C-DD45-X akkus fúró/csavarhúzó ideális eszköz otthoni, műhelyi, iparosi vagy építkezési használatra. Két alapvető funkciót egyesít egy szerszámban (fúrás és csavarozás), így univerzális segédeszközzé válik. Az univerzális IXES 20V gépcsalád része, ami lehetővé teszi a közös akkuk és töltők használatát. A 45 Nm-es maximális nyomatékkal a gép elég erőt kínál a legkülönbözőbb anyagokhoz és feladatokhoz. 25 nyomatékszint és 1 fúrás funkció áll rendelkezésre, amelyek lehetővé teszik a pontos beállítást az Ön igényei szerint. Kényelmes kapcsoló biztosítja a sebességszabályozást, az egyes funkciók közötti gyors váltás pedig a kör vezérlő egyszerű elforgatásával érhető el. A kiváló minőségű, gyorsbefogós fém tokmány automatikus zárral 1,5-13 mm átmérőjű bitek és fúrószárak befogására alkalmas. A fúró erős, kétsebességes váltóval van felszerelve, ami lehetővé teszi ideális sebesség- és erőkonfiguráció kiválasztását különböző feladatokhoz. A praktikus LED-es munkalámpa világító funkcióval a szerszám kikapcsolása után 10 másodpercig elegendő fényt biztosít még sötét helyeken is. A beépített övcsipesznek köszönhetően létrán vagy magasban végzett munkához is könnyen használható.

AKKUS 2-SEBESSÉGES ÜTVEFÚRÓ/-CSAVARÓZÓ, IXES 20 V

C-CD45-X 12 990 Ft

Feszültség:	20 V
Max. nyomaték:	45 Nm
Fordulatszám 1:	0 - 420 ford./perc
Fordulatszám 2:	0 - 1500 ford./perc
Ütésszám 1:	0-6300 1/min.
Ütésszám 2:	0-22500 1/min.
Nyomatékfokozat:	19+1+1
Tokmány:	fém, gyorsbefogó, 1,5-13 mm
Max. Ø fúrás fa/acél/falazat:	30/13/10 mm
Méret:	230 x 220 x 100 mm
Súly:	1,4 kg

Ez a Schepach C-CD45-X akkus ütvefúró három alapvető funkciót egyesít egy szerszámban (fúrás, ütvefúrás, csavarozás), így nélkülözhetetlen segédeszközzé teszi általános vagy igényesebb munkákhoz. Az univerzális IXES 20V gépcsalád része, amely lehetővé teszi a közös akkuk és töltők használatát. A 45 Nm maximális nyomatékkal a fúró elegendő erőt biztosít különféle anyagok fúrásához, csavarozáshoz és falazat ütvefúrásához. 19 nyomatékszintet kínál, egy fokozatot fúrásához és egyet a fúróalapács funkcióhoz, lehetővé téve, hogy a használatot az egyedi követelményekhez és anyagokhoz igazítsa. Kényelmes kapcsoló biztosítja a sebességszabályozást, az egyes funkciók közötti gyors váltás pedig a kör vezérlő egyszerű elforgatásával érhető el. A kiváló minőségű, gyorsbefogós fém tokmány automatikus zárral 1,5-13 mm átmérőjű bitek és fúrószárak befogására alkalmas. A fúró erős, kétsebességes váltóval és ütőmechanizmussal van felszerelve, ami lehetővé teszi ideális sebesség- és erőkonfiguráció kiválasztását különböző feladatokhoz. A praktikus LED-es munkalámpa világító funkcióval a szerszám kikapcsolása után 10 másodpercig elegendő fényt biztosít még sötét helyeken is. A beépített övcsipesznek köszönhetően létrán vagy magasban végzett munkához is könnyen használható. A csomagolás nem tartalmazza az akkumulátort és a töltőt.

AKKUS 2-SEBESSÉGES FÚRÓ-CSAVARÓZÓ INDUKCIÓS MOTORRAL, IXES 20 V

BC-DD60-X 14 990 Ft

Feszültség:	20 V
Max. nyomaték:	60 Nm
Fordulatszám 1:	0 - 450 ford./perc
Fordulatszám 2:	0 - 1600 ford./perc
Nyomatékfokozat:	25+1
Tokmány:	fém, gyorsbefogó, 1,5-13 mm
Max. Ø fúrás fa/acél:	30/13 mm
Méret:	200 x 200 x 80 mm
Súly:	1,2 kg

BC-DD60-X-SET S 28 990 Ft

a készletben ezen felül: 2 Ah-s akku, 2,4 A-es töltő



2 sebesség
Magas nyomaték
Fém tokmány

Ez a nagy teljesítményű Schepach BC-DD60-X akkus ütvefúró három alapvető funkciót egyesít egyetlen szerszámban (fúrás, ütvefúrás, csavarozás), így nélkülözhetetlen segédeszköz lehet minden általános vagy igényesebb munkavégzésnél. A modern szénkefenélküli motornak köszönhetően kivételes hatékonyságot, hosszabb üzemidőt, nagy tartósságot kínál minimális kopást mellett. A gép az univerzális IXES 20V gépcsalád része, amely lehetővé teszi a közös akkuk és töltők használatát. A 60 Nm-es maximális nyomatékkal a fúró több mint elegendő teljesítményt biztosít különféle anyagok fúrásához, csavarozáshoz és falazat ütvefúrásához. 25 nyomatékbeállítási és 1 fúrás fokozat áll rendelkezésre, amelyek lehetővé teszik a pontos beállítást az Ön igényei szerint. A fordulatszabályozást kényelmes kapcsoló biztosítja, az egyes funkciók közötti gyors váltás pedig a kör alakú gomb egyszerű elforgatásával érhető el. A kiváló minőségű, gyorscsatlakozós fém tokmány automatikus orsózárral 1,5-13 mm átmérőjű fúró és bitek befogására alkalmas. A fúró erős, kétsebességes meghajtással és ütőmechanizmussal van felszerelve, ami lehetővé teszi a különböző alkalmazásokhoz ideális sebesség- és erőkonfiguráció kiválasztását. A praktikus LED-es munkalámpa világító funkcióval a szerszám kikapcsolása után 10 másodpercig elegendő fényt biztosít még sötét helyeken is. A beépített övcsipesznek köszönhetően a fúró ideális létrán vagy magasban végzett munkához is.

AKKUS 2-SEBESSÉGES ÜTVEFÚRÓ / -CSAVARÓZÓ INDUKCIÓS MOTORRAL, IXES 20 V



BC-CD60-X



Magas nyomaték
Fém tokmány
Ütésfunkció



BC-CD60-X 16 990 Ft

Feszültség:	20 V
Max. nyomaték:	60 Nm
Fordulatszám 1:	0 - 450 ford./perc
Fordulatszám 2:	0 - 1600 ford./perc
Ütésszám 1:	0-6750 1/min.
Ütésszám 2:	0-24000 1/min.
Nyomatékfokozat:	19+1+1
Tokmány:	fém, gyorsbefogó, 1,5-13 mm
Max. Ø fúrás fa/acél/falazat:	30/13/10 mm
Méret:	250 x 260 x 85 mm
Súly:	1,3 kg

BC-CD60-X-SET S 30 990 Ft

a készletben ezen felül: 2 Ah-s akku, 2,4 A-es töltő

Ez a nagy teljesítményű Scheppach BC-CD60-X akkus ütvefúró három alapvető funkciót egyesít egyetlen szerszámban (fúrás, ütvefúrás, csavarozás), így nélkülözhetetlen segédeszköz lehet minden általános vagy igényesebb munkavégzésnél. A modern szénkefe nélküli motornak köszönhetően kivételes hatékonyságot, hosszabb üzemidőt, nagy tartósságot kínál minimális kopást mellett. A gép az univerzális IXES 20V gépcsalád része, amely lehetővé teszi a közös akkuk és töltők használatát. A 60 Nm-es maximális nyomatékkal a fúró több mint elegendő teljesítményt biztosít különféle anyagok fúrásához, csavarozáshoz és falazat ütvefúrásához. 19 nyomatékszintet kínál, 1 fokozatot fúráshoz és 1 fúrókalapács fokozatot, lehetővé téve, hogy a teljesítményt az egyedi követelményekhez és anyagokhoz igazítsa. A fordulatszámabályozást kényelmes kapcsoló biztosítja, az egyes funkciók közötti gyors váltás pedig a kör alakú gomb egyszerű elforgatásával érhető el. A kiváló minőségű, gyorscsatlakozós fém tokmány automatikus orsózárral 1,5-13 mm átmérőjű fúrók és bitek befogására alkalmas. A fúró erős, kétsebességes meghajtással és ütőmechanizmussal van felszerelve, amely lehetővé teszi a különböző alkalmazásokhoz ideális sebesség-és erőkonfiguráció kiválasztását. A praktikus LED-es munkalámpa világító funkcióval a szerszám kikapcsolása után 10 másodpercig elegendő fényt biztosít még sötét helyeken is. A beépített övcspesznek köszönhetően a fúró ideális létrán vagy magasban végzett munkához is.

AKKUS SDS PLUS 3 AZ 1-BEN FÚRÓKALAPÁCS ÜTŐFUNKCIÓVAL, KOFFERREL ÉS TARTOZÉKOKKAL, IXES 20 V

C-RHD130-X 26 990 Ft

Feszültség:	20 V
Ütőerő:	1,3 J
Sebesség:	0-1100 ford./perc
Ütések száma:	6000 1/perc
Tomány:	SDS +
Hordtáska:	igen
Kulcs nélküli tokmány:	igen
Max. fúrás Ø fa/acél/falazat:	16/8/10 mm
Gép méretei:	244 x 228 x 74 mm
Súly:	2,9 kg



360°

C-RHD130-X



3 az 1-ben funkció
Koffer
Kiegészítők



A Scheppach C-RHD-130-X egy nagy teljesítményű akkus fúrókalapács fúráshoz, ütvefúrásához és csavarozáshoz - ideális műhelybe, otthonra és építkezésre. A kalapács kompatibilis az összes Scheppach IXES 20V akkumulátorral és töltővel. Akár a lakását újítja fel, akár bútorokat szerel össze, vagy falazatot fúr, ez a gép megkönnyíti a mindennapi feladatait. Az 1,3 J ütőerőnek és a percnkénti akár 6000 ütésnek köszönhetően még keményebb anyagokkal is megbirkózik. A praktikus, SDS-Plus befogású kulcs nélküli tokmány egyszerű és gyors szerszámcsere teszi lehetővé további szerszámok használatát nélkül. A központi kapcsolóval könnyedén válthat a funkciók - fúrás, ütvefúrás és csavarozás - között. A kétirányú működés és a standard tartozék hagyományos gyorsbefogó tokmány (általános bitekhez és fúrókhoz) megkönnyíti a csavarok be- és kihajtását, a kiváló minőségű fém hajtómű pedig hosszú élettartamot és megbízható erőátvitelt garantál. Az ergonomikus és kompakt kialakítás, a puhított markolatú fogantyúval kényelmesen illeszkedik a kézbe, és fáradságmentes munkát tesz lehetővé. Ezenkívül a beépített LED-világítás tökéletesen megvilágítja a munkaterületet, bárhol is fúrjon. A csomag tartalmaz egy praktikus kofferrel székelt tartozékválasztékkal: kulcs nélküli fúrótokmány, 8 bit, 3 SDS-Plus fúrószár (6, 8, 10 mm), 3 HSS fúrószár (5, 6, 8 mm), mágneses bittartó és 50 g fúrókenőanyag.

AKKUS FÚRÓ-/VÉSŐKALAPÁCS INDUKCIÓS MOTORRAL, IXES 20 V

BC-RHD230-X 27 990 Ft

Feszültség:	20 V
Ütőerő:	2,2 J
Fordulatszám:	0-1400 ford./perc
Ütésszám:	0-5500 1/min.
Tokmány:	SDS +
Segédmarkolat:	igen
Mélységütköző:	igen
Max. Ø fúrás fa/acél/falazat:	27/13/24 mm
Méret:	200 x 200 x 80 mm
Súly:	2,5 kg



4 az 1-ben funkció

360°

BC-RHD230-X



A Scheppach BC-RHD230-X egy jól felszerelt, kompakt, többfunkciós akkus kalapács, amely tökéletes minden általános építési munkához, még ott is, ahol nincs áramellátás. A modern szénkefe nélküli motor nagy hatékonyságot, hosszabb akkumulátor-teljesítményt, hosszú élettartamot és minimális elhasználódást biztosít. A gép minden Scheppach IXES 20V-os akkumulátorral és töltővel kompatibilis. A kalapács széles fordulatszám-szabályozási tartománnyal, max. 1400 ford./perc és 2,2 J ütőerővel rendelkezik. A gépnek négy funkciója van: fúrás (fába, műanyagba vagy fémbe), ütvefúrás (betonba, téglába vagy falazatba), vésés (csempék eltávolítása, felületek tisztítása, kábelcsatornák vésése stb.) és vésés reteszelt vésővel. Az SDS Plus befogás könnyű és gyors szerszámcsere biztosít szerszámok használata nélkül. További jellemzői pl. a puhított, csúszásálló markolatok vagy a kikapcsolás után 10 másodperces utófény funkcióval rendelkező LED-es világítás. A gép csomagolása tartalmazza az állítható (360°) segédmarkolatot, mélységütközőt, három fúró- és két vésőszárat. A csomagolás nem tartalmazza az akkumulátort és a töltőt.

AKKUS ÜTVECSAVARÓZÓ 1/4", IXES 20 V

C-ID180-X 13 990 Ft

Feszültség:	20 V
Max. nyomaték:	180 Nm
Fordulatszám:	0 - 2800 ford./perc
Ütésszám:	0-3600 1/min.
Befogás:	1/4" (6,35 mm), hatszög
Használati tartomány:	M5-M12
Méret:	230 x 185 x 80 mm
Súly:	1,3 kg



Teljes fém váltó

360°

C-ID180-X



C-ID180-X-SET S 27 990 Ft

a készletben ezen felül: 2 Ah-s akku, 2,4 A-es töltő

A Scheppach C-ID180-X egy modern akkumulátoros ütvecsavarozó. A Scheppach IXES 20V sorozat összes akkujával és töltőjével kompatibilis. Ennek köszönhetően maximális rugalmasságot és kényelmet kínál, kábelek nélkül. Úgy lett megtervezve, hogy sokkal nagyobb meghúzási nyomatékot tudjon kifejteni, mint egy hagyományos fúró, így ideális gyakori általános és erős csavarkötések kényelmes meghúzására vagy lazítására. Nemcsak otthon, hanem a műhelyben, javítási/szerelési munkák során, fém vagy fa szerkezetek összeszerelésénél stb. is használható. Könnyen meglazítja még az eltompult vagy rozsdás csavarokat is. A visszarúgás hiányának köszönhetően (ami a fúróknál gyakori) nem terheli meg a csuklót, és nagyon kényelmessé teszi a munkát. A gép nagy, 180 Nm forgatónyomatékkal rendelkezik, fel van szerelve a munkaterület LED-világításával, amely a gép kikapcsolása után 10 másodpercig égvé marad. További jellemzői: ergonomikus csúszásálló fogantyú, 1/4"-es gyorsbefogó tokmány, elektronikus fordulatszám-szabályozás, balra és jobbra forgás, levehető acél övcspesz és teljesen fém váltó.

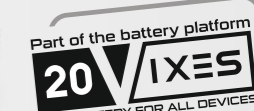

BC-IW350-X-SET S - AKKUS ÜTVECSAVARÓZÓ INDUKCIÓS MOTORRAL, 20 V IXES, AKKUVAL ÉS TÖLTŐVEL

BC-IW350-X-SET S 34 990 Ft

Feszültség:	20 V
Max. nyomaték:	350 Nm / 370 Nm balra forgáskor
1. sebességfokozat:	0 - 1800 ford./perc
2. sebességfokozat:	0 - 2800 ford./perc
Ütésszám:	0-3600 ford./perc
Meghajtás:	1/2", négyzetleges
Gép méretei:	205 x 150 x 60 mm
Súly:	1,7 kg

Quick-Stop funkció

360°

BC-IW350-X

Part of the battery platform
20 V IXES
ONE BATTERY FOR ALL DEVICES

A Schepach BC-IW350-X egy nagyon erős akkusz ütvecsavarozó. Az innovatív szénkefe nélküli motor nagy teljesítményt, hosszabb akkumulátor-hatékonyt, hosszú élettartamot és minimális elhasználódást biztosít. A Schepach IXES 20V sorozat összes akkumulátorával és töltőjével kompatibilis, ennek köszönhetően maximális rugalmasságot és kényelmet kínál kábelek nélkül. Úgy van megtervezve, hogy sokkal nagyobb meghúzási nyomatékot tudjon kifejteni, mint egy hagyományos fúró, így ideális szinte minden általános vagy nagy szilárdságú csavarkötés kényelmes meghúzásához vagy lazításához. A készülék két nyomatékfokozatot kínál – 180 Nm és 350 Nm –, ami nagyon széles körű felhasználást tesz lehetővé. A 370 Nm-es maximális lazítási nyomatékával könnyedén megbirkózik még a szorosan meghúzott csavarokkal és anyákkal is. Nemcsak otthon és barkácsműhelyben használható, hanem fémgépjárművekben, szervizekben, berendezések javításánál, fém- vagy faszervezetek összeszerelésénél stb. Könnyedén meglazítja még a tompa vagy rozsdás csavarokat is. Nincs visszarúgása (ami a fúróknál gyakori), így nem terheli meg a csuklót, és nagyon kényelmessé teszi a munkát. A gép fel van szerelve LED-es munkaterület-világítással, amely a gép kikapcsolása után 10 másodpercig égve marad, továbbá csúszásgátlós ergonomikus fogantyúval, 1/2"-os kulcsnélküli tokmánnal, elektronikus sebességszabályozóval, balra és jobbra forgatható, kivethető acél övcsipesszel és egy teljesen fém váltóval. A praktikus Quick-Stop funkció lazító módban automatikusan leállítja a gépet, ha a csavar meglazul, így megakadályozza annak esetleges leesését. A csomagolás három dugókulcsot tartalmaz (17 mm, 19 mm, 21 mm). A csomagolás tartalmazza az 2Ah-s akkumulátort és a 2,4A-s töltőt.

AKKUS SAROKCSISZOLÓ, 125 MM, IXES 20 V

C-AG125-X 14 990 Ft

Feszültség:	20 V
Fordulatszám:	2500-10000 ford./perc
Tárcsaátmérő:	125 mm
Tengelymenet:	M14
Méretetek:	395 x 240 x 115 mm
Súly:	1,7 kg

C-AG125-X-SET L 29 990 Ft

a készletben ezen felül: 4 Ah akkumulátor, 2,4 A töltő

Part of the battery platform
20 V IXES
ONE BATTERY FOR ALL DEVICES

Lágyindítás

360°

C-AG125-X



Ez a nagy teljesítményű Schepach C-AG125-X akkusz sarokcsiszoló nagyszerű segítő társ vágáshoz, csiszoláshoz vagy polírozáshoz. Kompatibilis a Schepach IXES 20V sorozat összes akkumulátorával és töltőjével, így maximális rugalmasságot és kényelmet kínál kábelek nélkül. A karcsú kialakítású géptest alumínium fejrészsel és puhított markolatnál lehetővé teszi a könnyű munkavégzést szűk helyeken is. A készülék hosszú élettartamát az integrált Softstart rendszer (lágyindítás) és a túlterhelés elleni védelem biztosítja. A munkabiztonságot fokozza a védőburkolat, amely szerszámhasználat nélkül is könnyen állítható. A csiszoló lehetővé teszi a fordulatszám hat fokozatban történő beállítását gombok segítségével 2500-10 000 ford./perc tartományban, ami garantálja az adott anyaghoz és alkalmazáshoz való pontos alkalmazkodást. Az oldalfogantyú három pozícióba állítható, és beépített rögzítőkulcsstartóval van felszerelve, ami növeli a kényelmet és a meggyorsítja a tárcsacserét. Az egyszerű tárcsacserét a praktikus tengelyzár biztosítja. A modell szabványos M14-es rögzítéssel rendelkezik, és 125 mm átmérőjű tárcsákkal használható. A csomag tartalmaz egy 125 mm-es vágótárcsát, rögzítőkulcsot és az oldalfogantyút.

AKKUS SAROKCSISZOLÓ INDUKCIÓS MOTORRAL, 125 MM, IXES 20 V

BC-AG125-X 17 990 Ft

Feszültség:	20 V
Fordulatszám:	3000-10000 ford./perc
Tárcsaátmérő:	125 mm
Tengelymenet:	M14
Méretetek:	395 x 240 x 115 mm
Súly:	1,6 kg

BC-AG125-X-SET S 32 990 Ft

a készletben ezen felül: 2 Ah-s akku, 2,4 A-es töltő

Part of the battery platform
20 V IXES
ONE BATTERY FOR ALL DEVICES
Lágyindítás
Indukciós motor

360°

BC-AG125-X



Ez a nagy teljesítményű Schepach BC-AG125-X akkusz sarokcsiszoló nagyszerű segítő társ vágáshoz, csiszoláshoz vagy polírozáshoz. A modern szénkefe nélküli motornak köszönhetően kivételes hatékonyságot, hosszabb üzemidőt, nagy tartósságot és minimális kopást kínál. Kompatibilis a Schepach IXES 20V sorozat összes akkumulátorával és töltőjével, így maximális rugalmasságot és kényelmet kínál kábelek nélkül. A karcsú kialakítású géptest alumínium fejrészsel és puhított markolatnál lehetővé teszi a könnyű munkavégzést szűk helyeken is. A készülék hosszú élettartamát az integrált Softstart rendszer (lágyindítás) és a túlterhelés elleni védelem biztosítja. A munkabiztonságot fokozza a védőburkolat, amely szerszámhasználat nélkül is könnyen állítható. A csiszoló lehetővé teszi a fordulatszám hat fokozatban történő beállítását gombok segítségével 3000-10 000 ford./perc tartományban, ami garantálja az adott anyaghoz és alkalmazáshoz való pontos alkalmazkodást. Az oldalfogantyú három pozícióba állítható, és beépített rögzítőkulcsstartóval van felszerelve, ami növeli a kényelmet és a meggyorsítja a tárcsacserét. Az egyszerű tárcsacserét a praktikus tengelyzár biztosítja. A modell szabványos M14-es rögzítéssel rendelkezik, és 125 mm átmérőjű tárcsákkal használható. A csomag tartalmaz egy 125 mm-es vágótárcsát, rögzítőkulcsot és az oldalfogantyút.

AKKUS KÉZI KÖRFŰRÉS, IXES 20 V

C-HCS165-X 24 990 Ft

Feszültség:	20 V
Fordulatszám:	4300 ford./perc
Fűrészlap átmérője:	165 mm, 24 fog
Belső furat:	20 mm
Dönthetőség:	0°-45°
Max. vágásmélység 90°-nál:	53 mm
Max. vágásmélység 45°-nál:	39 mm
Méretetek:	295 x 180 x 200 mm
Súly:	2,5 kg

Part of the battery platform
20 V IXES
ONE BATTERY FOR ALL DEVICES

Lágyindítás

360°

C-HCS165-X



A Schepach C-HCS165-X egy akkusz körfűrész, amely alkalmas hosszú egyenes vágásokra, falapokból történő kivágásokra, konyhai- és más munkalapok rövidítésére, padlóburkolatok, gerendák keresztirányú stb. vágására. A fűrész minden Schepach IXES 20V akkuval és töltővel kompatibilis. A nagy teljesítményű motornak, a nagy sebességű, tömör alumíniumtövezetből készült fémtalpnak és a kiváló minőségű, 165 mm-es, 24 keményfémlapkás fűrész tárcsának köszönhetően a vágások pontosak és tiszták. A vágási mélység és szög beállításához nincs szükség szerszámokra, mindkét műveletet a gépbe épített, jól leolvasható skála jelzi. A még pontosabb eredmény érdekében a fűrész párhuzamosvezetővel, lézeres vágásjelzővel és LED világítással van felszerelve, amely tökéletesen megvilágítja a munkafelületet. Az tengelyzár lehetővé teszi a könnyű tárcsacserét. A markolat puhított csúszásgátló zónákkal rendelkezik, és a elszívó-csatlakoztatónak köszönhetően a fűrész porszívóhoz csatlakoztatható, hogy pormentesen dolgozhasson. A lágyindítás és a túlterhelés elleni védelem garantálja a szerszám hosszú élettartamát. A csomag tartalmaz egy 165 mm átmérőjű fűrészlapot 24 foggal, egy imbuszkulcsot, egy párhuzamosvezetőt és egy elszívóadaptert. A csomagolás nem tartalmazza az akkut és a töltőt.

AKKUS KÉZI KÖRFŰRÉSZ INDUKCIÓS MOTORRAL, IXES 20 V

BC-HCS165-X	26 990 Ft
Feszültség:	20 V
Fordulatszám:	4500 ford./perc
Fűrészlap:	165 mm, 24 fog
Fűrészlap furat:	20 mm
Dönthetőség:	0°-45°
Max. vágásmélység 90°-nál:	55 mm
Max. vágásmélység 45°-nál:	40 mm
Méret:	295 x 180 x 195 mm
Súly:	2,8 kg



Lágyindítás
Indukciós motor

360°

BC-HCS165-X



A Schepach BC-HCS165-X egy nagy teljesítményű akkusz körfűrész, amely alkalmas hosszú egyenes vágásokra, falapokból történő levágására, konyhai és munkalapok rövidítésére, padlóburkolatok vágására, keresztirányú gerendák vágására stb. A modern szénkefe nélküli motor nagy hatékonyságot, hosszabb akkuhatékonyságot, hosszú élettartamot és minimális elhasználódást biztosít. A fűrész minden Schepach IXES 20V akkuval és töltővel kompatibilis. A nagy teljesítményű motoroknak, a magas fordulatszámú, tömör alumíniumötvözetből készült fémtalpnak és a kiváló minőségű, 165 mm-es, 24 keményfémlapkás fűrészlapnak köszönhetően a vágások pontosak és tiszták. A vágásmélység és szög beállításához nincs szükség szerszámokra, mindkét műveletet a gépbe épített, jól leolvasható skála jelzi. A még pontosabb eredmény érdekében a fűrész párhuzamvezetővel, lézeres vágásmélységjelzővel és LED világítással van felszerelve, amely tökéletesen megvilágítja a munkafelületet, és a gép kikapcsolása után 10 másodpercig világít. A puhított csúszásátlós markolattal rendelkezik, és az elszívócsőnek köszönhetően a fűrész elszívóhoz csatlakoztatható, és kihasználhatja a pormentes környezetben történő munkavégzés lehetőségét. A lágyindítás (Soft Start) és a túlterhelés elleni védelem garantálja a gép hosszú élettartamát. A csomag tartalmaz egy 165 mm átmérőjű, 24-es fogazatú fűrészlapot, egy imbuszkulcsot, egy párhuzamvezetőt és egy elszívóadaptert. A csomagolás nem tartalmazza az akkumulátort és a töltőt.

AKKUS KÉZI DEKOPÍRFŰRÉSZ, IXES 20 V

C-JS220-X	16 990 Ft
Feszültség:	20 V
Löketszám:	0 - 2400 ford./perc
Löketszám:	19 mm
Vágásszög:	7 fokozat, -45°/-30°/-15°/0°/15°/30°/45°
Előregzés beállítása:	fokozat + finom vágás
Max. vágás fában:	kb. 100 mm
Max. vágás műanyagban:	kb. 8 mm
Max. vágás fémben:	kb. 6 mm
Méret:	240 x 220 x 75 mm
Súly:	1,5 kg



Lágyindítás

360°

C-JS220-X



A Schepach C-JS220-X egy nagy teljesítményű akkumulátoros szűrőfűrész, amely alkalmas műanyagok, fémek és fa vágására. A Schepach IXES 20V sorozat összes akkujával és töltőjével kompatibilis, így maximális rugalmasságot és kényelmet kínál, kábelek nélkül. A fűrész kialakítása lehetővé teszi számos különböző szögben történő vágást, hosszú párhuzamos vágásokat vagy ívvágásokat. A fűrész egyszerű egykezes használatot kínál, rendelkezik elektronikus fordulatszám-beállítással, LED-es munkafelület-világítással, 3 fokozatú előszcillációs beállítással a vágási teljesítmény finomhangolásához és egy fokozatot finomvágáshoz. A beépített sorjvédelem hozzájárul a tiszta vágásokhoz. A minőségi alapzat csúszólappal rendelkezik, amely megvédi az érzékeny felületeket a karcolásoktól. Ezenkívül könnyen állítható 7 fokozatban a -45° és +45° közötti gérvágáshoz. A gyorsrögítős rendszernek köszönhetően a fűrészlap cseréje is egyszerű. Az átlátszó, csuklós burkolat védi a felhasználót, miközben szabad rálátást biztosít a munkafelületre. A markolat kényelmes csúszásátlós zónákkal rendelkezik. A csomag tartalmaz egy párhuzamvezetőt, egy imbuszkulcsot, egy elszívóadaptert, egy sorjavédőt és egy fűrészlap burkolatot. A csomagolás nem tartalmazza az akkumulátort és a töltőt.

AKKUS SZŪRŐFŰRÉSZ INDUKCIÓS MOTORRAL, IXES 20 V

BC-JS254-X	24 990 Ft
Feszültség:	20 V
Löketszám:	6 fokozat, 1000 - 3000 ford./perc
Löketszám:	25,4 mm
Vágásszög:	5 fokozat, -45°/-22,5°/0°/22,5°/45°
Előregzés beállítása:	3 fokozat + finom vágás
Max. vágás fában:	kb. 100 mm
Max. vágás alumíniumban:	kb. 15 mm
Max. vágás fémben:	kb. 10 mm
Méret:	285 x 200 x 75 mm
Súly:	1,8 kg



Nagy
löketszám

360°

BC-JS254-X



A Schepach BC-JS254-X akkusz szűrőfűrész ideális választás különféle anyagok, például fa, fém, alumínium, sárgaréz, műanyag és egyébek precíz vágásához – csak válassza ki a megfelelő fűrészlapot. A modern szénkefe nélküli motor nagy hatékonyságot, hosszabb akkuhatékonyságot, hosszú élettartamot és minimális elhasználódást biztosít. Kompatibilis az összes Schepach IXES 20V-os akkuval és töltővel, így a fűrész maximális rugalmasságot és vezeték nélküli kényelmet kínál. A fűrész kialakítása lehetővé teszi számos különböző szögben történő vágást, hosszú párhuzamos vágásokat vagy ívvágásokat. A fűrész egyszerű egykezes kezeléssel, elektronikus fordulatszám-beállítással, munkafelület lefűvő funkcióval, LED-es munkafelület-világítással rendelkezik 10 másodperces késleltetéssel a gép kikapcsolása után, valamint 3 fokozatú előszcillációs beállítással a vágási teljesítmény beállításához és egy fokozattal finomvágáshoz. A kiváló minőségű fűrészlapokon kívül az integrált sorjvédelem is segíti a tiszta vágást. A minőségi alaplap csúszólappal rendelkezik, amely megvédi az érzékeny felületet a karcolásoktól. Ezenkívül könnyen, 5 fokozatban állítható -45° és +45° közötti gérvágáshoz. A fűrészlap cseréje ugyancsak egyszerű, a gyorsrögítős rendszernek köszönhetően. Az átlátszó csuklós burkolat védi a felhasználót, miközben szabad rálátást biztosít a munkafelületre. A fogantyú kényelmes csúszásátlós zónákkal rendelkezik. A csomag tartalmaz egy fűrészlapot, egy párhuzamvezetőt, egy elszívóadaptert, sorja elleni védelmet és egy fűrészlap burkolatot. A csomagolás nem tartalmazza az akkumulátort és a töltőt.

AKKUS ORRFŰRÉSZ, IXES 20 V

C-RS100-X	19 990 Ft
Feszültség:	20 V
Fordulatszám:	0 - 2800 ford./perc
Lökethossz:	20 mm
Max. vágás fában:	kb. 115 mm
Max. vágás fémben:	kb. 6 mm
Fűrészlap befogás:	1/2" (12,7 mm)
Méret:	370 x 180 x 75 mm
Súly:	1,7 kg



Állítható sebesség

360°

C-RS100-X



A Schepach C-RS100-X egy könnyű és kompakt akkusz orrfűrész. Ideális megoldás fa, műanyagok, színesfémek és építőanyagok egyszerű és hatékony vágásához (megfelelő fűrészlappal). A Schepach IXES 20V sorozat összes akkujával és töltőjével kompatibilis, így maximális rugalmasságot és kényelmet kínál, kábelek nélkül. A 0 - 2800 ford./perc tartományban, fokozatmentesen állítható löketségessé és a 20 mm-es lökethossz lehetővé teszi a precíz munkavégzést és felhasználását különböző anyagokhoz és vágástípusokhoz. A szerszámot nem igénylő gyorsbefogó rendszernek köszönhetően a fűrészlap cseréje csupán egy pillanat. A kompakt ergonomikus kialakítás, puhított, csúszásmentes markolattal kényelmes és biztonságos kezelést biztosít még hosszán tartó munkavégzés során is. A beállítható támasztólemez meghosszabbítja a fűrészlap élettartamát, miközben lehetővé teszi a vágás mélységének szükség szerinti beállítását. Az integrált LED világítás tökéletesen megvilágítja a vágási vonalat, amit különösen gyenge fényviszonyok között fog értékelni. A csomag tartalmaz egy imbuszkulcsot és egy fűrészlapot. A csomagolás nem tartalmazza az akkumulátort és a töltőt.

AKKUS ORRFŰRÉSZ INDUKCIÓS MOTORRAL, IXES 20 V



BC-RS250-X	19 990 Ft
Feszültség:	20 V
Fordulatszám:	0 - 3000 ford./perc
Lökethossz:	28 mm
Max. vágás fában:	kb. 115 mm
Max. vágás fémben:	kb. 20 mm
Max. vágás (cső):	kb. 90 mm
Fűrészlap befogás:	1/2" (12,7 mm)
Méreték:	390 x 160 x 80 mm
Súly:	1,8 kg

A Scheppach BC-RS250-X egy nagy teljesítményű akkus orrfűrész. Ideális megoldás fa, műanyagok, színesfémek és építőanyagok egyszerű és hatékony vágásához (megfelelő fűrészlapal). A modern szénkefe nélküli motor nagy hatékonyságot, hosszabb akkumulátor-teljesítményt, hosszú élettartamot és minimális elhasználódást biztosít. Kompatibilis az összes Scheppach IXES 20 V-os akkuval és töltővel, így a fűrész maximális rugalmasságot és vezeték nélküli kényelmet kínál. Az állítható lökete sebességnek (0-3000/perc) és a 28 mm-es lökethossznak köszönhetően a fűrész könnyedén megbirkózik a különféle anyagokkal és az igényesebb feladatokkal is. A szerszámot nem igénylő gyorsrögzítő rendszernek köszönhetően a fűrészlap cseréje csupán pillanatok kérdése. A kompakt, ergonomikus kialakítás, a puhított, csúszásgátlós markolattal kényelmes és biztonságos kezelést biztosít még hosszan tartó munkavégzés esetén is. Az állítható támasztó védi a munkafelületet, meghosszabbítja a fűrészlap élettartamát, és lehetővé teszi a vágási mélység igény szerinti beállítását. A kikapcsolás utáni utófény funkcióval rendelkező integrált LED-es világítás (10 s késleltetéssel) tökéletesen megvilágítja a vágási vonalat, amit elsősorban rossz fényviszonyok mellett fog értékelni. A csomag tartalmaz egy fűrészlapot fához és egy fűrészlapot fémhez. A csomagolás nem tartalmazza az akkumulátort és a töltőt.

AKKUS FÉMDARABOLÓ SZALAGFŰRÉSZ, IXES 20 V

C-MBS635-X	32 990 Ft
Feszültség:	20 V
Sebesség:	330 - 630 ford./perc
Fűrészszalag sebessége:	1,4 - 2,7 m/s, állítható
Max. vágási magasság/szélesség:	63,5 mm
Fűrészszalag:	733 x 12,7 x 0,4 mm
LED világítás:	igen
Gép méretei:	342 x 245 x 170 mm
Súly:	3 kg

C-MBS635-X-SET S	45 990 Ft
a készletben ezen felül:	2 Ah akku, 2,4 A töltő



Fémanyagok vágásakor fontos a pontosság, a biztonság és a műhelyen kívüli munkavégzés lehetősége anélkül, hogy a tápkábel korlátozna. A Scheppach C-MBS635-X akkus szalagfűrész praktikus megoldás a tiszta és ellenőrzött vágáshoz, akár szerelőszalagon, műhelyben vagy közvetlenül az építkezésen dolgozik. A C-MBS635-X akkus szalagfűrész széles anyagválaszték precíz vágására tervezték. A 63,5 mm-es maximális vágási átmérőnek köszönhetően könnyedén kezeli a vasat, acélt, rozsdamentes acélt, alumíniumot, rezet és műanyagokat. A vágás szikrammentesen történik, ami növeli a munkabiztonságot, és lehetővé teszi a használatát olyan környezetben is, ahol a klasszikus csiszológépek nem lennének alkalmasak. A különböző anyagokhoz való optimális alkalmazkodás érdekében a fűrész 6 sebességfokozattal rendelkezik 330-630 fordulat/perc tartományban, valamint 1,4-2,7 m/s változtatható fűrészszalag-sebességgel. Ez megkönnyíti az ideális vágási sebesség beállítását és a tiszta, precíz eredmények elérését az anyag túlmelegedése nélkül. A praktikus gyorskioldó kar lehetővé teszi a gyors és szerszám nélküli fűrészlapcserét, ami nagyban leegyszerűsíti a karbantartást és a mindennapi használatot. Az integrált Softstart rendszer biztosítja a sima indítást, és a túlterhelésvédelemmel együtt megvédi a motort a túlzott terheléstől, így hozzájárul a gép hosszú élettartamához. A rossz fényviszonyok között végzett munkát megkönnyíti az integrált LED-világítás, amely megvilágítja a vágási vonalat és javítja a vágás pontosságát.

BC-PMX100-X-SET L - AKKUS ÉPÍTŐANYAG-KEVERŐ INDUKCIÓS MOTORRAL, IXES 20 V

BC-PMX100-X-SET L	39 990 Ft
Feszültség:	20 V
Fordulatszám:	650 ford./perc
Keverőszár átmérője:	100 mm
Keverőszár hossza:	790 mm
Rögzítés:	M14
Gép méretei:	306 (1100) x 180 x 185 mm
Súly:	2,5 kg

Építési keverékek, festékek vagy ragasztók keverésekor nemcsak a teljesítmény fontos, hanem a kényelem és a teljes folyamat feletti kontroll is. A Scheppach BC-PMX100-X egy praktikus akkus keverőgép, amely ideális megoldás mindazok számára, akik kábel kötélekei nélkül szeretnének dolgozni, és ugyanakkor gyorsan és felesleges erőfeszítés nélkül tökéletesen összekevert keveréket szeretnének elérni. Tökéletes például belső felújításokhoz, burkoláshoz és általános épületátalakításokhoz. A gépet egy praktikus indítókészletben is szállítjuk, egy 4 Ah-s akkumulátorral és egy standard 2,4 A-es töltővel. A teljes gép lelke egy modern, kefe nélküli motor, amely nagyobb hatékonyságot, hosszabb akkumulátor-élettartamot, minimális kopást és összességében hosszabb élettartamot kínál a klasszikus motorokhoz képest. Az integrált Softstart funkció biztosítja a sima indítást anyagfröccsenés vagy porfelhő-képződés nélkül, így a munka tisztább és jobban irányítható. A 6 fokozatú sebességszabályozás lehetővé teszi a teljesítmény pontos beállítását az adott anyaghoz - a híg festékektől a sűrű építőipari keverékekig. A robusztus, 100 mm átmérőjű és 790 mm hosszú keverőfej praktikus gyorskioldó rendszerrel van felszerelve, így szerszámok használata nélkül is könnyen cserélhető. A szabványos M14-es menet biztosítja a kompatibilitást a hagyományos keverőfejekkel. Az ergonomikus kialakítás kényelmes fogást biztosít hosszabb munka során is. A csomag tartalma: Bc-pmx100-x keverőgép, 1 db 20 V/4 Ah akkumulátor, 1 db 20 V 2,4 A töltő

AKKUS EXCENTER-/ SAROKCSISZOLÓ, IXES 20 V

C-OBS125-X	9 990 Ft
Feszültség:	20 V
Csiszolófelület Ø:	125 mm
Alapjárat fordulatszám:	3000-12000 ford./perc
Oscillációs frekvencia:	6000-24000 1/min
Excenter mérete:	2 mm
Méreték:	125 x 185 x 170 mm
Súly:	1,0 kg



A Scheppach C-OBS125-X akkus excenter csiszoló ideális eszköz a precíz felületi csiszolásokhoz. Ez a praktikus gép a Scheppach IXES 20V termékcsalád része, így a annak összes akkujával és töltőjével kombinálható. A vezeték nélküli működésének köszönhetően ez a csiszológép maximális rugalmasságot és kényelmet biztosít a munkavégzés során. A csiszoló 125 mm átmérőjű általános csiszolókorongokkal használható, amelyek a praktikus tépőzáras rendszernek köszönhetően könnyen cserélhetők. A 6000 - 24000 / perc tartományban állítható fordulatszám-szabályozás lehetővé teszi a teljesítmény hozzáigazítását az adott feladathoz. A fordulatszám pedig egyszerűen, a forgatható szabályozó segítségével állítható. A Soft Start (lágýindítás) funkció zökkenőmentes, lágý indítást biztosít, ami hozzájárul a precízebb munkához és elősegíti a gép hosszabb élettartamát. Ez a kompakt és könnyű csiszoló az ergonomikus, puhított markolatú fogantyúval könnyen kezelhető, és ideális a szélekhez közeli csiszoláshoz. Az alacsony szerkezeti magasságnak köszönhetően a nehezen hozzáférhető helyek is maximális pontossággal elérhetők. Ráadásul a munka lényegesen kevésbé poros az integrált elszívó-rendszernek köszönhetően, amely lehetővé teszi a porzsákhoz vagy külső elszívó-berendezéshez való csatlakoztatást. A gép tartósságát a porálló kapcsoló is fokozza, amely megvédi a gép belső mechanizmusát a szennyeződésektől. A csiszolóhoz számos tartozék tartozik, köztük négy kör csiszolólap (K60, K80, K120, K240), egy porzsák és egy elszívó adapter. A csomagolás nem tartalmazza az akkumulátort és a töltőt.



Lágýindítás

Part of the battery platform
20V IXES
ONE BATTERY FOR ALL DEVICES

Állítható sebesség

AKKUS MULTIFUNKCIÓS OSZCILLÁCIÓS GÉP, IXES 20 V

C-MT40-X 14 990 Ft

Feszültség:	20 V
Oscillációs frekvencia:	10000-40000 1/min
Oscillációs tartomány:	3,2°
Méret:	270 x 70 x 105 mm
Súly:	1,0 kg

C-MT40-X-SET S 27 990 Ft

a készletben ezen felül: 2 Ah-s akku, 2,4 A-es töltő



Gazdag tartozékkinlát

360°

C-MT40-X



A Scheppach C-MT40-X egy jól felszerelt, többfunkciós akkus szerszám, amely ideális festék vagy ragasztó eltávolítására, sarkok és szűk helyeken való csiszolásra és vágásra, csövek vágására, szilikon tömítőanyagok eltávolítására, ablakkeretek felújítására, csempe, járólappal, kerámiaburkolat, gipszkarton, műanyagok és puha fémek vágására, vagy kisebb felületek csiszolása és reszelése. Az eszköz kompatibilis a Scheppach IXES 20V gépcsalád akkuaival és töltőivel. A hat fokozatban (10.000-40.000 ford./perc) állítható oszcillációs sebességgel minden feladathoz tud alkalmazkodni. A tartozékok állítható rögzítési iránya biztosítja a könnyű hozzáférést még a nehezen elérhető helyeken is. A tartozékok állítható csatlakoztatási iránya biztosítja a könnyű hozzáférést még a nehezen elérhető helyeken is. A robusztus fém áttételi fogaskerekek hosszú élettartamot és tartósságot garantálnak még igényes feladatok végzése esetén is. A 3,2°-os oszcillációs szög precíz munkát tesz lehetővé sokféle alkalmazás esetén. A gyors, szerszám nélküli tartozékcseré időről takarít meg és növeli a munka hatékonyságát. Az ergonomikus kialakítás és a puha tapintású markolat kényelmes fogást biztosít még hosszabb használat során is. A gép csatlakoztatható külső elszívó berendezéshez a beépített elszívó-csatlakoztató csokkal. A LED világítás a kikapcsolás után még 10 másodperces késleltetéssel tökéletes láthatóságot biztosít rossz fényviszonyok mellett is. A készlet számos tartozékot tartalmaz: süllyesztett fűrészlap, gyémánt fűrészlap, kaparó, delta csiszolólap, 9 fa csiszolólap, elszívó adapter és szögadapter.

AKKUS KÉZI PORSZÍVÓ, IXES 20 V

C-HVC150-X 14 990 Ft

Feszültség:	20 V
Szívóteljesítmény:	10 kPa
Gyűjtőtartály úrtartalma:	560 ml
Méret:	415 x 115 x 135 mm
Súly:	1,4 kg

C-HVC150-X-SET S 27 990 Ft

a készletben ezen felül: 2 Ah-s akku, 2,4 A-es töltő



CYCLONE TECHNOLOGY

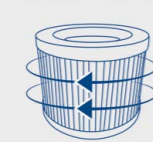

Kézi-, vagy padló-porszívóként is használható

Ez a praktikus vezeték nélküli porszívó ideális megoldás a gyors takarításhoz otthon, az autóban, a garázsban vagy a műhelyben. 10 kPa szívóteljesítményével könnyedén, gyorsan és hatékonyan elbánik a nagyobb szennyeződésekkel is. A vezeték nélküli működésnek köszönhetően a porszívóval kényelmes és egyszerű a munka. A gép a Scheppach IXES 20V sorozat összes akkujával és töltőjével kompatibilis. A nagy, 560 ml-es gyűjtőtartály hosszabb munkát tesz lehetővé gyakori ürítésgény nélkül. A kompakt kialakítás a tárolás során is helyet takarít meg, amit tovább könnyít a beépített gével a falra szerelhető. A porszívó három hosszabbítócsővel és egy padlószívóval van felszerelve, amivel kényelmesen tisztítható a padló is. Az ergonomikus kialakított, puha felületű fogantyú kényelmes kezelést tesz lehetővé, míg a hatékony, F9 osztályú szűrő még a finom porszemcséket is képes felfogni. A szűrő könnyen mosható folyó víz alatt, ami meghosszabbítja élettartamát. A csomag tartalmaz egy sima padló tisztító fejet, 3x műanyag hosszabbító csövet és egy átkapcsolható padló tisztítót szőnyegkezekhez vagy sima padlókhöz.

AKKUS KOMPRESSZOR, IXES 20 V

C-AC20-X 9 990 Ft

Feszültség:	20 V
Max. nyomás:	7 bar
Fordulatszám:	3500 ford./perc
LCD kijelző:	igen
Méret:	220 x 70 x 160 mm
Súly:	0,6 kg



A kerékpárgumik, sporteszközök vagy gyermekjátékok kényelmes és gyors felfújása még soha nem volt ilyen egyszerű! A Scheppach Vezeték nélküli működésének és kompakt méreteinek köszönhetően, a C-AC20-X akkus kompresszor maximális szabadságot kínál – ideális otthoni és útközbeni használatra. Ez a praktikus kompresszor a Scheppach IXES 20V termékcsalád része, így kombinálható a sorozat összes akkumulátorával és töltőjével. 7 bar maximális üzemi nyomásával könnyedén megbirkózik a feladatok széles körével. Az LCD kijelző mutatja az aktuális és előre beállított nyomást bar-ban és PSI-ben is, ami lehetővé teszi az egyszerű ellenőrzést és a pontos beállítást. Az automatikus kikapcsolás funkció biztosítja, hogy a készülék automatikusan leálljon a kívánt nyomás elérésekor, növelve a biztonságot és a használat kényelmét. Az ergonomikus kialakítás és a „Soft-grip” puhított markolat kényelmes használatot tesz lehetővé még hosszabb munkavégzés során is. A nagy dugattyú átmérő kellően gyors felfújást biztosít, míg a beépített LED világítás még gyenge fényviszonyok mellett is megkönnyíti a munkát, pl. este vagy a sötét garázsban. A gép mellett a csomag tartalmaz: 1x nyomótömlőt, 1x golyós felfújó tűt, 2x univerzális szelepadapter, 1x adaptert a Dunlop/Express szelepekhez és 1x adaptert a Sclaverand szelepekhez. A csomagolás nem tartalmazza az akkumulátort és a töltőt.

AKKUS HIBRID KOMPRESSZOR - IXES 20 V, 12 V, 230 V

AIR FORCE 6 22 990 Ft

Feszültség:	20 V, 12 V, 230 V
Max. nyomás:	10,3 bar
Szívóteljesítmény:	21 l/perc
LCD kijelző:	igen
AC tápkábel:	1,8 m
DC tápkábel:	3 m
Magasnyomású tömlő:	75 cm
Alacsonynyomású tömlő:	44 cm
Méret:	292 x 147 x 212 mm
Súly:	2,3 kg

AIR FORCE 6-SET S 36 990 Ft

a készletben ezen felül: 2 Ah-s akku, 2,4 A-es töltő

Praktikus kompresszorra van szüksége, amely nem hagy cserben otthon, útközben vagy szabadidős tevékenységek közben? A Scheppach AIR FORCE 6 mobil kompresszor maximális rugalmasságot kínál a három energiaforrás opciójának és az alkalmazások széles skálájának köszönhetően, legyen szó gumibroncsok, labdák, matracok vagy más tárgyak felfújásáról. Ez a hibrid kompresszor üzemeltethető Scheppach IXES 20V sorozatú akkumulátorral, normál elektromos hálózattal (230 V) vagy autós szivargyújtóról (12 V). Akár 10,3 bar üzemi nyomásával még az igényesebb feladatokkal is megbirkózik, míg az átlátható digitális panel az egyszerű kezelést biztosítja. Az automatikus kikapcsolás funkcióknak köszönhetően a kompresszor azonnal kikapcsol, amint eléri az előre beállított nyomást, így biztosítja a biztonságot és a kezelő kényelmét. A nyomás mértékegység (bar, PSI, kPa) kiválasztásának lehetősége növeli sokoldalúságát. A praktikus jellemzők közé tartozik a nagy térfogatú és alacsony nyomású üzemmód, amely ideális pl. matracok gyors felfújására vagy azok leeresztésére. A két beépített USB-port (USB-A és USB-C) lehetővé teszi eszközeinek, pl. okostelefonjainak, táblagépeinek stb. közvetlen töltését a kompresszorról. Kompakt kialakításának, praktikus fogantyújának, valamint a kábelek és tartozékok tárolására alkalmas helynek köszönhetően a kompresszor könnyen szállítható és tárolható. A beépített LED világításnak köszönhetően nem jelent problémát a rossz fényviszonyok melletti munkavégzés sem. Az olajmentes karbantartást nem igénylő technológiája minimálisra csökkenti a berendezés karbantartásának szükségességét. A csomag tartalma: szelepadapter, labdafújó tű, kúpos adapter (pl. medencetartozékokhoz), nagynyomású tömlő (75 cm) és nagy térfogatú/alacsony nyomású tömlő (44 cm).



LCD kijelző

360°

C-AC20-X



3 tápellátási lehetőség

360°

Airforce 6



AKKUS OLAJMENTES KOMPRESSZOR, 6 L, IXES 20 V

C-ACT160/6-X 67 990 Ft

Feszültség:	2 x 20 V (40 V)
Max. nyomás:	8 bar
Tartály úrtartalma:	6 l
Szívóteljesítmény:	130 l/min.
Magasnyomású tömlő:	2,5 m
Méret:	410 x 333 x 325 mm
Súly:	10 kg

C-ACT160/6-X-SET S2 99 990 Ft

a készletben ezen felül: 2 db 2Ah akku, 2,4A duplatöltő



6 literes tartály

A nagy teljesítményű Scheppach C-ACT160/6-X akkus kompresszor ideális mobil használatra, otthon, műhelyben vagy garázsban. Vezeték nélküli működésének köszönhetően korlátlan rugalmasságot és kényelmet biztosít a munkavégzés során. A gép a Scheppach IXES 20V sorozat összes akkumulátorával és töltőjével kompatibilis. A kompresszor 6 literes tartállyal és 8 bar maximális üzemi nyomással rendelkezik, ami elegendő teljesítményt biztosít számos feladat elvégzésére. Két nyomásmérő és egy nyomásszabályozó lehetővé teszi az üzemi nyomás pontos beállítását és szabályozását. A gyorscsatlakozó lehetővé teszi a gyors szerszámcsere, míg az olajmentes működés minimálisra csökkenti a karbantartást és meghosszabbítja a berendezés élettartamát. A gumirozott lábaknak köszönhetően alacsony vibrációval és zajszinttel működik. A kompakt kialakítás és az ergonomikus puha markolatú fogantyú könnyű hordozhatóságot és kényelmes kezelést tesz lehetővé. A csomag egy 11 darabos tartozékcsomagot is tartalmaz.

AKKUS MUNKALÁMPA, IXES 20 V

C-WL20-X 6 990 Ft

Feszültség:	20 V
Teljesítmény LED:	5 W
Fényáram:	300 lm
Fény szín hőmérséklete:	6200 K
Akku üzemidő 2 Ah/4 Ah:	8 óra/16 óra
Méret:	269 x 108 x 110 mm
Súly:	0,4 kg



Teljesen állítható fej



Élvezze a tökéletes megvilágítást munka közben vagy útközben a Scheppach C-WL20-X nagy teljesítményű akkus lámpájával. A kábel nélküli működésnek és a kompakt kialakításnak köszönhetően ez a lámpa ideális műhelyben, autószerelésnél, kempingezésnél vagy egyéb tevékenységeknél. A lámpa praktikus 2 az 1-ben funkcióval rendelkezik – használható hagyományos lámpaként vagy mint irányított fényű spotlámpa. A lámpa feje 270°-ban elforgatható és 6 különböző szögben állítható, így a fény pontosan oda irányítható, ahol szükség van rá. Fényárama eléri a 300 lumen-t, így biztosítja a munkaterület teljes körű, világos és egyenletes megvilágítását. Teljes töltéssel a lámpa akár 16 órányi működést is biztosít (4Ah akkumulátorral), így megbízható segítő társ hosszabb használat esetén is. Az integrált horognak köszönhetően könnyedén felakasztható a megfelelő helyre, ami jelentősen növeli a praktikumát különböző tevékenységek során. Ehhez hozzájárul az integrált övcsat is. Az ergonomikus és puhított (Soft-Grip) markolat biztosítja a kényelmes és biztonságos fogást. A lámpa kompatibilis minden Scheppach IXES 20V sorozatú akkuval és töltővel, amelyek külön vásárolhatók meg. A csomagolás nem tartalmazza az akkumulátort és a töltőt.

KERTI AKKUS GÉPEK 20 V



AKKUS FŰNYÍRÓ INDUKCIÓS MOTORRAL 3 AZ 1-BEN IXES 20 V, AKKUVAL ÉS TÖLTŐVEL

BC-MP320-X-SET L 54 990 Ft

Feszültség:	20 V
Vágásszélesség:	32 cm
Gyűjtőkosár:	30 l
Vágási magasságállítás:	3 szint, 20-60 mm
Váz anyaga:	műanyag
Akkumulátor:	standard, 20 V 4Ah
Töltő:	standard, 2,4 A
Üzemidő:	akár 30 perc
Gép méretei:	1110 x 380 x 1010 mm
Súly:	8,5 kg



3 fokozatú
vágásmagasság-
állítás



A praktikus és könnyű Scheppach BC-MP320-X akkus fűnyíró 32 cm-es vágásszélességgel lehetőséget kínál gyűjtés nélküli fűnyírásra, fűnyírásra kosárba gyűjtéssel és szélek menti nyírásra. Az egyedi dizájna lehetővé teszi a tiszta nyírást még a járdaszegélyeknél is, ahol, ennek a kialakításnak köszönhetően, a fű automatikusan a forgó fűnyírókéshoz húzódik. A vezeték nélküli működésnek köszönhetően a fűnyíróval a munka kényelmes és egyszerű. A gép a Scheppach IXES 20V termékcsalád összes akkujával és töltőjével kompatibilis. A karbantartást nem igénylő és erős szénkefe nélküli motor hosszabb üzemidőt, nagyobb tartósságot és minimális kopást biztosít. A fűnyíró ideális kisebb, 250-300 m²-es területek nyírására. A nyírásmagasság beállítása egyszerű a háromfokozatú rendszernek köszönhetően, 20-60 mm-es tartományban. A 30 literes gyűjtőkosár töltésszélzővel megkönnyíti a munkát. A robusztus kialakítás beépített fogantyúval biztosítja a könnyű kezelést és szállítást. A fűnyíró biztonsági kulccsal rendelkezik és kihajtható fedéllel van felszerelve az akku védelmére. A rendkívül tartós, speciális acélból készült kés hosszú élettartamot garántál. Az összecsatolható toloszár könnyű és helytakarékos tárolást tesz lehetővé. A géphez egy 4 Ah-s akkumulátor és egy 2,4 A-es töltő tartozik.

AKKUS FŰNYÍRÓ INDUKCIÓS MOTORRAL 4 AZ 1-BEN 2X20V, IXES 20V, 2 DB AKKUVAL ÉS DUPLATÖLTŐVEL

BC-MP380-X-SET XL2 89 990 Ft

Feszültség:	2x 20 V (40 V)
Vágásszélesség:	38 cm
Gyűjtőkosár:	45 l
Vágási magasságállítás:	központi, 25-75 mm
Váz anyaga:	műanyag
Mulcsozó dugó:	igen
Akkumulátor:	standard, 2x 20 V 4Ah
Töltő:	standard, 4,5 A
Üzemidő:	akár 50 perc
Gép méretei:	1178 x 432 x 1030 mm
Súly:	13 kg



A praktikus és nagy teljesítményű Scheppach BC-MP380-X akkus fűnyíró 38 cm-es vágásszélességgel lehetőséget kínál gyűjtés nélküli fűnyírásra, fűnyírásra kosárba gyűjtéssel, szélek menti nyírásra és mulcsozásra. Az egyedi dizájnya lehetővé teszi a tiszta nyírást még a járdaszegélyeknél is, ahol, ennek a kialakításnak köszönhetően, a fű automatikusan a forgó fűnyírókéshez húzódik. A vezeték nélküli működésnek köszönhetően a fűnyíróval a munka kényelmes és egyszerű. A gép a Scheppach IXES 20V termékcsalád összes akkujával és töltőjével kompatibilis. A karbantartást nem igénylő és erős szénkefe nélküli motor hosszabb üzemidőt, nagyobb tartósságot és minimális kopást biztosít. A nagy teljesítményű, 2x20 V-os rendszer (összesen 40 V) megbízható teljesítményt és hatékony munkát biztosít. Ideális választás 450-500 m²-es területekhez. A vágási magasság könnyen állítható központilag, hat fokozatban, 25-75 mm között. Az ergonomikus, kényelmes fogómarkolat hatékonyan elnyeli a rezgéseket és hozzájárul a kényelmes munkavégzéshez. A 45 literes gyűjtőkosár telítettségjelzővel megkönnyíti munkát. A robusztus kialakítás beépített fogantyúval biztosítja a könnyű kezelést és szállítást. A fűnyíró biztonsági kulccsal rendelkezik és kihajtható fedéllel van felszerelve az akku védelmére. A rendkívül tartós, speciális acélból készült kés hosszú élettartamot garantál. A nagy, gyepparát kerek kiváló stabilitást biztosítanak még lejtős terepen is. Az összecsukható tolszár könnyű és helytakarékos tárolást tesz lehetővé. A géphez két 4 Ah-s akkumulátor és egy 4,5 A-es dupla töltő tartozik.

AKKUS FŰNYÍRÓ INDUKCIÓS MOTORRAL 4 AZ 1-BEN 2X20V, IXES 20V, 2 DB AKKUVAL ÉS TÖLTŐVEL

BC-MP430-X-SET XL2 104 990 Ft

Feszültség:	2x 20 V (40 V)
Vágásszélesség:	43 cm
Gyűjtőkosár:	50 l
Vágási magasságállítás:	központi, 25-75 mm
Váz anyaga:	műanyag
Mulcsozó dugó:	igen
Akkumulátor:	standard, 2x 20 V 4Ah
Töltő:	standard, 4,5 A
Üzemidő:	akár 60 perc
Gép méretei:	1350 x 470 x 1150 mm
Súly:	13 kg



A nagy és erős Scheppach BC-MP430-X akkus fűnyíró 43 cm-es vágásszélességgel lehetőséget kínál gyűjtés nélküli fűnyírásra, fűnyírásra kosárba gyűjtéssel, szélek menti nyírására és mulcsozásra. Az egyedi dizájnya lehetővé teszi a tiszta nyírást még a járdaszegélyeknél is, ahol, ennek a kialakításnak köszönhetően, a fű automatikusan a forgó fűnyírókéshez húzódik. A vezeték nélküli működésnek köszönhetően a fűnyíróval a munka kényelmes és egyszerű. A gép a Scheppach IXES 20V termékcsalád összes akkujával és töltőjével kompatibilis. A karbantartást nem igénylő és erős szénkefe nélküli motor hosszabb üzemidőt, nagyobb tartósságot és minimális kopást biztosít. A nagy teljesítményű, 2x20 V-os rendszer (összesen 40 V) megbízható teljesítményt és hatékony munkát biztosít. Ideális választás 600-700 m²-es területekhez. A praktikus kezelőpanel lehetővé teszi az „Eco” és „Auto” üzemmódok közötti választást. „Eco” üzemmódban alacsonyabb sebesség van beállítva az akku minél későbbi lemerülése érdekében, míg „Auto” módban a sebesség automatikusan az aktuális terheléshez igazodik. A vágási magasság könnyen állítható központilag, hat fokozatban, 25-75 mm között. Az ergonomikus, kényelmes fogómarkolat hatékonyan elnyeli a rezgéseket és hozzájárul a kényelmes munkavégzéshez. A telítettségjelzővel ellátott, 50 literes fűgyűjtő minimálisra csökkenti a fűnyírási folyamat megszakításának szükségességét. A robusztus kialakítás beépített fogantyúval biztosítja a könnyű kezelést és szállítást. A fűnyíró biztonsági kulccsal rendelkezik és kihajtható fedéllel van felszerelve az akku védelmére. A rendkívül tartós, speciális acélból készült kés hosszú élettartamot garantál. A nagy, gyepparát kerek kiváló stabilitást biztosítanak még lejtős terepen is. Az összecsukható tolszár könnyű és helytakarékos tárolást tesz lehetővé. Alaptartozék egy mulcsozó betét is, amely lehetővé teszi a levágott fű hatékony használatát természetes trágyaként. A géphez két 4 Ah-s akkumulátor és egy 4,5 A-es dupla töltő tartozik.

AKKUS SZEGÉLYVÁGÓ 2 AZ 1-BEN, IXES 20 V

C-LT300-X 15 990 Ft

Feszültség:	20 V
Munkaszélesség:	300 mm
Damil átmérője:	1,6 mm
Szár teleszkóposan állítható tartománya:	270 mm
Fej szögének állíthatósága:	0°-90°
Fej:	elfordítható
Méret:	1235 x 335 x 356 mm
Súly:	2,2 kg

C-LT300-X-SET S 29 990 Ft

a készletben ezen felül: 2 Ah-s akku, 2,4 A-es töltő

A könnyű Scheppach C-LT300-X akkus 2 az 1-ben szegélyvágó ideális a könnyű fűvágáshoz, még a nehezen elérhető helyeken is, és megfelelő segítő társ a pázsitzegélyek nyírásában is. A vezeték nélküli működésnek köszönhetően a gép kezelése nagyon kényelmes. A készülék a Scheppach IXES 20V termékcsalád összes akkujával és töltőjével kompatibilis. A szegélyvágó automata damil adagolóval rendelkezik, ami biztosítja a folyamatos és hatékony munkát. Az 1,6 mm átmérőjű zsinór könnyen cserélhető, szerszám nélkül. A gép munkaszélessége 30 cm (ami kategóriájában kiválóan mondható). Biztonsági kapcsolóval, vezetőkerékkel és kihajtható védőburkolattal van felszerelve, hogy megakadályozza a növények és más érzékeny tárgyak sérülését. A fej 90°-ban elforgatható az élek vágása érdekében, és a szög is beállítható a nehezen elérhető helyeken (pad alatt stb.) történő vágáshoz. Fogómarkolata puhított felületű és csúszásmentes, az elülső pedig állítható magasságú. Szükség esetén a gép hossza teleszkóposan állítható 270 mm-es tartományban. A csomag két tekercs damil tartalmaz.

AKKUS FŰKASZA INDUKCIÓS MOTORRAL 2 AZ 1-BEN, IXES 20 V

BC-BCH380/40-X 52 990 Ft

Feszültség:	2 x 20 V (40 V)
Munkaszélesség damillal:	380 mm
Damil:	1,6 mm
Munkaszélesség késsel:	255 mm
Fordulatszám:	3 fokozat, 4000/5000/6200 ford./perc
Méret:	1920 x 550 x 490 mm
Súly:	5,5 kg

BC-BCH380/40-X-SET L2 89 990 Ft

a készletben ezen felül: 2 db 4Ah akku, 2,4A duplatöltő

A nagy teljesítményű Scheppach BC-BCH380/40-X akkus gép egy készülékben egyesíti a fűkasza és a bozótívágó funkciót, így ideális segítő társ a kertek, gyümölcsösök és egyéb füves területek karbantartásához. Szénkefe nélküli motorral van felszerelve, amely nagyobb határfokkal, hosszabb élettartammal és minimális kopással jellemezhető, és megbízható működést biztosít még nehéz körülmények között is. A Scheppach IXES 20V termékcsalád összes akkujával kompatibilis, így maximális rugalmasságot és az elektromos hálózattal való függetlenséget biztosít. A készülék 2 x 20 V-os akkuval működik (összesen 40 V), ami elegendő teljesítményt biztosít a zordabb terepen végzett igényes feladatokhoz is. A damilfej munkaszélessége 380 mm, a vágókés pedig 255 mm, így gyeget, magas fűvet vagy sűrű aljnövényzetet vágására egyaránt alkalmas. A prémium minőségű háromfogú kés, a nehéz körülmények között is hatékony vágásra tervezték, míg a damilfej Tap'n'Go funkciója lehetővé teszi az 1,6 mm-es damil egyszerű félautomata adagolását. A munkavégzés kényelmének növelése érdekében a gép állítható, csúszásálló felületű kormányval és rezgéscsillapító rendszerrel van felszerelve. A három sebességfokozatnak (4000, 5000 és 6200 ford./perc) köszönhetően könnyedén hozzáigazíthatja a teljesítményt a konkrét munkáigényhez. A gép szerszám nélkül össze- és szétszerelhető, ami nagyban megkönnyíti a szállítást vagy a tárolást.



AKKUS MULTIFUNKCIÓS GÉP INDUKCIÓS MOTORRAL 4 AZ 1-BEN, IXES 20 V, 2X2AH AKKUVAL ÉS DUPLA TÖLTŐVEL

BC-MFH400-X-SET S2 89 990 Ft

Feszültség:	2 x 20 V (40 V)
Munkaszélesség damillal:	380 mm
Damil:	1,6 mm
Munkaszélesség késsel:	255 mm
Sövényvágópenge hossza:	390 mm
Vágási szélesség:	24 mm
Fűrészláncvezető hossza:	254 mm
Max. láncsebesség:	18 m/s
Fűkasza méretei:	1940 x 480 x 230 mm
Bozótívágó méretei:	1940 x 480 x 230 mm
Sövényvágó méretei:	1940 x 480 x 230 mm
Fűrész méretei:	2170 x 130 x 200 mm
Súly:	9,2 kg

4 funkció 1 gépben

A Schepach BC-MFH400-X a 4 legnépszerűbb kerti szerszám – bozótívágó, fűkasza, sövényvágó és ágvágó láncfűrész – feladatát tudja ellátni egyben. Ideális választás mindenkinek, aki megbízható szerszámot keres komplex kerti munkákhoz. Szénkefe nélküli motorral van felszerelve, ami nagyobb hatásokkal, hosszabb élettartammal és minimális kopással jellemezhető, és megbízható működést biztosít még nehéz körülmények között is. Kompatibilis minden Schepach IXES 20V akkuval és töltővel, így a gép maximális rugalmasságot és függetlenséget biztosít kábel nélkül. A fűkaszáknak 1,6 mm vastagságú dupla damilos, automata adagolás damilfeje van, ami nagy, 380 mm-es munkaszélességet biztosít. A háromágú, 255 mm átmérőjű acélpengéjű bozótívágó alkalmas benőtt fű vagy bozót vágására. A sövényvágó nagy kinyúlással, 390 mm-es pengéhosszal és 11 pozícióban állítható fejszöggel rendelkezik. A kiváló minőségű lézerral vágott és gyémántcsiszolt pengék akár 24 mm átmérőjű ágakat is képesek átvágni. A praktikus ágvágó láncfűrész 254 mm láncvezető-hosszal, max. 18 m/s láncsebességgel, három állítható sebességgel (12, 15 és 18 m/s) és automatikus lánckénéssel rendelkezik. A hosszú kinyúlásnak köszönhetően, általános méretű fák esetében, nem kell létrát használnia. A készülék lehetővé teszi a tartozékok egyszerű, szerszám nélküli cseréjét és a szerszám sebességének beállítását a fogantyú közelében található kezelőpanelen. A munkavégzés kényelmét az ergonomikus, gyorskioldóval ellátott vállpánt biztosítja, amely csökkenti a fáradtságérzést akár hosszabb használat során is. A csomagolás tartalmazza a 2 db 2 Ah akkut és a 2,4A duplatöltőt.

AKKUS FŰ- ÉS SÖVENYVÁGÓ OLLÓ, IXES 20 V

C-HTGS200-X 12 990 Ft

Feszültség:	20 V
Fűvágó fej szélessége:	90 mm
Sövényvágó fej hossza:	200 mm
Fordulatszám:	1200 ford./perc
Méret:	260 x 80 x 120 mm
Súly:	1 kg

C-HTGS200-X-SET S 26 990 Ft

a készletben ezen felül: 2 Ah-s akku, 2,4 A-es töltő



Rövid és hosszú fej is

A Schepach C-HTGS200-X akkuszűrt és sövényvágó olló egy praktikus 2 az 1-ben szerszám, amely a kerti feladatok széles skáláját képes elvégezni. Ideális a pázsit széleinek nyírására, valamint cserjék és sövények formázására. A vezeték nélküli működésnek köszönhetően az olló nagyon kényelmesen használható. A gép a Schepach IXES 20V termékcsalád összes akkujával és töltőjével kompatibilis. Kompakt kialakításának, kis súlyának és ergonomikus, puha felületű fogomarkolatának köszönhetően kényelmes és hatékony vele a munka. Az ollóban, az intelligens rendszernek köszönhetően, egyszerűen, szerszám nélkül, kicserélhetők a vágófejek. Ez lehetővé teszi a gyors váltást a fű- illetve sövényvágás között. A fűvágó fej szélessége 90 mm, ami garantálja a pázsitzegélyek pontos nyírását. A sövényvágó 200 mm-es vágófejének pengéi pedig a sövény könnyű és pontos gondozást biztosítják. A kiváló minőségű edzett pengék tökéletes vágást és hosszú élettartamot is biztosítanak. Az olló biztonsági kapcsolóval és robusztus váltóval van felszerelve, amely gyakori használat mellett is garantálja a megbízható működést. A csomag tartalmaz egy sövényvágó fejet, egy fűvágó fejet és két fejtő tokot. Ez az eszköz ideális választás kertje karbantartásához, ötvözi a maximális kényelmet és sokoldalúságot.

AKKUS SÖVENYVÁGÓ IXES 20 V, 2 AH AKKUVAL ÉS 2,4A TÖLTŐVEL

C-HT570-X-SET S 32 990 Ft

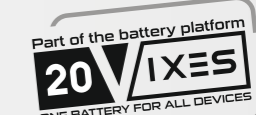
Feszültség:	20 V
Penge hossza:	560 mm
Vágási szélesség:	16 mm
Fordulatszám:	2400 ford./perc
Gép méretei:	930 x 200 x 160 mm
Súly:	2,1 kg

**Ellentétesen futó
kések**
360°

A Schepach C-HT570-X akkuszűrt és megbízható eszköz a sövények és bokrok egyszerű formázásához. A vezeték nélküli működésnek köszönhetően a sövényvágó nagyon kényelmes munkát biztosít. A gép a Schepach IXES 20V termékcsalád összes akkujával és töltőjével kompatibilis. A gép erős, 560 mm-es pengével rendelkezik, amely percenként 2400 vágást tesz lehetővé, így akár 510 mm hosszúságig is precíz vágást biztosít. Akár 16 mm átmérőjű ágak átvágására alkalmas, így ideális eszköz a kert rendszeres karbantartásához. A kiváló minőségű, ellentétesen mozgó, penge lézervágással készül, és alumínium vezetőprofilal, illetve fém ütővédelemmel van ellátva, ami biztosítja a hosszú élettartamot és a megbízhatóságot. A puhított felületű ergonomikus fogantyú kényelmes fogást és könnyű kezelést biztosít. A nagyobb munkabiztonság érdekében a gép biztonsági kapcsolóval van felszerelve a penge gyors leállításához. A csomag tartalmaz egy pengévédő tokot, amely megkönnyíti a biztonságos tárolást. Ezenkívül a készülék integrált fali konzollal rendelkezik a könnyű tárolás érdekében. Ez az akkuszűrt sövényvágó megkönnyíti a kerti munkát, és kiváló eredményt garantál, minimális erőfeszítéssel. A csomagolás tartalmazza az akkumulátort és a töltőt.

AKKUS SÖVENYVÁGÓ INDUKCIÓS MOTORRAL 2X20V, IXES 20 V

BC-HT720-X 39 990 Ft

Feszültség:	2 x 20 V (40 V)
Pengehossz:	720 mm
Átvágási szélesség:	30 mm
Fordulatszám:	2700 ford./perc
Méret:	1220 x 224 x 218 mm
Súly:	4 kg

BC-HT720-X-SET S2 69 990 Ft

a készletben ezen felül: 2 db 2Ah-s akku, 2,4A-es duplatöltő

Elfordítható fogantyú
360°
BC-HT720-X

A nagy teljesítményű akkuszűrt és sövényvágó ideális eszköz a sövények és cserjék egyszerű és hatékony formázásához. Szénkefe nélküli motorral van felszerelve, amelyet nagyobb hatásokkal, hosszabb élettartam és minimális kopás jellemez, és megbízható működést biztosít az igényes kerti munkák során is. Kompatibilis a Schepach IXES 20V akkukkal, így maximális rugalmasságot és az áramellátástól való függetlenséget biztosít. A nagy hatásfokú, 720 mm-es penge 2700/perc vágást biztosít, ami precíz és gyors munkát tesz lehetővé akár 650 mm hosszúságig. Akár 30 mm átmérőjű ágakat is képes átvágni, így az gép tökéletes eszköz a még sűrűbb és makacsabb sövények karbantartásához is. További előnye az elforgatható fogantyú, amely -90°, 0° és +90° tartományban állítható, így minden irányban megkönnyítheti a munkavégzést. A lézerral vágott, ellentétesen mozgó penge alumínium vezetőprofilal és fém ütővédelemmel precíz vágást és hosszú élettartamot biztosít. A praktikus nyusedéktérrel lehetővé teszi a levágott ágak kényelmes eltávolítását közvetlenül a munka során. A biztonságos munkavégzés érdekében a gép gyors pengeleállító funkcióval ellátott biztonsági kapcsolóval és puha felületű ergonomikus fogantyúval van felszerelve, ami kényelmes tartást biztosít még hosszabb használat során is. Az sövényvágó beépített fali konzollal rendelkezik a könnyű tárolás érdekében. Ez a 2 x 20V-os (összesen 40V-os) tápellátással rendelkező modell biztosítja kertje gyors, kényelmes és biztonságos karbantartását.

AKKUS MULTIFUNKCIÓS KERTI GÉP 2 AZ 1-BEN, IXES 20 V

C-PHTS410-X 42 990 Ft

Feszültség:	20 V
Pengehossz:	410 mm
Átvágási szélesség:	16 mm
Fordulatszám:	1200 ford./perc
Sövényvágó max. hossza:	2,6 m
Láncfűrész láncvezető hossza:	180 mm
Max. láncsebesség:	4,5 m/s
Láncfűrész max. hossza:	2,35
Méreték:	1220 x 224 x 218 mm
Súly:	4,85 kg

C-PHTS410-X-SET S 56 990 Ft

a készletben ezen felül: 2 Ah-s akku, 2,4 A-es töltő



Hosszú teleszkópos szár

 360°
C-PHTS410-X

A nagy teljesítményű Scheppach C-PHTS410-X vezeték nélküli többfunkciós készülék 2 az 1-ben funkcióval sövénynyírásra és ágak vágására szolgál, még nagyobb magasságban is. Sokoldalúságának és beállítási lehetőségeinek köszönhetően ideális választás magasabb, nehezebben hozzáférhető helyeken végzendő kerti munkákhoz. Kompatibilis az összes Scheppach IXES 20V termékcsalád akkujával, így a gép maximális rugalmasságot és az elektromos hálózattól való függetlenséget biztosít. A hosszú élettartamot és megbízhatóságot a kiváló minőségű fém fogaskerekek illetve a vágópenge és láncvezető gyártásának fejlett technológiája biztosítja. A sövényvágó fej 11 pozícióban állítható (90°-240°), vágási hossza pedig 410 mm. A teljes munkahossza akár 2,6 m, ami lehetővé teszi a magasabb sövények egyszerű vágását is. A láncfűrész feje 4 pozícióban állítható (135°-180°), vágási sebessége 4,5 m/s, vágási hossza 180 mm, teljes kinyúlása pedig akár 2,35 m. Ideális az ágak precíz vágásához. A fokozatmentesen állítható teleszkópos alumínium hosszabbítószárnak köszönhetően a nehezen elérhető helyek is könnyen elérhetőkké válnak. A biztonságos munkavégzést elősegíti a biztonsági kapcsolóval ellátott csúszásmentes fogómarkolat, míg az automatikus lánckenés, valamint a lánccserszám nélküli cseréjének és feszítésének lehetősége megkönnyíti a karbantartást. A válpánt pedig kényelmet biztosít munka közben, és csökkenti az elfáradást.

AKKUS ÁGVÁGÓ LÁNCFÜRÉSZ AKKUVAL ÉS TÖLTŐVEL, IXES 20 V

C-PS100-X-SET S 24 990 Ft

Feszültség:	20 V
Láncvezető:	5" (12,6 cm)
Láncsebesség:	4,8 m/s
Láncfeszítés:	szerszám nélküli
Lánckenés:	manuális
Akku:	20 V, 2 Ah, a csomagolás része
Töltő:	20 V, 2,4 A, a csomagolás része
Méreték:	385 x 85 x 180 mm
Súly:	1 kg

 Kompakt dizájn
Akkuval és töltővel

Ez a kompakt és könnyű Scheppach C-PS100-X-SET akkus ágvágó láncfűrész ideális eszköz a fák, cserjék egyszerű ágvágásához és a kerti hulladékok kisebb darabokra történő hatékony feldolgozásához. Alkalmas továbbá deszkák, lécek, gerendák vagy rönkök egyszerűbb vágásához, vagy más barkácmunkákhoz. A vezeték nélküli működésnek köszönhetően a fűrészsel végzett munka kényelmes és egyszerű. A gép, az akku és töltő a kompatibilis Scheppach IXES 20V termékcsalád összes további termékével. A fűrész kiváló minőségű 5"-os ProCut láncvezetővel és láncsal van felszerelve, amelyek akár 4,8 m/s vágási sebességet biztosítanak, ami gyors és hatékony munkát jelent. A kompakt kialakítás lehetővé teszi a könnyű használatot még a nehezen elérhető helyeken is. A lánccsimán és alacsony rezgésszinttel fut, ami meglepően kényelmes kezelési élményt biztosít. A kéz- és a lánccvédő is hozzájárul a nagyobb munkabiztonsághoz. A lánccserszám igény szerint könnyen állítható. Az olajpalack praktikus tárolóhelye közvetlenül a készüléken növeli a kényelmet, és megkönnyíti a lánccs és a lánccserszám karbantartását. A gépet 20 V/2 Ah akkumulátorral és 2,4 A töltőáramú töltővel szállítjuk.

AKKUS ÁGVÁGÓ LÁNCFÜRÉSZ INDUKCIÓS MOTORRAL, IXES 20 V

BC-PS150-X 32 990 Ft

Feszültség:	20 V
Láncvezető:	6" (15,2 cm)
Láncsebesség:	6,8 m/s
Lánccserszám:	1/4"
Olajtartály:	0,3 l
Automatikus lánckenés:	igen
Láncfeszítés:	szerszám nélküli
Méreték:	425 x 110 x 170 mm
Súly:	1,3 kg

 Automatikus
lánckenés

BC-PS150-X-SET S 42 990 Ft

a készletben ezen felül: 2 Ah-s akku, 2,4 A-es töltő

Ez a kompakt és könnyű Scheppach BC-PS150-X akkus ágvágó láncfűrész ideális eszköz a fák, cserjék egyszerű ágvágásához és a kerti hulladékok kisebb darabokra történő hatékony feldolgozásához. Sokoldalúságának köszönhetően kiváló választás deszkák, lécek, gerendák vagy rönkök egyszerűbb vágásához, vagy darabolásához. A vezeték nélküli működésnek köszönhetően a fűrészsel végzett munka kényelmes és egyszerű. A gép a Scheppach IXES 20V termékcsalád összes akkujával és töltőjével kompatibilis. A karbantartást nem igénylő és erős szénkefe nélküli motor hosszabb üzemidőt, nagyobb tartósságot és minimális kopást biztosít. A 6"-os ProCut láncvezetővel és láncsal a fűrész akár 6,8 m/s vágási sebességet is elérhet, ami gyors és zökkenőmentes munkavégzést tesz lehetővé. A max. vágási átmérő 150 mm, így sokoldalú segédeszköz, nem csak a kertben. A fűrész kompakt kialakítása lehetővé teszi a könnyű használatot még a nehezen elérhető helyeken is, míg az alacsony vibráció mellett zökkenőmentes működés növeli a munkakényelmet. A fűrész puhított, ergonomikus fogómarkolattal, biztonsági kapcsolóval és automatikus lánckenéssel rendelkezik. A biztonságos munkavégzést segíti elő a kézvédő, a lánccburkolat és az egyszerű lánccserszám állítás lehetősége.



AKKUS LÁNCFÜRÉSZ, IXES 20 V

C-CS254-X 29 990 Ft

Feszültség:	20 V
Láncvezető:	10" (25,4 cm)
Láncsebesség:	6 m/s
Olajtartály:	0,125 l
Automatikus lánckenés:	igen
Láncfék:	igen
Láncfeszítés:	szerszám nélküli
Méreték:	653 x 220 x 224 mm
Súly:	2,7 kg

 360°
C-CS254-X

C-CS254-X-SET L 47 990 Ft

a készletben ezen felül: 4 Ah-s akku, 2,4 A-es töltő

Egyszerű lánccserszám

A nagy teljesítményű Scheppach C-CS254-X akkus láncfűrész ideális választás tűzifa vágására, cserjék, fák ágazására és egyéb kerti munkákra. A vezeték nélküli működésnek köszönhetően a fűrészsel végzett munka kényelmes és egyszerű. A gép a Scheppach IXES 20V sorozat összes akkujával és töltőjével kompatibilis. A fűrész eléri a 6 m/s láncsebességet, ami gyors és hatékony vágást tesz lehetővé. A prémium ProCut láncvezető és lánccs 10" (25,4 cm) hosszával és 20 cm-es effektív vágáshosszával minden alkalommal csúcsteljesítményt nyújt. A praktikus lánccsere- és feszítőrendszer nem igényel szerszámot, így könnyű kezelhetőséget biztosít. A puhított felületű, ergonomikus körfogantyú megkönnyíti a munkát még az igényes feladatok során is. A biztonságos munkavégzést a visszarúgás elleni védelem is elősegíti – a lánccfék néhány ezredmásodperc alatt leállítja a mozgást. A kezelő biztonságát tovább növeli a kézvédő és a fém támasztóütköző, amely hozzájárul a szilárd és stabil pozícióhoz vágás közben. Az automatikus lánccserszám biztosítja a zökkenőmentes működést és a meghosszabbítja a lánccs és a lánccserszám élettartamát. Az alacsony súly miatt a fűrész tökéletes hosszabb idejű munkavégzésre is, míg a beépített túlterhelés elleni védelem növeli a motor élettartamát.

AKKUS LÁNCFŰRÉSZ INDUKCIÓS MOTORRAL 2X20V, IXES 20 V

BC-CS355DUO-X 42 990 Ft

Feszültség:	2 x 20 V (40 V)
Láncvezető:	14" (35,6 cm)
Láncsebesség:	15 m/s
Olajtartály:	0,26 l
Automatikus lánckenés:	igen
Láncfék:	igen
Láncfeszítés:	szerszám nélküli
Méret:	800 x 220 x 235 mm
Súly:	3,3 kg

BC-CS355DUO-X-SET XL2 72 990 Ft

a készletben ezen felül: 2 db 4Ah-s akku, 1 db 4,5A-es duplatöltő



A nagy teljesítményű Scheppach BC-CS355DUO-X akkus láncfűrész ideális segítő tűzifa vágásához, bokrok, fák ágazásához vagy általános kertgondozáshoz. A vezeték nélküli működésnek köszönhetően a fűrész végzet munkát kényelmes és egyszerű. A gép a Scheppach IXES 20V termékcsalád összes akkujával és töltőjével kompatibilis. A karbantartást nem igénylő és erős szénkefe nélküli motor hosszabb üzemidőt, nagyobb tartósságot és minimális kopást biztosít. A fűrész vágási sebessége akár 15 m/s, ami garantálja a gyors vágást. A prémium 14"-es (35,6 cm) ProCut láncvezető és lánc 33,5 cm-es vágáshosszt kínál, ami ideális legkülönbözőbb munkákhoz. A két 20V-os akkus (összesen 40 V) tápellátás biztosítja a nagy teljesítményt. A praktikus szerszám nélküli lánccsere és -feszítés nagyban megkönnyíti a használatot. Az ergonomikus, puhított felületű körfogantyú kényelmes munkát tesz lehetővé. A biztonságról a visszarúgás-védelmi rendszer gondoskodik – a láncfék ezredmásodperceken belül leállítja a mozgást. Ugyanakkor a biztonsági kapcsoló is 0,12 másodpercnél rövidebb idő alatt azonnal leállítja a lánc mozgását. A Soft-Start (lágýindítás) funkció védi a motort, és lehetővé teszi a egyenletes indítást. A fém támasztó ütköző szilárd és stabil pozíciót biztosít munka közben. Az automatikus lánckenés, az integrált túlterhelés elleni védelem és az olajsztint-jelző növeli a fűrész megbízhatóságát és meghosszabbítja az élettartamát. Átgondolt kialakításának köszönhetően a fűrész mindennapi használatra és igényesebb feladatokra egyaránt alkalmas.

AKKUS LOMBFŰVŐ, IXES 20 V

C-BL700-X 14 990 Ft

Feszültség:	20 V
Max. légsebesség 1. fokozat:	115 km/h
Max. légsebesség 2. fokozat:	155 km/h
Légáramlás 1. fokozat:	390 m³/h
Légáramlás 2. fokozat:	516 m³/h
Méret:	1260 x 550 x 370 mm
Súly:	1,8 kg



Két légáramlás és -sebesség fokozat



A nagy teljesítményű és könnyű Scheppach C-BL700-X akkus lombfűvő ideális megoldás a lehullott levelek, levágott fű vagy egyéb szennyeződés gyors eltávolítására a kertben, a járdáról, útról vagy a teraszról. A vezeték nélküli működésnek köszönhetően a fűvő nagyon kellemesen használható. A gép a Scheppach IXES 20V termékcsalád összes akkujával és töltőjével kompatibilis. Az akár 155 km/h légsebességgel és 516 m³/h légáramlással a gép könnyedén kezeli akár a komolyabb szennyeződések is. Ugyanakkor, két sebesség közül választhat – 115 km/h könnyebb munkákhoz és 155 km/h a nehezebb feladatokhoz, így a teljesítményt az aktuális igényeihez igazíthatja. A modern axiál ventilátort nagy légáramlás jellemzi, a kompakt méretek megtartása mellett. A praktikus kivehető fűvőcső könnyen, szerszámok nélkül rögzíthető gyorscsatlakozóval, megkönnyítve így a tárolást és a szállítást. Az ergonomikus kialakítás, a puhított fogómarkolat és a fűvő alacsony súlya kényelmes és könnyű kezelést biztosít hosszabb munkavégzés során is. A csomagolás nem tartalmazza az akkumulátort és a töltőt.

AKKUS LOMBSZÍVÓ/-FŰVŐ INDUKCIÓS MOTORRAL 4 AZ 1-BEN, IXES 20 V

BC-BLV720-X 32 990 Ft

Feszültség:	2 x 20 V (40 V)
Max. légsebesség:	210 km/h
Max. légáramlás:	720 m³/h
Állítható fordulatszám:	9000-14000 ford./perc
Gyűjtőzsák térfogata:	45 l
Aprítási arány:	10:1
Méret:	1430 x 330 x 440 mm
Súly:	3,8 kg

BC-BLV720-X-SET S2 59 990 Ft

a készletben ezen felül: 2 db 2Ah-s akku, 1 db 2,4A-es duplatöltő



4 az 1-ben funkció

BC-BLV720-X

AKKUS FÖLDFŰRŐ INDUKCIÓS MOTORRAL, IXES 20 V

BC-EB100-X 59 990 Ft

Feszültség:	20 V
Fúrósár hossza:	800 mm
Fúrósár Ø:	100 mm
Forgási sebesség:	125 ford./perc
Méret:	1100 x 200 x 400 mm
Súly:	3,4 kg

BC-EB100-X-SET L 74 990 Ft

a készletben ezen felül: 1 db 4Ah-s akku, 1 db 4A-es töltő



3 üzemmód



A nagy teljesítményű Scheppach BC-EB100-X akkus földfűrő ideális segítő lyukak fúrásához kerítés- vagy más oszlopok telepítése esetén, növények, cserjék, fák ültetéséhez, illetve más lyukak fúrásához földbe. Magas, akár 125 ford./perc fordulatszámmal bír, így könnyedén megbirkózik az igényesebb feladatokkal is. A vezeték nélküli működésnek köszönhetően a fűrővel kényelmes és egyszerű a munka. A gép kompatibilis a Scheppach IXES 20V termékcsalád összes akkujával és töltőjével. A karbantartást nem igénylő és erőteljes szénkefe nélküli motor hosszabb üzemidőt, nagyobb tartósságot és minimális kopást biztosít. Befogórendszere gyors és egyszerű fűrőcserét tesz lehetővé szerszámok használata nélkül. Alaptartozékként 100 mm átmérőjű és 800 mm hosszú fúrósárral van felszerelve, így univerzális szerszám különféle alkalmazásokhoz. Három üzemmódot kínál: Eco a gazdaságos működésért, Power Mode a maximális teljesítményért és hátramenet a fűrő szabaddá tételéhez. Praktikus kialakítása, alacsony súlya és a két, puhított, csúszásgátló felületű fogómarkolat kényelmes kezelést biztosít minden használat során.

AKKUS KÉZI SZÓRÓGÉP, IXES 20 V



Számos
szórás-beállítási
lehetőség

C-GSP800-X 11 990 Ft

Feszültség:	20 V
Szórászélesség:	állítható, max. 5 m
Tartály úrtartalma:	3,5 l
Max. terület egy tartállyal:	800 m ²
Fordulatszám:	1000-2200 ford./perc
Méret:	290 x 220 x 280 mm
Súly:	1,1 kg

BC-CS355DUO-X-SET XL2 24 990 Ft

a készletben ezen felül: 2 db 4Ah-s akku, 1 db 4,5A-s töltő

A kompakt Scheppach C-GSP800-X akkus kézi szórógép remek segítőtárs a műtrágyázáshoz, a vetéshez vagy a jégmentesítő só gyors kiszórásához. A vezeték nélküli működésnek köszönhetően a szóró használata nagyon kényelmes. A gép kompatibilis a Scheppach IXXES 20V termékcsalád összes akkujával és töltőjével. A szóró gondoskodik az anyag egyenletes eloszlásáról különböző típusú felületeken, legyen szó gyepről, hóról vagy talajról. A nagy, 3,5 literes tartály töltésenként akár 800 m²-es területet szórását is lehetővé teszi. A kiszórható anyag mennyisége 8 fokozatban állítható. A szórási szélesség pedig egyedileg akár 5 méterig. ennek köszönhetően Ön szabályozhatja, hogy mennyi anyagot és hova hord ki. A körülményekhez való maximális alkalmazkodás érdekében egy kar is található a gépen a szórási szög beállításához, illetve a fordulatszám is elektronikusan szabályozható 6 fokozatban. A puhított, csúszásgátló felületű ergonomikus fogantyú kényelmes kezelést biztosít még hosszabb használat során is. A csomagolás nem tartalmazza az akkumulátort és a töltőt.

AKKUS HÓMARÓ INDUKCIÓS MOTORRAL AKKUKKAL ÉS TÖLTŐVEL, 2X20V IXES



Állítható kidobási
irány

360°

BC-SNB410-X

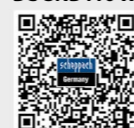

BC-SNB410-X-SET XL2 99 990 Ft

Feszültség:	2 x 20 V (40 V)
Munkaszélesség:	400 mm
Max. bemeneti magasság:	200 mm
Max. kidobás:	6 m
Sebességállítás:	igen, 6 fokozat
Gép méretei:	450 x 310 x 1460 mm
Súly:	6,5 kg

A nagy teljesítményű Scheppach BC-SNB410-X akkus hómaró ideális segítőtárs télen, akár az úttestről, kocsibeállóról, az udvarról vagy a járdáról kell eltávolítani a havat. A vezeték nélküli működésnek köszönhetően a maróval kényelmes és egyszerű a munka. A gép kompatibilis a Scheppach IXXES 20V termékcsalád összes akkujával és töltőjével. A karbantartást nem igénylő és erős szénkefe nélküli motor hosszabb üzemidőt, nagyobb tartósságot és minimális kopást biztosít. A gép lehetővé teszi a hókidobás irányának beállítását balra, jobbra vagy egyenesen előre. A sebesség a hó mélységétől és típusától függően hat fokozatban állítható. A maximális munkaszélessége 40 cm, és a marófej akár 20 cm mély friss hóréteggel is elbír. A biztonságos használat érdekében a maró biztonsági kapcsolóval van felszerelve, amely megakadályozza a véletlen indítást. A mágneses záródású fedél megvédi az akkut a hótól és a nedvességtől, míg az ergonomikus, puhított, csúszásgátló felületű fogómarkolat kényelmes kezelést biztosít. A kiegészítő fogantyú lehetővé teszi a kétkezes munkavégzést. A maró, a beépített fogantyúnak köszönhetően könnyen hordozható, ugyanakkor szabadon, önmagában is áll, ami megkönnyíti a tárolást. Az akár 6 méteres maximális hókidobási távolságnak köszönhetően ez a marógép nagyban megkönnyíti a hóeltakarítást. A csomagolás tartalmazza a 2 db 4Ah-s akkut és a 4,5A-es duplatöltőt.

scheppach
Germany

SCHEPPACH ELEKTROMOS KÉZISZERSZÁMOK

KIVÁLÓ MINŐSÉG, FEJLETT TECHNOLÓGIA, NAGYSZERŰ ERGONÓMIA ÉS VERSENYKÉPES ÁR

A Scheppach elektromos kéziszerszám sorozatát nagy gonddal fejlesztették ki, hogy megfeleljen a felhasználók igényeinek. Függetlenül attól, hogy Ön alkalmi hobbifelhasználó vagy igényes mesterember, mindig biztos lehet abban, hogy jó döntést hozott, amikor megvásárolja a Scheppach kéziszerszámokat, amelyeknél a kedvező ár, a minőségi alkatrészek, a fejlett technológia, az ergonómia, a biztonság és a hosszú élettartam ideális egyveleget alkotnak. Ezen kívül a német Scheppach gyár, mint Európa egyik legnagyobb kéziszerszámgyártó vállalta - biztosítja a 4 éves termékgaranciát*, valamint a minőségi garanciális és garancián túli szervizelési lehetőséget is.

SAROKCSISZOLÓ 600 W 115 MM



AG 600 13 990 Ft

Gép méretei	324 x 73 x 110 mm
Tárcsaátmérő	115 mm
Tengelyátmérő	22 mm
Orsó menete	M14
Fordulatszám	11000 ford./perc
Motor	230 V / 50 Hz
Teljesítmény	600 W
Súly	2,0 kg

Standard tartozékok az árban:

1 db csiszolókorong, oldalmarkolat, védőburkolat, kulcs, műanyag koffer

A Scheppach AG 600 egy kompakt sarokcsiszoló 115 mm-es tárcsaátmérővel, amely alkalmas minden általános vágáshoz, csiszoláshoz, festék és rozsdá eltávolításhoz, hegesztések és élek csiszolásához, csempe vágáshoz stb. A 600 W-s teljesítményű motor kiváló minőségű réztekercseléssel készül. A kényelmes munkához a sarokcsiszoló nagy nyomatékot biztosító erős, fém hajtóművel, két különböző pozícióban állítható fogantyúval (jobb és bal kezéseknek egyaránt), könnyen, szerszám nélkül beállítható tárcsavédővel, orsózárral, a vágókorong egyszerű cseréjéhez, és többfunkciós, rögzíthető biztonsági kapcsolóval rendelkezik. A fogantyú komfortos, csúszásmentes bevonattal rendelkezik. Vékony formájának és az alacsony súlyának köszönhetően a sarokcsiszoló könnyen kezelhető és egy kézzel is egyszerűen irányítható. A gépet praktikus műanyag kofferben szállítjuk.



2-pozíciós markolat

SAROKCSISZOLÓ 780 W 125 MM

AG 780	15 990 Ft
Gép méretei	331 x 73 x 110 mm
Tárcsaátmérő	125 mm
Tengelyátmérő	22 mm
Orsó menete	M14
Fordulatszám	11000 ford./perc
Motor	230 V / 50 Hz
Teljesítmény	780 W
Súly	2,0 kg

Standard tartozékok az árban:

1 db csiszolókorong, oldalmarkolat, védőburkolat, kulcs, műanyag koffer

A Scheppach AG 780 egy kompakt sarokcsiszoló 125 mm-es tárcsaátmérővel, amely alkalmas minden általános vágáshoz, csiszoláshoz, festék és rozsdá eltávolításhoz, hegesztések és élek csiszolásához, csempé vágáshoz stb. A 780 W-s teljesítményű motor kiváló minőségű réztekercseléssel készül. A kényelmes munkához a sarokcsiszoló nagy nyomatókat biztosító erős, fém hajtóművel, két különböző pozícióban állítható fogantyúval (jobb és bal kezéseknek egyaránt), könnyen, szerszám nélkül beállítható tárcsavédővel, orsózárral, a csiszolókorong egyszerű cseréjéhez, és többfunkciós, rögzíthető biztonsági kapcsolóval rendelkezik. A fogantyú komfortos, csúszásmentes bevonattal rendelkezik. Vékony formájának és az alacsony súlyának köszönhetően a sarokcsiszoló könnyen kezelhető és egy kézzel is egyszerűen irányítható. A gépet praktikus műanyag kofferben szállítjuk.

SAROKCSISZOLÓ 2200 W 230 MM

AG 2200	44 990 Ft
Motor:	230 V/50 Hz
Teljesítmény:	2200 W
Tárcsaátmérő:	230 mm
Tengelyátmérő:	22 mm
Orsómenet:	M14
Fordulatszám:	6000 ford./perc
Lágyindítás:	igen
Méret:	483 x 108 x 147 mm
Súly:	5,9 kg

Standard tartozékok az árban:

1 db csiszolókorong, oldalmarkolat, védőburkolat, kulcs, műanyag koffer

A Scheppach AG 2200 egy nagyméretű és nagyon nagy teljesítményű sarokcsiszoló 230 mm-es tárcsaátmérővel, amely alkalmas minden általános vágáshoz, csiszoláshoz, festék és rozsdá eltávolításhoz, hegesztések és élek csiszolásához, beton, kő vagy csempé vágáshoz stb. A fokozatos indítású (Soft Start) rendszerrel működő, erőteljes 2200 W-s teljesítményű motor kiváló minőségű réztekercseléssel készül, amely megfelelő teljesítménytartalékat biztosít a nehezebb munkáknál is. A kényelmes munkához a sarokcsiszoló nagy nyomatókat biztosító, erős, fém hajtóművel, három különböző pozícióban állítható fogantyúval (jobb és bal kezéseknek egyaránt), szerszám nélkül könnyen beállítható tárcsavédővel, orsózárral, a vágókorong egyszerű cseréjéhez, és többfunkciós, rögzíthető biztonsági kapcsolóval rendelkezik. A fogantyú komfortos, csúszásmentes bevonattal rendelkezik. A gépet praktikus műanyag kofferben szállítjuk.



2-pozíciós markolat



Lágyindítás



ELEKTROMOS POLÍROZÓGÉP 600 W 125 MM

PM 600	23 990 Ft
Gép méretei	370 x 75 x 110 mm
Tárcsaátmérő	125 mm
Tengelyátmérő	22 mm
Orsó menete	M14
Fordulatszám	1200 - 5000 ford./perc.
Motor	230 V / 50 Hz
Teljesítmény	600 W
Súly	2,1 kg

Standard tartozékok az árban:

1 db polírozó korong, gyapjú polírozóhuzat, oldalmarkolat, védőburkolat, kulcs, műanyag koffer



Szabályozható fordulatszám



A Scheppach PM 600 egy könnyű, kompakt, 125 mm-es nagy teljesítményű polírozógép. Ideális az autók, vagy a motorkerékpárok lakkozott felületeire, továbbá a padló és a krómzott felület polírozásához, valamint a viaszréteg és a vízkő eltávolításához. Megfelelő kiegészítővel fa, műanyag vagy fém anyagokhoz is használható. Az ideális, felhasználók által nagyon kedvelt, 125 mm-es átmérőjű polírozó tárcsának köszönhetően, könnyedén polírozhatók vele a bonyolultabb és a nehezebben hozzáférhető felületek is. A szabványos M14-s tengelynek és a tépőzáras tárcsának köszönhetően a polírozógépre könnyedén elhelyezhető egyéb korong vagy csiszoló papír is, ami tovább bővíti a felhasználási lehetőségét. A 600 W-s teljesítményű motor kiváló minőségű réztekercseléssel rendelkezik. A forgás sebessége a polírozott felület jellegétől függően, széles tartományban szabályozható. A kényelmes munkához a polírozógép nagy nyomatókat biztosító erős, fém hajtóművel, két különböző pozícióban állítható fogantyúval (jobb és bal kezéseknek egyaránt), szerszám nélkül könnyen beállítható tárcsavédővel, orsózárral, a tárcsa egyszerű cseréjéhez, és többfunkciós, rögzíthető biztonsági kapcsolóval rendelkezik. A gépet praktikus műanyag kofferben szállítjuk.

ÜTVEFÚRÓ 850 W

DM 850	16 990 Ft
Gép méretei	317 x 75 x 210 mm
Max. Ø fúrás fa/acél/falazat	25/10/13 mm
Tokmány gyorscsatlakozós,	13 mm
Ütésszám	0 - 45000 1/min.
Fordulatszám	1200 - 5000 ford./perc.
Motor	230 V / 50 Hz
Teljesítmény	850 W
Súly	2,2 kg

Standard tartozékok az árban:

Elülső markolat, 6 db bit, bittartó, mélységütköző, műanyag koffer

A Scheppach DM 850 egy kompakt és könnyű ütvefúró, mely alkalmas pontos fúvásokra a legtöbb anyagba. Az ütőfunkciónak köszönhetően könnyű fúrást tesz lehetővé akár téglá vagy beton falakba is. A megfelelő tartozékokkal ugyanakkor használható csavarozásra vagy csiszolásra. A 850 W-os motor minőségi réz tekercseléssel van ellátva. A fúró elektronikus fordulatszabályozóval, könnyen elérhető jobb/bal menet irányváltóval, biztonsági lezáró kapcsolóval és extra tartó markolattal, mélység ütközővel és modern gyorscsatlakozós tokmánnal is el van látva. A markolatok csúszásgátló zónákkal rendelkeznek. Karcsú kialakításának és alacsony súlyának köszönhetően könnyű kezelést biztosít. A kiserelés tartalmazza a praktikus műanyag koffer is.



Gyorscsatlakozós tokmány Ütvefúró



KÉTSEBESSÉGES ÜTVEFÚRÓ 850 W

DI 850	26 990 Ft
Gép méretei	380 x 85 x 211 mm
Max. Ø fúrás fa/acél/falazat	30/13/20 mm
Tokmány fém gyorscsatlakozós,	13 mm
Fordulatszám 1	0 - 1000 ford./perc
Fordulatszám 2	0 - 2800 ford./perc
Ütésszám 1 0	- 16000 1/min
Ütésszám 2	0 - 44800 1/min
Motor	230 V / 50 Hz
Teljesítmény	850 W
Súly	3,2 kg



Standard tartozékok az árban:

Elülső markolat, 6 db bit, bittartó, mélységütköző, műanyag koffer

A Scheppach DI 850 egy nagy teljesítményű, kétsebességes ütvefúró, mely alkalmas pontos fúvásokra a legtöbb anyagba. Az ütőfunkciónak köszönhetően könnyű fúrást tesz lehetővé akár téglá vagy beton falakba is. A megfelelő tartozékokkal ugyanakkor használható csavarozásra vagy csiszolásra. A 850 W-os motor minőségi réz tekercseléssel van ellátva. A fúró elektronikus fordulatszabályozóval, könnyen elérhető jobb/bal menet irányváltóval, biztonsági lezáró kapcsolóval és extra tartó markolattal, mélység ütközővel és modern gyorscsatlakozós tokmánnal is el van látva. A markolatok csúszásgátló zónákkal rendelkeznek. Karcsú kialakításának és alacsony súlyának köszönhetően könnyű kezelést biztosít. A kiszerezés tartalmazza a praktikus műanyag koffert is



Fém tokmány
Ütvefúrás

KÉTSEBESSÉGES ÜTVEFÚRÓ 1050 W

DI 1050	29 990 Ft
Gép méretei	380 x 85 x 211 mm
Max. Ø fúrás fa/acél/falazat	30/13/20 mm
Tokmány fém gyorscsatlakozós,	13 mm
Fordulatszám 1	0 - 1000 ford./perc
Fordulatszám 2	0 - 2800 ford./perc
Ütésszám 1	0 - 16000 1/min
Ütésszám 2	0 - 44800 1/min
Motor	230 V / 50 Hz
Teljesítmény	1050 W
Súly	3,4 kg



Standard tartozékok az árban:

Elülső markolat, 6 db bit, bittartó, mélységütköző, műanyag koffer

A Scheppach DI 1050 egy nagyon nagy teljesítményű, kétsebességes ütvefúró, mely alkalmas pontos fúvásokra a legtöbb anyagba. Az ütőfunkciónak köszönhetően könnyű fúrást tesz lehetővé akár téglá vagy beton falakba is. A megfelelő tartozékokkal ugyanakkor használható csavarozásra vagy csiszolásra. A 1050 W-os motor minőségi réz tekercseléssel van ellátva. A fúró elektronikus fordulatszabályozóval, könnyen elérhető jobb/bal menet irányváltóval, biztonsági lezáró kapcsolóval és extra tartó markolattal, mélység ütközővel és modern gyorscsatlakozós tokmánnal is el van látva. A markolatok csúszásgátló zónákkal rendelkeznek. Karcsú kialakításának és alacsony súlyának köszönhetően könnyű kezelést biztosít. A kiszerezés tartalmazza a praktikus műanyag koffert is



Fém tokmány
Erős motor

ÜTVECSAVARÓZÓ 900 W 1/2"

IW 900	27 990 Ft
Gép méretei	303 x 91 x 227 mm
Max. forgónyomaték	320 Nm
Fordulatszám	2400 ford./perc
Ütésszám	4800 1/min
Meghajtó négyyszög	1/2", négyyszög
Max. használhatóság	M22
Motor	230 V / 50 Hz
Teljesítmény	900 W
Súly	3,3 kg

Standard tartozékok az árban:

4 db csavarkulcs (17, 19, 21, 23 mm), műanyag koffer



A Scheppach IW 900 egy nagyon jó teljesítményű elektromos ütvecsavarozó. 900 W-os teljesítményének és szerkezetének köszönhetően, egy átlagos fúró forgónyomatékának sokszorosára képes. Ezáltal egyaránt alkalmas mind az általános, mind pedig az erősített csavarok kényelmes meghúzására és lazítására. Tehát nem csak az otthoni műhelyben használható, hanem akár iparosi alkalmazásra is. Könnyen meglazítja még a berozsdásodott csavarokat is. A fúrókra/csavarbehajtókra jellemző „visszaütés” hiánya miatt, használata nem veszi annyira igénybe a csuklót, így a munka sokkal kényelmesebb. A kényelmes munkát tovább segíti a gép jó kisülözottsága, ergonomikus, csúszásgátló zónákkal ellátott markolata, 1/2"-os meghajtó négyyszög, bal/jobbs forgásirány, akasztó fül, fémházas meghajtás és réz tekercselésű motor. A kiszerezés tartalmazza a praktikus műanyag koffert és 4 db meghajtó fejet (dió) is.



Fémházas
meghajtás

REZGŐCSISZOLÓ 240 W

ES 240	16 990 Ft
Gép méretei	287 x 98 x 178 mm
Fordulatszám	12 000 ford./perc
Csiszoló felület	93 x 186 mm
Csiszoló papír méret	93 x 235 mm
Motor	230 V / 50 Hz
Teljesítmény	240 W
Súly	1,9 kg



Standard tartozékok az árban:

Porzsák, 9 db csiszolószalag (3x 80-as szemcsézet, 3x 100-as szemcsézet, 3x 120-as szemcsézet)

A Scheppach ES 240 egy kiváló teljesítményű rezgőcsiszoló. Ideális elsősorban fa csiszolására, élek lekerekítésére, vagy sarkak csiszolására. Alkalmas továbbá száraz műanyagok, lakkozott, vagy festett felületek csiszolására is. Remek ergonómiája, nagy csúszásgátló felületei, alacsony súlya, zajszintje és markolat vibrációja precíz kezelhetőséget és kényelmes munkát tesz lehetővé. A minőségi alumínium talpazat nagyobb felületen is kiváló eredményt biztosít. A csiszoló papír cseréje nagyon gyors és könnyű. A 240 W-os motor minőségi réz tekercseléssel van ellátva. A gép por elszívó rendszerrel rendelkezik. A készülék standard tartozéka egy 9 részes csiszoló papír szett is.



Minőségi talpazat

ELEKTROMOS GYALU 1100 W

EP 1100	25 990 Ft
Gép méretei	294 x 174 x 179 mm
Falcolási mélység	0 - 18 mm
Gyalulási mélység	0 - 3 mm
Munkaszélesség	82 mm
Fordulatszám	16 000 ford./perc
Motor	230 V / 50 Hz
Teljesítmény	1100 W
Súly	3,8 kg



3 V alakú horony



Standard tartozékok az árban:

Párhuzamvezető, porzsák, kulcs

A Scheppach EP 1100 egy nagy teljesítményű elektromos gyalu, amely nemcsak gyalulásra, felület egyengetésre alkalmas, hanem élek levágására, oldalhornyok kialakításához / falcoláshoz is. A tartós öntvény talplemezbe integrált, 3 különböző méretű V alakú horony lehetővé teszi az élek levágását. A készülék beépített elszívó rendszerrel és elülső fogantyú markolattal rendelkezik, a könnyebb kezelhetőség elérésére. Ugyancsak tartozéka az egyszerűen beállítható mélységűtköző, melynek segítségével pontos munka végezhető. A meghajtást minőségi ékszíj és fém ékszíjtárcsa biztosítja. A keményfém gyalukés cserélhető. A markolat ergonomikus kialakítású. A motor magas, 1100 W-os teljesítménnyel rendelkezik és réz tekercseléssel van ellátva. A magas teljesítmény lehetővé teszi a keményfa alapanyagok megmunkálását is vagy a maximális mélységű munkák elvégzését.

HŐLÉGFÚVÓ 1800 W

HG 1800	9 990 Ft
Gép méretei	245 x 83 x 208 mm
Hőmérséklet fokozatok	2
Levegőáramlás	250 l/min. / 500 l/min.
Hőfok	250°C / 500°C
Motor	230 V / 50 Hz
Teljesítmény	1800 W
Súly	0,8 kg



Gazdag tartozék kínálat AJÁNDÉK



Standard tartozékok az árban:

Festékkaparó, szűkítő fúvóka, szélesítő fúvóka, visszaverő fúvóka, kaparó fúvóka, műanyag koffer

A Scheppach HG 1800 egy könnyű és univerzális hőlégfúvó pisztoly széles alkalmazási lehetőséggel. A hőfok és áramlás állítási lehetőségnek köszönhetően alkalmas lakk- és festékrétegek, matricák eltávolításra, műanyagok alakítására, fóliák hegesztésére, ragasztások oldására, fagyott csövek kioldására, vagy szárításra. A minőségi fűtőszál, átgondolt hűtés, hővédelem és az 1800 W-os motor hosszú élettartamot biztosítanak. Az ergonomikus markolat csúszásgátló réteggel van ellátva és úgy került kialakításra, hogy az átmelegedett készüléket vertikálisan lehessen elhelyezni. A hőlégfúvó standard tartozéka a műanyag koffer 5 db-os tartozék settel.

HŐLÉGFÚVÓ 2000 W

HG 2000	16 990 Ft
Motor:	230 V/50 Hz
Teljesítmény:	2000 W
Léghőmérséklet I:	50°C
Léghőmérséklet II:	50°C - 650°C
Légmennyiség I:	250 l/perc / 500 l/perc
Légmennyiség II:	250 l/perc / 500 l/perc
Gyors hűtés:	igen
Gép méretei:	245 x 83 x 208 mm
Súly:	0,9 kg

Standard tartozékok:

Kaparó, keskeny fúvóka, széles fúvóka, rugózási fúvóka, kaparó fúvóka, műanyag tok



Számos tartozék Digitális hőmérséklet-beállítás



ELEKTROMOS KÉZI KÖRFŰRÉS 190 MM

CS 1300	25 990 Ft
Gép méretei	325 x 260 x 238 mm
Max. vágás mélység 90°-nál	68 mm
Max. vágás mélység 45°-nál	41 mm
Döntési szög	0°-45°
Fűrészlap tengely átmérő	20 mm
Fűrészlap átmérő	190 mm, 40 fog
Fordulatszám	5000 ford. / perc
Motor	230 V / 50 Hz
Teljesítmény	1300 W
Súly	4,2 kg



Standard tartozékok az árban:

Párhuzamvezető, imbuszkulcs, oldalmarkolat, TCT fűrészlap (40 fog.)

A Scheppach CS 1300 egy erős elektromos kézi körfűrész, mely alkalmas hosszú egyenes vágásokra, részek kivágására, konyhai munkalapok, laminált padlók, lécek, deszkák stb. vágására. Az 1300 W-os motor minőségi réz tekercseléssel van ellátva. Ennek, a magas fordulatszám, az alumínium öntvény alapzatnak és a kemény fémlapkás, minőségi 190 mm-es, 40-es fogazatú fűrészlapnak köszönhetően a vágások tiszták és pontosak. A vágás mélységének és szögének beállításához nincs szükség külön szerszámokra és pontos beállításukat az integrált skála könnyíti meg. A gép tartozéka a teljesértékű oldalsó markolat, így a hosszabb ideig tartó munka is kényelmesen végezhető. A markolat csúszásgátlós zónákkal rendelkezik. Az elszívó csőnek köszönhetően a fűrész csatlakoztatható forgácsolóhoz, így akár pormentesen is elvégezhető a munkák vele.



Minőségi TCT fűrészlap

FELSŐMARÓ 1200 W

RO 1200 **29 990 Ft**

Méreték	263 x 135 x 240 mm
Feszítés	8 mm
Emelési magasság	0 – 60 mm
Fordulatszám	9000-30000 ford./perc
Motor	230 V / 50 Hz
Teljesítmény	1200 W
Súly	3,8 kg

60 mm emelési magasság

Standard tartozékok az árban:

3x maró 12/14/16 mm, 2 x szorítófogó 6/8 mm, Kopirozó persely, párhuzamos ütköző, kulcs, Porelszívó adapter

A Scheppach RO 1200 egy nagy teljesítményű, jól felszerelt felsőmaró mely számos, különböző marómunka elvégzésére alkalmas, fa, műanyag, könnyű építőipari anyag vagy színesfém felületeken. Folyamatosan állítható marómélység szabályozóval és fordulatszám szabályozóval is el van látva. Az órsóreteszével könnyedén cserélhetők a szerszámok, a porelszívó adapternek köszönhetően pedig szennyezés mentesen végezhető a munka. A minőségi réz tekercseléssel ellátott 1200 W-os, nagy teljesítményű motor lehetővé teszi a keményfa megmunkálását is. A teljesen ergonomikus markolatok csúszásgátló bevonattal rendelkeznek, így a gép még biztonságosabban és precízebben használható. A tartozékok (kopirozó persely, párhuzamos ütköző stb.) felhelyezése is nagyon egyszerű. A gép gazdag standard tartozékkínálattal rendelkezik.

DEKOPÍRFŰRÉSZ 600 W

JS 600 **12 990 Ft**

Méreték	214 x 68 x 203 mm
Vágási mélység fémben	kb. 8 mm
Vágási mélység műanyagban	kb. 8 mm
Vágási mélység fában	kb. 65 mm
Előtolás	4 fokozatú
Gérvágás	0° – 45° (jobbra és balra)
Löketszám	0 - 2800 / perc
Motor	230 V / 50 Hz
Teljesítmény	600 W
Súly	2,1 kg

Állítható sebesség

Standard tartozékok az árban:

3x fűrészlap fára, 3x fűrészlap fémbre, porelszívó adapter, imbusz kulcs

A Scheppach JS 600 egy könnyű univerzális dekopírfűrész. Alkalmas műanyag, fém és faanyagok vágására. Konstrukciójának köszönhetően számos szögben lehet vele vágni, hosszú párhuzamos vágásokra vagy ívek kivágására is alkalmas. A 600 W-os, minőségi réz tekercseléssel ellátott motor keményebb anyagok vágását is lehetővé teszi. A fűrész egyszerű, egykezes használatot tesz lehetővé, emellett elektronikus sebesség állítási lehetőséggel és biztonsági zárral is rendelkezik. A 4-fokozatú előtolás beállítás lehetővé teszi a legkényelmesebb vágást a különböző anyagokban. A minőségi talplemez könnyen beállítható gérvágásra, akár 45°-ig. A gyorsbefogónak köszönhetően a fűrészlap cseréje is nagyon egyszerű. A markolat kényelmes fogást biztosító csúszásgátló felülettel van ellátva. A készülék porelszívó adapterrel is rendelkezik a pormentes munkához.

DEKOPÍRFŰRÉSZ LÉZERREL 810 W

JS 810 **19 990 Ft**

Méreték	236 x 71 x 216 mm
Vágási mélység fémben	kb. 8 mm
Vágási mélység műanyagban	kb. 8 mm
Vágási mélység fában	kb. 80 mm
Előtolás	4 fokozatú
Gérvágás	0° – 45° (jobbra és balra)
Löketszám	0 - 2900 / perc
Lézer	igen
Motor	230 V / 50 Hz
Teljesítmény	810 W
Súly	2,6 kg

Lézer

Standard tartozékok az árban:

3x fűrészlap fára, 3x fűrészlap fémbre, porelszívó adapter, imbusz kulcs

A Scheppach JS 810 egy nagy teljesítményű univerzális dekopírfűrész. Alkalmas műanyag, fém és faanyagok vágására. Konstrukciójának köszönhetően számos szögben lehet vele vágni, hosszú párhuzamos vágásokra vagy ívek kivágására is alkalmas. A 600 W-os, minőségi réz tekercseléssel ellátott motor keményebb anyagok vágását is lehetővé teszi. A fűrész egyszerű, egykezes használatot tesz lehetővé, emellett elektronikus sebesség állítási lehetőséggel és biztonsági zárral is rendelkezik. A 4-fokozatú előtolás beállítás lehetővé teszi a legkényelmesebb vágást a különböző anyagokban. A könnyű vezethetőség érdekében lézer vezetővel is rendelkezik. A minőségi talplemez könnyen beállítható gérvágásra, akár 45°-ig. A gyorsbefogónak köszönhetően a fűrészlap cseréje is nagyon egyszerű. A markolat kényelmes fogást biztosító csúszásgátló felülettel van ellátva. A készülék porelszívó adapterrel is rendelkezik a pormentes munkához.

ASZTALI KÖRFŰRÉSZ

HS 210 **47 990 Ft**

Motor:	230 V/50 Hz
Teljesítmény:	1500 W
Fordulatszám:	4800 ford./perc
Fűrészlap átmérő:	TCT, 210 mm
Belső furat:	30 mm
Fűrészlap-fogazat:	24
Asztalméret:	485 x 445 mm
Fűrész dőlésszöge:	45°
Vágási mélység 90°-ban:	70 mm
Vágási mélység 45°-ban:	54 mm
Gép méretei:	545 x 460 x 380 mm
Súly:	10,5 kg

Kompakt méretek

A kompakt Scheppach HS 210 asztali körfűrész 210 mm átmérőjű fűrészlappal ideális választás, profilécek, deszkák stb. precíz vágásához, valamint hossz- és gérvágásokhoz. Kifinomult kialakításának köszönhetően nemcsak műhelybe, hanem építkezéseken vagy más mobil használatra is tökéletes. Az erős, 1500 W-os motor még a legigényesebb feladatokra is alkalmas. Túlterhelés elleni védelemmel van felszerelve, ami növeli az élettartamát és a megbízhatóságát. A vágási magasság kényelmesen állítható a kézikerekekkel, ami lehetővé teszi a pontos alkalmazkodást az anyaghoz és az adott munkatípushoz. A fűrész maximális vágási magassága 90°-ban 70 mm, 45°-os döntésnél pedig 54 mm, így a gyakori vágások széles skálájára gond nélkül megfelel. A fűrészlap 0-45° között fokozatmentesen dönthető, ami precíz gérvágást garantál. Akár 4800 ford./perc sebessége tiszta és sima vágást biztosít felesleges sorják nélkül. A kétoldalas rögzítésű és beépített skálával ellátott hosszanti ütköző maximálisan precíz anyagvezetést tesz lehetővé, míg a -60° és +60° között állítható gérszögállító kibővíti a vágások lehetőségeit. A fűrész beépített elszívócsatlakozóval van felszerelve, amely segít a fűrészpor hatékony eltávolításában, a fűrészlap-védő pedig maximális biztonságot nyújt munkavégzés közben. A csomag tartalmaz egy derékszögű, hosszanti ütközőt és egy tololécet a biztonságos anyagvezetéshez.

ASZTALI KÖRFŰRÉS

HS 80 **94 990 Ft**

Motor:	230 V/50 Hz
Teljesítmény:	1 200 W
Fordulatszám:	4800 fordulat/perc
Fűrészlap átmérője:	TCT, 210 mm
Tengely méret:	30 mm
Fűrészlap fogainak száma:	24
Körfűrész méretei:	490 x 320 x 575 mm
Munkaasztal méretei:	525 x 400-620 mm
Vágási mélység 90°-nál:	48 mm
Vágási mélység 40°-nál:	45 mm
Állítható vágási szög:	45°-90°
Súly:	16 kg

Összecsukható
asztal kiszélesítés

VIDEO

A HS80 asztali körfűrész tervezésének köszönhetően, maximálisan mobil és könnyen tárolható. Kompakt méretei ellenére is elég erős ahhoz, hogy megfeleljen a gyakorlott hobbi felhasználóknak és jó végeredményt biztosítson a különböző fajták megmunkálásához. Ezt elősegíti az erős, 1200 W-os teljesítményű motor. A keményfémlapkás fűrészlap biztosítja a gép hosszú élettartamát. A HS80 körfűrész a méreteihez viszonyítva gazdagon felszerelt. Tartozékai között megtalálható a kihúzható munkaasztal-hosszabbító, párhuzamvezető, szögvezető a ferde vágásokhoz, fűrészlapvédő és az integrált forgácselzívő csatlakozó.

ASZTALI KÖRFŰRÉS

HS 81 S
Special Edition **159 990 Ft**

Motor:	230 V/50 Hz
Teljesítmény:	1 500 W
Fordulatszám:	5000 ford./perc
Fűrészlap átmérő:	TCT, 210 mm
Fűrészlap belső átmérője:	30 mm
Fűrészlap fogazat:	24
Gép méretei:	676 x 500 x 802 mm
Munkaasztal méretei:	465 x 500 mm
Kibővített munkaasztal méretei:	675 x 500 mm
Asztal magasság:	815 mm
Vágás mélység 90°-nál:	70 mm
Vágás mélység 45°-nál:	45 mm
Súly:	14 kg

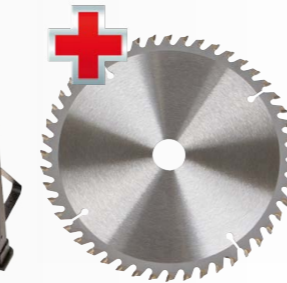
2x asztal
szélesítés + tartalék
fűrészlap

A HS 81 asztali körfűrész egy kompakt, kiválóan összeállított körfűrész, mely ideális minden otthoni műhelybe. A elegendő erős teljesítményű, 1500 W-os motornak köszönhetően, a géppel elvégezhető minden szokásos egyszerű, vagy bonyolultabb vágás típus. A TCT fűrészlap erősített fogazattal van ellátva, maximális vágási képessége 70 cm. A gép standard felszereltségéből nem hiányzik az oldal ütköző, szögmérő, a fűrészlap biztonsági burkolata, elszívő csomák, ill. még stabil fémpofill állvány sem, mely felborul elleni védelemmel is rendelkezik. Óriási segítséget nyújthat még munkaasztal szélesítési lehetőség is (jobbra és balra egyaránt). Ennek köszönhetően a munkafelületet egyszerűen az igényeikhez igazíthatja. A fűrészlap magassága, ill. dőlési szöge könnyen állítható a nagy forgógomb segítségével.

ASZTALI KÖRFŰRÉS

HS 254 **179 990 Ft**

Motor:	230 V/50 Hz
Teljesítmény:	2200 W
Fordulatszám:	5300 ford./perc
Fűrészlap átmérője:	TCT, 254 mm
Furat átmérője:	30 mm
Fűrészlap fogazata:	24
2. fűrészlap fogazata:	48
Munkaasztal méretei kiszélesítéssel:	630 x 935 mm
Munkaasztal magassága:	880 mm
Fűrészlap max. dőlésszöge:	45°
Vágásmélység 90°-nál:	85 mm
Vágásmélység 45°-nál:	63 mm
Méret:	930 x 935 x 1000 mm
Súly:	23 kg

+ ajándék
48-as fogazatú
fűrészlap

Tartozékok:

Fűrészlap TCT Ø 254/30, 24 fog, rend. sz. 3901203703
Fűrészlap TCT Ø 254/30, 48 fog, rend. sz. 7901200726

A Scheppach HS 254 modern és nagy teljesítményű asztali körfűrész, faanyagok pontos vágásához. Szerkezete és paraméterei szempontjából a kis asztali körfűrészek kategóriájában a csúcstermekéi közé tartozik. Tökéletes ergonómiájának alapja a nagyon stabil és magas lábak, ami lehetővé teszi a felegyenesedett pozícióban történő munkavégzést. E mellett, a nagy fűrészlap magasság állító kerékek és a független, akár 45° dőlésszög állításnak köszönhetően, könnyen kezelhető. A megfelelően erős, 2200 W-os motor lehetővé teszi minden általános hosszanti, vagy bonyolultabb vágás, akár puha-, akár keményfában. A 24-es fogazatú keményfémlapkás TCT fűrészlap max. 85 mm-es vágást tesz lehetővé, ami ebben a kategóriában kiválóan számít. A gép standard felszereltsége a beépített mérőskála, a minőségi, nagyon stabil rögzítéssel rendelkező párhuzamvezető, a -60°/+60°-os szögbeállító, a biztonsági burkolat, az elszívő csatlakoztató csomák, tolród és egy második, 48-as fogazatú TCT fűrészlap a finomabb vágásokhoz. Nagyon hasznos továbbá, az asztal mindkét oldalra történő szélesítési lehetősége, aminek köszönhetően nagyobb munkadarabok is megmunkálhatók.



ASZTALI KÖRFŰRÉS

HS 105 106 990 Ft

Motor:	230 V/50Hz
Teljesítmény:	2 000 W
Fordulatszám:	4800 ford./perc
Fűrészlap átmérője:	TCT, 254 mm
Tengely méret:	30 mm
Fűrészlap fogainak száma:	60
Körfűrész méretei:	720 x 6802 x 1130 mm
Munkasztal méretei:	560 x 680 mm
Meghosszabbított munkasztal méretei:	1055 x 680 mm
Vágási mélység 90°-nál:	90 mm
Vágási mélység 45°-nál:	65 mm
Súly:	29 kg



Munkasztal-hosszabbítás és tartóállvány

A Scheppach HS105 asztali körfűrész teljesen új konstrukció, és joggal tekinthető csúcsterméknek a kategóriájában. Kiváló az igényes barkácsolóknak otthoni műhelyekben, valamint könnyen hordozható fűrészgép a profi szakemberek részére is. A körfűrész teljesen felszerelt, és a legkorszerűbb műszaki paraméterek és alapanyagok felhasználásával készült. A 2 000 W-os motornak köszönhetően a körfűrészsel minden egyszerűbb és nehezebb vágás elvégezhető. A keményfémlemezű fűrészlapalattal elérhető a maximális 90 mm-es, kitűnőnek számító, vágási mélység. A gép rendelkezik egy erős, alumínium síneken meghosszabbítható munkasztallal. A pontos szögvezető T-profilban van elhelyezve, továbbá a gép minőségi oldalsó ütközővel van ellátva. A forgógombnak két funkciója van, egyrészt gyorsan beállítható vele a fűrészlap magassága, másrészt a szöge is, milliméteres pontossággal. A körfűrész standard felszerelése közé tartozik a robusztus, fémből készült tartóállvány. A fűrészlapvédő el van látva forgácselzívó csatlakozóval.

ASZTALI KÖRFŰRÉS

HS 120 o 155 990 Ft

Motor:	230 V/50Hz
Teljesítmény:	2 200 W
Fordulatszám:	2800 fordulat/perc
Fűrészlap átmérője:	TCT, 315 mm
Tengely méret:	30 mm
Fűrészlap fogainak száma:	24
Körfűrész méretei:	1110 x 600 x 1050 mm
Munkasztal méretei:	800 x 550 mm
Munkasztal magassága:	850 mm
Vágási mélység 90°-nál:	83 mm
Vágási mélység 40°-nál:	49 mm
Állítható vágási szög:	45° - 90°
Vezetőléc hossza:	960 mm
Súly:	44 kg

Munkasztal-hosszabbítási vagy munkafelület szélesítési lehetőséggel



A Scheppach HS120o speciális kialakítású asztali körfűrész, kiváló ár alternatíva azon felhasználók részére, akiknek nincs szükségük tolaszra és szögvezetőre, de nélkülözhetetlen a pontos vágás és a nagy teljesítmény. Ideális otthoni műhelyekben, vagy kültéri építkezéseknél fagerendák, falécek és falapok vágásához. Az ütközősín és fűrészlap széleskörű beállítási lehetőségével és a munkasztal meghosszabbításával egy igazán univerzális fűrészgép lesz segítségünk. A vezetőfelületek pontos beállítása, csapágyakban elhelyezett fontos géprészek és a minőségi TCT keményfémlemezű fűrészlap biztosítják a tökéletes és pontos vágást. A tárcsakerek pedig megkönnyítik a gép mozgását. Természetesen a fűrészgép teljes biztonsági felszereléssel és forgácselzívó csatlakozóval van ellátva.

ASZTALI KÖRFŰRÉS

TS 310 214 990 Ft

Motor:	230 V/50Hz vagy 400 V/50Hz, indukciós
Teljesítmény:	2200 W vagy 2 800 W
Fordulatszám:	2 800 ford./perc
Fűrészlap átmérője:	TCT, 315 mm
Tengely méret:	30 mm
Fűrészlap fogainak száma:	24
Munkasztal méretei:	800 x 550 mm
Munkasztal magassága:	850 mm
Vágási mélység 90°-nál:	83 mm
Vágási mélység 45°-nál:	49 mm
Szögbeállítási lehetőség:	45° - 90°
Vezetősín hossza:	960 mm
Körfűrész méretei:	1750 x 1240 x 1150 mm
Súly:	56 kg



PROFESSIONAL



8 fogú tartalék fűrészlap INGYEN

230 / 400 V

A Scheppach TS310 körfűrész paramétereivel és felszereltségével kategóriájában csúcsterméknek minősül. A teljes felszereltsége közé tartozik a modern, indukciós motor, a hosszú élettartamú TCT 315 mm-es átmérőjű fűrészlap, az alumínium síneken meghosszabbítható munkasztallal, a masszív ütközők, a hosszirányú és oldalsó munkaterület hosszabbítási lehetősége, forgácselzívó csatlakozóval ellátott fűrészlapvédő, görgők és elfordítható fogantyú könnyítik meg a szállítást, a forgógomb segítségével könnyen állítható a vágási magasság, hozzá tartozik még egy erős, minőségien lakozott tartóállvány, horganyzott munkasztal és egy 48 fogal ellátott második fűrészlap. Strapabíró kivitelzésének köszönhetően kiváló az igényes barkácsolóknak, valamint a profi szakemberek részére is.

GIPSZKARTONLAP EMELŐ, 335 CM

TBL 400 56 990 Ft

Munkatartomány:	1220 - 3350 mm
Max. lapsedmény:	68 kg
Max. lapméret:	1220 x 4880 mm
Max. lapdőlésszög:	60°
Biztonsági horgok:	igen
Lapsérülés elleni védelem:	igen
Forgó kerekek:	360°
Kerékrögzés:	igen
Gép méretei:	2950 x 3350 mm
Súly:	34,5 kg

Nagy állítási tartomány

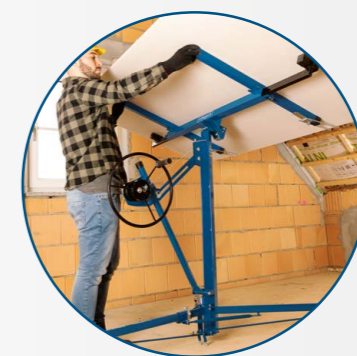

A Scheppach TBL 400 lapemelő felbecsülhetetlen értékű segédeszköz belső munkákhoz és szárazépítéshez, különösen gipszkarton, forgácslap, fa vagy fém panelek feletti szerelések. Megkönnyíti a nagyméretű lapok kezelését, és lehetővé teszi azok biztonságos és precíz elhelyezését további segítség nélkül - ideális megoldás szakemberek és igényes hobbi felhasználók számára. A készülék nagy emelési tartományt kínál, 1220 és 3350 mm között, és maximum 1220 x 4880 mm méretű lapokhoz tervezték, akár 68 kg teherbírással. A 60°-os döntési lehetőségnek köszönhetően ferde mennyezetre és falra történő munkavégzéshez is tökéletes. A két hosszú, kihúzható kar három hosszúságúra állítható (1280 / 2340 / 2950 mm), ami nagy rugalmasságot biztosít a különböző anyagokkal való munkavégzés során. A karokon lévő védőburkolatok megakadályozzák a lapok karcosodását és sérülését, míg a két rögzítőhorog megbízhatóan akadályozza meg a csúszást. A praktikus, automatikus fékkel ellátott felhúzómechanizmus lehetővé teszi a sima és biztonságos emelést rángatózó mozdulatok nélkül. Három, simán mozgó, 360°-ban forgó kerék, rögzítőfékkel felszerelve, könnyű kezelhetőséget és gyors munkapozíció-változtatást garantál. A stabil szerkezet, a 34,5 kg-os súly és a széles talp maximális stabilitást és biztonságot nyújt magasban végzett munkavégzés során. Az emelő teljesen szétszerelhető, ami megkönnyíti a szállítást és a tárolást, és helyet takarít meg a műhelyben vagy az autóban. A gyors és egyszerű összeszerelés és szétszerelés azt jelenti, hogy teljes mértékben magára a munkára koncentrálhat. Ez a praktikus segítő jelentősen megkönnyíti a nehéz szereléseket, és növeli a hatékonyságot és a biztonságot minden munkavégzésnél.

GÉRVÁGÓ ÁLLVÁNY

UMF 1600 **29 990 Ft**

Állvány magassága:	81 cm
Befogási szélesség:	100 – 165 cm
Max. javasolt terhelés:	150 kg
Állvány méretei:	1000 x 580 x 810 mm
Súly:	12,0 kg

Az UMF1600 egy erős és stabil univerzális állvány, amely nemcsak gérvágókhoz ideális (a piacon meglévő gérvágók 95%-hoz megfelelő), hanem alkalmas munkaasztalnak egyes csiszológépekhez, fémfűrészekhez stb. Az állványon elhelyezett gép sokkal rugalmasabb és kényelmesebb munkavégzést biztosít, mint a munkaasztalon stabilan elhelyezett gép. Egyrészt a gép elhelyezése nem akadályozza a munkát a munkapadon, másrészt a legfontosabb, hogy igény szerint bármilyen térben felállítható, esetleg kültérben, műhely elé is elhelyezhető, ami megkönnyíti a hosszabb anyagok szabását. Az állvány támasztólábai könnyű alumínium és acél kombinációval készülnek, könnyen és gyorsan összezsukthatók.

Az állvány kis súlyú, csak 12 kg, így ideális olyan szakemberek részére, akik gyakran dolgoznak különböző helyszíneken, és szükségük van könnyen mozgatható és szállítható állványra. Az állvány jó felszereltségű. A rögzítősín gyorscsatlakozó funkcióval van ellátva. A kétoldalt kitolható dupla karok, szerszám nélkül is beállíthatók 100 – 165 cm befogószélességgel. Az állvány tartozéka a magasságát állító vezetöhenger és az ütközőprofil, például a lécek rövidítéséhez. Az ajánlott 150 kg-os munkaterhelés ideális minden típusú munkához, amely az állványon elvégezhető.

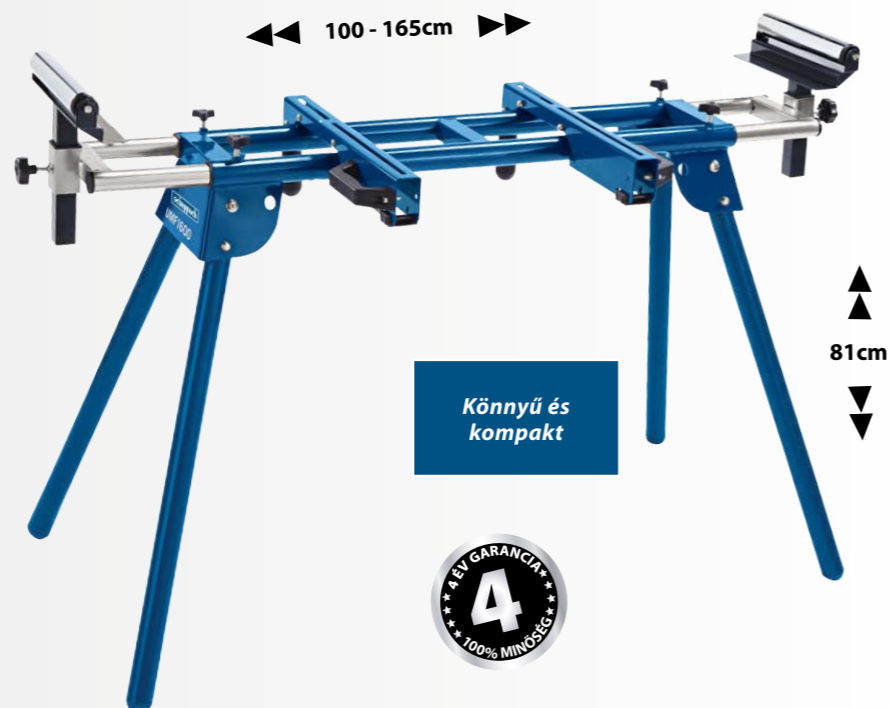
Könnyű és kompakt

GÉRVÁGÓ ÁLLVÁNY

UMF 2000 **34 990 Ft**

Állvány magassága:	90 cm
Befogási szélesség:	125 – 200 cm
Max. javasolt terhelés:	150 kg
Állvány méretei:	1250 x 632 x 900 mm
Súly:	13,5 kg

Az UMF2000 egy erős és stabil univerzális állvány, mely ideális nem csak gérvágókhoz (a piacon meglévő gérvágók 95%-hoz alkalmas), de alkalmazható munkaasztalnak egyes csiszológépekhez, fémfűrészekhez stb. Az állványon elhelyezett gép sokkal rugalmasabb és kényelmesebb munkavégzést biztosít, mint a stabilan, munkaasztalon elhelyezett gép. Egyrészt a gép elhelyezése nem akadályozza a munkát a munkapadon, de a legfontosabb, hogy térben is bárhol igény szerint felállítható, esetleg kültérben, műhely elé is elhelyezhető, ami megkönnyíti a hosszabb anyagok szabását. Az állvány támasztólábai könnyű alumínium és acél felhasználásával készülnek, könnyen és gyorsan összezsukthatók. Az állvány kis súllyal rendelkezik, csak 13,5 kg, így ideális olyan szakemberek részére, akik gyakran dolgoznak különböző helyeken és szükségük van könnyedén mozgatható és szállítható állványra. Az állvány jó felszereltségű. A rögzítősín gyorscsatlakozó funkcióval van ellátva. A kétoldalt kitolható dupla karok, szerszámok nélkül is beállíthatók 125-200 cm befogószélességgel. Az állvány tartozéka a magasságállító vezetöhenger és az ütközőprofil, például a lécvágások rövidítéséhez. Az ajánlott 150 kg-os munkaterhelés ideális minden típusú munkához, amely az állványon elvégezhető.

A gérvágók 95%-hoz alkalmas

ÖSSZECSUKHATÓ NAGY TEHERBÍRÁSÚ BAK 600 KG

MWB 600 **27 990 Ft**

Állítható magasság:	618 – 820 mm
Teherbírás:	600 kg
Méret:	1085 x 632 x 820 mm
Súly:	9,3 kg

Amennyiben szüksége van munkafelület kitégítésre, vagy átmeneti munkaasztal kialakítására terepen, garázsban vagy építkezésen, a Scheppach MWB 600 bak ideális megoldás. Könnyen és egyszerűen felállítható és áthelyezhető bárhová, ahol épp szükség van rá. A jól megtervezett szerkezetnek köszönhetően, így nagy munkaterület alakítható ki vagy használható alátámasztéknak munkájánál; számtalan a felhasználási lehetőség. Több bak használatával szinte bármekkora bővítheti a munkaterületet. A bak magassága természetesen állítható, gumirozott, kihajtható lábakkal rendelkezik, így akár egyenetlen területen is felállítható. A bak felső felülete csúszásgátló, a lábak kihajtható tartókkal vannak ellátva, amelyekre támaszthatók lapok vagy panelek. Két oldalán lécek vagy deszkák elhelyezésére kialakított tartókkal van felszerelve. A felső részén praktikus transzport fogantyúval is rendelkezik. Párban használva teherbírása akár 1200 kg. A teljes szerkezet magas minőségű acélból készül.

1200 kg teherbírás párban

Gazdaságos kiszállítás - 2 db:
 rend. sz.: 5907109852, ár: 49 990 Ft

KÉTSEBESSÉGES MULTIFUNKCIÓS GÉRVÁGÓ FÜRÉSZ HÚZÓFUNKCIÓVAL, LÉZERREL

HM 90 MP **84 990 Ft**

Motor:	230 V/50 Hz
Teljesítmény:	1700 W
Fordulatszám:	3200/4500 ford./perc
Fűrészlap:	TCT, 216 mm, 24 f
Belső átmérő:	30 mm
Asztal állíthatósága:	47° jobbra, 47° balra
Dönthetőség:	45°
Vágás 90°/90°-nál:	340 x 65 mm
Vágás 90°/45°-nál:	240 x 65 mm
Vágás 45°/90°-nál:	340 x 38 mm
Vágás 45°/45°-nál:	240 x 38 mm
Méretek:	790 x 460 x 355 mm
Súly:	14 kg

Multifunkciós fűrészlap, 2 sebesség



A Schepach HM 90 MP gérvágó fűrész az abszolút csúcsot jelenti kategóriájában! Amennyiben univerzális segítőtsárat keres a műhelybe, ez a gép a legjobbak közé tartozik jelenleg a piacon. Alapja egy csúcsminőségű, univerzális 24-es fogazatú fémlapkás fűrészlap. Ezzel probléma mentesen vághat mind puha, mind kemény fát, mind keményebb anyagokat is: alumínium, réz, műanyag, vagy akár acélt is. A fűrészlap sérülés mentesen elbánik akár olyan fa munkadarabokkal is, amelyekben szögek vannak. Annak érdekében, hogy ezeket a különböző vágási igényeket tökéletes minőségben elégítse ki, a gép két sebességgel rendelkezik. A további felszereltsége és kialakítása is a lehető legjobbat nyújtja kategóriájában: robusztus, stabil, mégis könnyű szerkezet, gyakorlatilag törhetetlen, alumínium fűrészlapvédő, amely nem akad fel a húzófunkció használata esetén sem, sűrűn rovátkázott, alumíniumötvözetű oldalsó asztalszélesítő, kihúzható ütközőkkel mindkét oldalon, egyszerű és kényelmes vágási szögállítós, csapágyazott húzószínek (mindkettő), magas, mérőskálával ellátott, öntvény párhuzamvezető, erős, 1700 W-os motor, állítható lézer, integrált porzsák, olyan anyagból, amely ellenél az esetleges, fémvágásnál keletkező szikráknak, transzport markolat és magas vágási kapacitás 340 x 65 mm.



KÉTSEBESSÉGES MULTIFUNKCIÓS GÉRVÁGÓ FÜRÉSZ HÚZÓFUNKCIÓVAL, LÉZERREL

HM 110 MP **99 990 Ft**

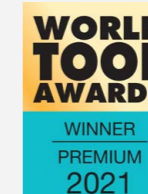
Motor:	230 V/50 Hz
Teljesítmény:	2000 W
Fordulatszám:	3200/4500 ford./perc
Fűrészlap:	TCT, 254 mm, 60 f
Belső átmérő:	30 mm
Asztal állíthatósága:	45° jobbra 45° balra
Dönthetőség:	45°
Vágás 90°/90°-nál:	340 x 90 mm
Vágás 90°/45°-nál:	240 x 90 mm
Vágás 45°/90°-nál:	340 x 45 mm
Vágás 45°/45°-nál:	240 x 45 mm
Méretek:	815 x 480 x 400 mm
Súly:	15 kg

Multifunkciós fűrészlap, 2 sebesség

A Schepach HM 110 MP gérvágó fűrész az abszolút csúcsot jelenti kategóriájában! Amennyiben univerzális segítőtsárat keres a műhelybe, ez a gép a legjobbak közé tartozik jelenleg a piacon. Alapja egy csúcsminőségű, univerzális 60-as fogazatú fémlapkás fűrészlap. Ezzel probléma mentesen vághat mind puha, mind kemény fát, mind keményebb anyagokat is: alumínium, réz, műanyag, vagy akár acélt is. A fűrészlap sérülés mentesen elbánik akár olyan fa munkadarabokkal is, amelyekben szögek vannak. Annak érdekében, hogy ezeket a különböző vágási igényeket tökéletes minőségben elégítse ki, a gép két sebességgel rendelkezik. A további felszereltsége és kialakítása is a lehető legjobbat nyújtja kategóriájában: robusztus, stabil, mégis könnyű szerkezet, gyakorlatilag törhetetlen, alumínium fűrészlapvédő, amely nem akad fel a húzófunkció használata esetén sem, sűrűn rovátkázott, alumíniumötvözetű oldalsó asztalszélesítő, kihúzható ütközőkkel mindkét oldalon, egyszerű és kényelmes vágási szögállítós, csapágyazott húzószínek (mindkettő), magas, mérőskálával ellátott, öntvény párhuzamvezető, erős, 1700 W-os motor, állítható lézer, integrált porzsák, olyan anyagból, amely ellenél az esetleges, fémvágásnál keletkező szikráknak, transzport markolat és magas vágási kapacitás 340 x 90 mm.



*) Fém tartalmú anyagok vágásához a gép felszerelhető fémvágásra alkalmas fűrészlappal.

GÉRVÁGÓ FÜRÉS

HM 210 L 34 990 Ft

Motor:	230 V/50 Hz
Teljesítmény:	1500 W
Fordulatszám:	4900 ford./perc
Fűrészlap:	TCT, 210 mm, 48 fog.
Fűrészlap furat:	30 mm
Munkafelület elfordíthatósága:	45° balra 45° jobbra
Max. vágásszög:	45°
Max. vágás 90°/90°:	120 x 60 mm
Max. vágás 90°/45°:	80 x 35 mm
Méreték:	405 x 435 x 300 mm
Súly:	6,5 kg

Tartozékok:

Fűrészlap: TCT Ø 210/30, 24 fog., rend. sz. 3901208701
Fűrészlap: TCT Ø 210/30, 48 fog., rend. sz. 7901200725

A HM 210 L egy kiváló segítő társ otthonra, műhelybe vagy építkezésre. Puhafa, keményfa, profilok, laminált anyagok és műanyag pontos egyenes- vagy gérvágásra lett tervezve. Könnyű, de nagyon szilárd alumínium ötvözetből készül, így egyszerűen mozgatható. E mellett fontos, hogy ez az anyag hosszú élettartamot biztosít és ellenáll az extrém környezeti körülményeknek is. Nagy előnye a nagy teljesítményű, 1500 W-os motor, amely megfelel az akár 120 x 60 mm-es profilok vágása esetén is. A 210 mm-es, 48-as fogazatú keményfémplakás fűrészlap szintén minőségi anyagból készül, ami kimagasló vágásmínőséget biztosít. A fűrészlap 45°-os szögig dönthető. A hosszabb munkadarabok vágása esetére, standard tartozékként használható a kétoldali munkafelület szélesítő, illetve munkadarab rögzítő. A kényelmes, pontos és biztonságos vágást a beépített lézer, a skálás párhuzamvezető és a teljes fűrészlapot fedő burkolat segíti elő.

GÉRVÁGÓ FÜRÉS HÚZÓFUNKCIÓVAL ÉS LÉZERREL

HM 216 54 990 Ft

Motor:	220 – 240 V~
Teljesítmény:	2000 W
Fordulatszám:	4700 ford./perc
Fűrészlap:	216 mm
Tengely méret:	30 mm
Forgóasztal fordítási tartománya:	45° balra, 45° jobbra
Munkasztal elfordíthatóság:	45° balra
Vágás 90°/90°:	340 x 65 mm
Vágás 90°/45°:	240 x 65 mm
Vágás 45°/90°:	340 x 38 mm
Vágás 45°/45°:	240 x 38 mm
Gép méretei:	735 x 593 x 505 mm
Súly:	12 / 14,6 kg



A remekül felszerelt Scheppach HM216 gérvágó fűrész kiváló segítő társ otthon, a műhelyben vagy építkezésein. Pontos vágásra lett tervezve mind kemény, mind puhafában, fa profi lokban és műanyagokban. Nagyon szilárd, de ugyanakkor könnyű alumínium ötvözetből készül, ezért nagyon könnyen használható. Fontos tényező, hogy ez az anyag nagyon hosszú élettartammal rendelkezik és ellenáll az extrém körülményeknek is. A gép további nagy előnye az erős, 2000 W-os motor, mely a húzófunkcióval párosulva, alkalmas az akár 65 mm magas és 340 mm hosszú vágásokra is. A minőségi anyagból készülő, standard 24-es fogazatú fémlakás fűrészlap nagyon jó minőségű vágásra képes. A nagyon finom vágásokhoz egy 48-as fogazatú fűrészlap is tartozéka a gépnek. A pontos munkavégzés érdekében a gép lézerrel, LED megvilágítással és nagy oldalsó munkasztal szélesítővel is rendelkezik. A fűrészlap teljesen le van burkolva, így a használata maximálisan biztonságos.



Lézer
48 fogas fűrészlap

GÉRVÁGÓ FÜRÉS HÚZÓFUNKCIÓVAL ÉS LÉZERREL

HM 254 72 990 Ft

Motor:	220 – 240 V~ / 50 Hz
Fűrészlap:	255 mm
Fordulatszám:	4500 ford./perc
Tárcsa:	248 mm
Fűrész dönthetősége:	1 x 45°
Munkasztal elfordíthatóság:	45° balra
Vágás 90°/90°:	340 x 90 mm
Vágás 90°/45°:	240 x 90 mm
Vágás 45°/90°:	340 x 45 mm
Vágás 45°/45°:	240 x 45 mm
Teljesítmény:	2000 W
Gép méretei:	770 x 595 x 590 mm
Súly:	14,3 kg



Nagy, remekül felszerelt Scheppach HM 254 gérvágó fűrész kiváló segítő társ otthon, a műhelyben vagy építkezésein. Pontos vágásra lett tervezve mind kemény, mind puhafában, fa profi lokban és műanyagokban. Nagyon szilárd, de ugyanakkor könnyű alumínium ötvözetből készül, ezért nagyon könnyen használható. Fontos tényező, hogy ez az anyag nagyon hosszú élettartammal rendelkezik és ellenáll az extrém körülményeknek is. A gép további nagy előnye a nagy, 254 mm-es fűrészlap és az erős, 2000 W-os motor, melyek a húzófunkcióval párosulva, alkalmas az akár 90 mm magas és 340 mm hosszú vágásokra is. A minőségi anyagból készülő, standard 60-as fogazatú fémlakás fűrészlap nagyon jó minőségű vágásra képes. A nagyon finom vágásokhoz egy 48-as fogazatú fűrészlap is tartozéka a gépnek. A pontos munkavégzés érdekében a gép lézerrel, LED megvilágítással és nagy oldalsó munkasztal szélesítővel is rendelkezik. A fűrészlap teljesen le van burkolva, így a használata maximálisan biztonságos.

KÉT OLDALRA DÖNTHETŐ GÉRVÁGÓ FÜRÉS HÚZÓFUNKCIÓVAL ÉS LÉZERREL

HM 140 L 109 990 Ft

Tengelyméret	30 mm
Fűrészfej dőlése	2 x 45° (balra és jobbra)
Fordulat	3800 ot./min.
Fűrészlap átmérője	TCT, 305 mm, 24 fog
Asztal fordítási tartománya	45° balra 45° jobbra
Vágási terjedelem 90°/90°-nál	330 x 105 mm
Vágási terjedelem 90°/45°-nál	230 x 105 mm
Vágási terjedelem 45°/90°-nál	330 x 60 mm (balra)
Vágási terjedelem 45°/90°-nál	330 x 35 mm (jobbra)
Vágási terjedelem 45°/45°-nál	230 x 60 mm (balra)
Vágási terjedelem 45°/45°-nál	230 x 35 mm (jobbra)
Motor	230 V/50 Hz
Teljesítmény	2000 W
Súly	20.8 / 26.3 kg

A Scheppach HM 140 L egy strapabíró és pontos gérvágó fűrész, amely kiváló segítséget nyújt az otthoni műhelyben és az építkezéseken is. A gérvágók új generációjának tagja, kategóriájában csúcstermékek minőségű. Kemény és puhafák, fa profi lok, laminált és műanyag lapok, valamint hasonló típusú anyagok pontos vágására tervezték. Alapvető előnye a nagy 305 mm-es átmérőjű fűrészlap, és az ennek megfelelő 330 mm-es vágási szélesség és 105 mm-es vágási magasság. Egyedülálló funkcióknak számít, hogy a gép két oldalra dönthető, amely megkönnyíti és felgyorsítja az összetettebb vágásokat is. A gérvágó masszív, de könnyű alumíniumötvözetből készül, így egyszerűen hordozható. Ezen anyagtipusnál szintén fontos tényező a hosszú élettartam, és az is, hogy ellenáll az extrém körülményeknek. A robusztus vezetőrudakat kiváló minőségű csapágyakba helyezték, amelyek biztosítják a nagyon pontos és összetettebb vágásokat is. A rögzítők, valamint az asztalhosszabbító részei szintén prémium minőségű anyagból készültek. A lézersugár elősegíti a precízebb vágást, az áttetsző fűrészlapvédő pedig biztosítja a kezelőszemély maximális biztonságát és rálátását a munkaterületre. A gép tartozéka egy praktikus ütköző, egy vonalzó, egy porzsák a fűrészpor eltávolításához és egy második, 48 fogazatú fűrészlap a finomabb vágásokhoz.



Második 48 fogazatú fűrészlap ingyen

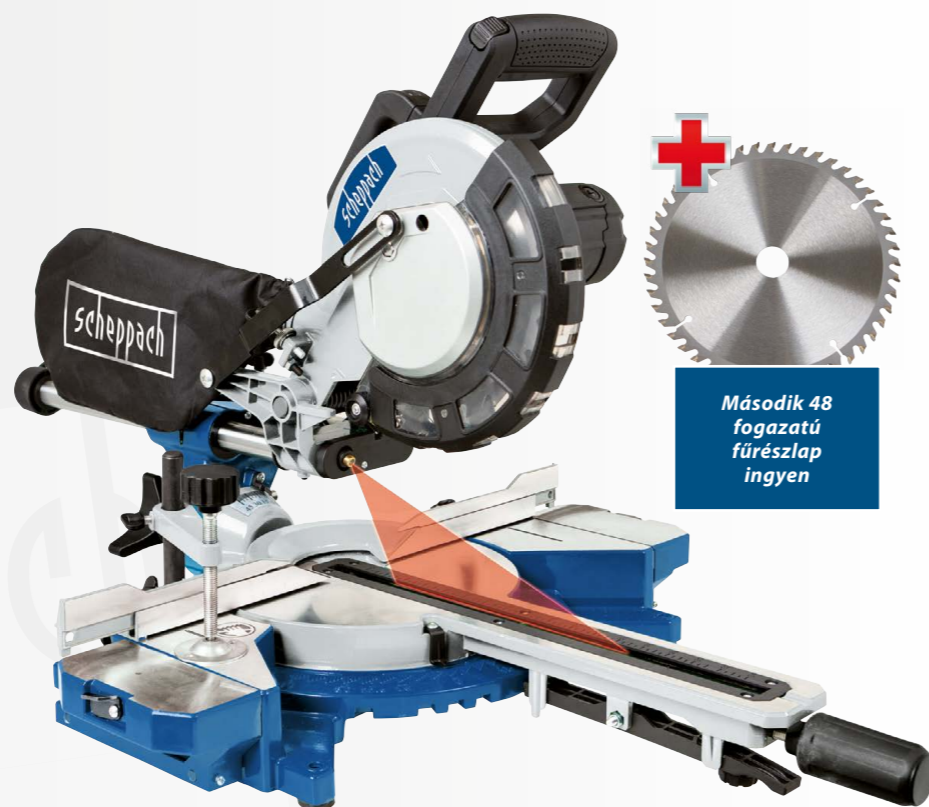

Második 48 fogazatú fűrészlap ingyen



Magas vágási paraméterek.
Második 48 fogazatú fűrészlap ingyen.

GÉRVÁGÓ FŰRÉSZ HÚZÓFUNKCIÓVAL ÉS LÉZERREL

HM 305 SL	134 990 Ft
Motor:	230 V/50 Hz
Teljesítmény:	2000 W
Fordulatszám:	5000 ford./perc
Fűrészlap:	TCT, 305 mm, 48 fog
Tengely átmérő:	30 mm
Asztal elfordíthatósága:	50° balra 50° jobbra
Dönthetőség:	48°
Vágás 90°/90°:	340 x 105 mm
Vágás 90°/45° jobbra:	340 x 35 mm
Vágás 90°/45° balra:	340 x 60 mm
Vágás 45°/90°:	235 x 105 mm
Vágás 45°/45° jobbra:	235 x 35 mm
Vágás 45°/45° balra:	235 x 60 mm
Méretetek:	588 x 842 x 746 mm
Súly:	20,9 kg



Közvetlen fal mellett
használat.
Akár 48°-os dönthetőség.

A Scheppach HM 305 SL egy nagyméretű és kiváló teljesítményű gérvágó fűrész, amely egy szilárd vezetőrudakkal ellátott, új alapzatra épül. Ez azt jelenti, hogy a húzófunkció használatakor nincs szükség szabad területre a gép mögött, így akár közvetlenül fal mellett is használható. Abban az esetben, ha nem áll rendelkezésre megfelelően széles munkafelület hogy használható legyen a húzófunkció, szűkebb helyeken, kis műhelyekben ez óriási előnyt jelenthet. A megfelelő magasságú kialakításnak köszönhetően, akár 180 mm-es munkadarabok is megmunkálhatók vele. Standard feletti paraméterei akár 48°-os dőlésszöveget és -50° / +50°-os asztal elfordítást tesznek lehetővé mindkét oldalra. A fűrész nagyon stabil, mégis könnyű alumínium öntvény keretben van elhelyezve, amely, könnyű súlya ellenére, nemcsak nagyon stabil, de szilárd alapzatot is biztosít a pontos vágások elvégzéséhez. A gép egy 48-as fogazatú keményfémlapkás fűrészlapalappal van felszerelve, amely a magas vágássebesség mellett, sorjamentes, sima és precíz vágást biztosít. A keményebb anyagok vágása esetén komoly előnyt jelent az erős, 2000 W-os, lágyindítású motor és a 105 mm-es vágásmagasság. A fűrész, a pontos vágás elősegítése érdekében, lézerrel is el van látva, illetve átlátható skálás párhuzamvezetővel, kétoldalra kihúzható munkaasztal kiszélesítéssel, gyorsrögzítő szögállítóval és porzsákkal is rendelkezik.

FŰRÉSZLAPKÉSZLET ASZTALI KÖRFŰRÉSZEKHEZ ÉS GÉRVÁGÓKHOZ



210 MM-ES FŰRÉSZLAPKÉSZLET 3 DB-OS

A készlet tartalma 14 990 Ft

- Ø 210 x 30 / 25,4 x 2,2 mm / 24 fog
- Ø 210 x 30 / 25,4 x 2,2 mm / 48 fog
- Ø 210 x 30 / 25,4 x 2,2 mm / 60 fog

rend. sz.: 7901200715



254 MM-ES FŰRÉSZLAPKÉSZLET 2 DB-OS

A készlet tartalma 14 990 Ft

- Ø 254 x 30 / 25,4 x 2,8 mm / 48 fog
- Ø 254 x 30 / 25,4 x 2,8 mm / 60 fog

rend. sz.: 7901200714



SZALAGFŰRÉSZ

HBS 25	49 990 Ft
Motor:	230 V/50 Hz
Teljesítmény:	350 W
Fűrészszalag sebessége:	880 m/perc
Lendkerék átmérője:	200 mm
Fűrészszalag hossza:	1400 mm
Max. vágásmagasság:	80 mm
Max. vágószélesség:	200 mm
Munkaasztal mérete:	300 x 380-540 mm
Munkaasztal dönthetősége:	0°-45°
Elszívócsonk átmérője:	100 mm
Méretetek:	380 x 440 x 685 mm
Súly:	15 kg

A Scheppach szalagfűrészai már régóta fogalomnak számítanak. A profi faipari gépek gyártásából fakadó szakmai tapasztalat jelenik meg ebben a, széles nyilvánosság részére szánt, kompakt szalagfűrészben is. A HBS 25 ideális megoldás minden hobbi felhasználó részére, akinek felmerül az igény a gyors és pontos vágásokra puha-, vagy keményfában. A gép vágások számos fajtájára alkalmas, legyen az hosszanti, ferde vagy ívelt. A fűrész alapja a karbantartást nem igénylő, indukciós motor, az acél szerkezet és a munkaasztal, amely 0° - 45° fokban dönthető és 380-450 mm tartományban szélesíthető. A pontos egyenes vágást a tolható párhuzamvezető és gyorsrögzítő segíti elő. A párhuzamvezető gyorsrögzítővel rögzíthető az asztal mindkét oldalán, ami ebben a kategóriában kivételes. Ez a tervezői megoldás jelentősen növeli a vágás pontosságát. A fűrészszalag görgői csapágyazottak, ami kiküszöböli a fűrészszalag pontatlanságát. Így a vágások, még ezen a kis gépen is nagyon pontosak. A gépkeret szerkezetének köszönhetően a fűrész megfelelő, 80 mm-es vágási magassággal rendelkezik. A teljes oldalfal nyithatóságával a fűrészszalag cseréje szintén nagyon egyszerű. Kompakt méretei ideálissá teszik kisebb műhelyekben történő használatra, illetve egyszerűen szállítható. A talpazaton kialakított rögzítő nyílásokkal a gép munkaasztalhoz rögzíthető. A biztonsági kapcsoló porvédett. A termék tartozéka a tolórudd, illetve a szögállító. A fűrész hagyományos 7-12 mm-es fűrészszalagokkal használható.



Kompakt dizájn



SZALAGFŰRÉSZ

HBS 30	67 990 Ft
Motor:	230 V/50 Hz indukciós
Teljesítmény:	350 W
Fűrészszalag sebessége:	900 m/min.
Lendkerék átmérője:	200 mm
Fűrészszalag hossza:	1400 mm
Max. vágómagasság:	80 mm
Max. vágószélesség:	200 mm
Munkaasztal méretei:	300 x 380 - 520 mm
Dönthető munkaasztal tartomány:	0° - 45°
Elszívócsonk átmérője:	100 mm
Gép méretei	420 x 530 x 690 mm
Súly:	19 kg

3 fűrészszalaggal
(6f/10f/15f)
és szögvonallal



A Scheppach szalagfűrészek a múltban nagyon sok elismerésben részesültek a különböző felmérések során, mind a végző felhasználóknál, mind a szakmabelieknél. A Scheppach nagyon sok saját know-how-t épített be a széles rétegeknek szánt szalagfűrészébe. A Scheppach HBS 30 szalagfűrész ideális segítség az igényes barkácsolóknak vagy a szakműhelyeknek, így gyors és pontos vágást végezhetnek különböző anyagokkal, úgymint műanyag, kemény vagy puhafa. A gép alapja az erőteljes indukciós motor, acélváz és az öntvényből készült 0° - 45°-ig dönthető és 380-520 mm-ig szélesíthető erős munkaasztal. Rögzítő karral felszerelt vezetővonallal biztosítja a pontos vágást. A párhuzamvezető nem engedi a fűrészszalag elmozdulását, így ezen az alaptípuson is nagyon pontos vágásokat lehet elvégezni. A vázszerkezetnek köszönhetően a 80 mm-es vágásmagasság is elégséges. A fűrészszalag cseréje is roppant egyszerű, köszönhetően annak, hogy az egész oldalfal nyitható. Kompakt méretei miatt jól alkalmazható főleg kisebb műhelyekben, amely egyben a gép könnyű kezelhetőségét és mozgathatóságát is lehetővé teszi. A talpazati furatok lehetővé teszik a gép stabil rögzítését a munkaasztalhoz. A gépet három darab 6/10/15-fogosságú fűrészszalaggal szállítjuk.



SZALAGFŰRÉSZ

HBS 261 **109 990 Ft**

Motor:	230 V/50 Hz / indukciós
Teljesítmény:	550 W
Fűrészszalag sebessége:	2 sebességfokozat, 720 és 1000 m/perc.
Lendkerék átmérője:	250 mm
Fűrészszalag hossza:	1790 mm
Szalagszélesség:	6–13 mm
Max. vágási magasság:	130 mm
Max. vágási szélesség:	245 mm
Asztalméret:	307 x 315–520 mm
Asztalszög állítása:	0° és 45° között
Elszívócső-csatlakozó átmérője:	100 mm
Gép méretei:	570 x 475 x 845 mm
Súly:	22 kg

A Scheppach HBS 261 egy kompakt szalagfűrész otthoni műhelybe. Két sebességfokozatának köszönhetően a gép tiszta vágásokat képes végezni különféle anyagokban és különböző keménységű fában. A gép egy erős és csendes, 550 W-os indukciós motoron alapul, modern szénkefe nélküli technológiával. Az asztal 0° és 45° között folyamatosan dönthető, akár 520 mm-ig is kihúzható, és tartós öntött alumíniumból készült. A felszereltség tartalmaz egy masszív csúszóvonalzót dupla gyorsbefogással és egy precíz szögvonalzót. A szerkezet többi része teljesen fémből készült. A fűrész nagy, 130 mm-es vágási szélességgel rendelkezik, és a csapágyazott vezetőgörgők rendszerének köszönhetően, amelyek megakadályozzák a fűrészlap elhajlását, a kapott vágás nagyon precíz. A kihajtható oldalfalnak köszönhetően a fűrészszalag cseréje nagyon egyszerű. A gép alapzata furatokkal van ellátva, amelyek lehetővé teszik a munkalaphoz való fix rögzítést is. Természetesen a gép elszívó csatlakozóval is rendelkezik az elszívóberendezés csatlakoztatásához. A géphez 6 fogazatú fűrészszalag, szögvonalzó, csúszóvonalzó és tolórúd is tartozik.

SZALAGFŰRÉSZ ÁLLVÁNNYAL

HBS 400 **209 990 Ft**

Szalagfűrész méretei	770 x 610 x 1605 mm
Munkaasztal méretei	860 x 400 mm
Dönthető munkaasztal tartomány	0° – 45°
Lendkerékátmérő	305 mm
Fűrészszalag hossz	2240 mm
Fűrészszalag sebessége	2 sebesség, 360 és 720 m/perc
Max. vágómagasság	170 mm
Max. vágószélesség	305 mm
Motor	220 – 240 V~ indukciós
Teljesítmény	750 W
Súly	70 / 74 kg

A Scheppach szalagfűrészek a múltban nagyon sok elismerésben részesültek a különböző felmérések során, mind a végső felhasználóknál, mind a szakmabelieknél. A Scheppach nagyon sok saját know-how-t épített be a széles rétegeknek szánt szalagfűrészébe. A Scheppach HBS 400 ideális ötvözet a kiváló teljesítménynek és a jó árnak, amely megfelel az otthon barkácsolóknak, vagy a kisebb szakmuhelyeknek. Köszönhetően a nagyon erős fémkonstrukciónak, az öntvény, nagybítható asztalnak, a pontos párhuzamutközőknek, a szögbeállításnak, de főleg a tökéletesen centrozott és polírozott csapágyas szalagvezetőknél, meglepően pontos vágás érhető el vele. A szalagfűrészrel kiválóan végezhet egyenes, íves, szög vagy egyéb, összetettebb vágásokat is. A fűrészszalag sebesség beállítási lehetőségének és a nagy teljesítményű motorának köszönhetően különböző anyagokkal is jól dolgozhat, úgymint - kemény vagy puhafa, polisztirol (hungarocell), műanyag stb. A forgácselzívó csatlakozási lehetőségével a műhelyben jelentősen csökken a por szétterjedése. Az ideális magasságban történő még kényelmesebb munka érdekében a gép alapkivitelben is masszív, acélállvánnyal van kiegészítve. A gépet pót fűrészszalaggal és szögmérővel szállítjuk.

**Fűrészszalaggal
és szögmérővel.**

**2 fűrészszalaggal
és szögvonalzóval**

SZALAGFŰRÉSZ ÁLVÁNNYAL

BASA 3 **299 990 Ft**

Motor:	230 V/50 Hz vagy 400 V/50 Hz, indukciós
Teljesítmény:	800 W vagy 700 W
Fűrészszalag sebessége:	370 – 750 m/perc
Lendkerékátmérő:	315 mm
Fűrészszalag hossza:	2360 mm
Max. vágómagasság:	205 mm
Max. vágószélesség:	306 mm
Munkaasztal méretei:	548 x 400 mm, öntvény
Dönthető munkaasztal tartomány:	-8°-tól +45°-ig
Forgácselzívó átmérője:	100 mm
Szalagfűrész méretei:	860 x 600 x 1115 mm
Súly:	75 kg

A Scheppach BASA3 egy professzionális gép, mely egyesíti a legtöbb, díjjal elismert és egyedülálló, technológiai megoldást a BASA termékek sorából. Ez a szalagfűrész sokkal többet nyújt, mint kategóriájában a versenytársai. Kiemelkedő pontja a nagyon precíz szalagvezetés a három, edzett, heavy-duty görgő segítségével, az asztal alsó és felső részében egyaránt. A pontos fűrészszalag-vezetést egy nagy, speciálisan centrozott és csiszolt, gumibevonatos lendkerék biztosítja. Ez része az egyedülálló sebességbeállító Vario Drive rendszernek. A szalagfűrész felső befogókara forgógomb segítségével beállítható. A fűrészszalag villámgyorsan kicserélhető az egyszerű szerkezetű, gyors kioldókarnak köszönhetően. Masszív, -8°-tól +45°-ig dönthető öntvény munkaasztal rendelkezik. A munkaasztal megfelelő támasztékot biztosít a megmunkált anyagnak. Felületi kiképzésének köszönhetően jelentősen csökkenti a súrlódást, így az anyagot pontosan lehet rajta mozgatni. A nagyon pontos párhuzamvezető a fűrészszalag mindkét oldalán rögzíthető és a jobb olvashatóság érdekében nagyítóval rendelkezik. A szalagfűrész kiváló, 205 mm-es vágómagassággal és 306 mm-es vágószélességgel képes dolgozni. A gép forgácselzívó csatlakozóval van ellátva. A masszív, kerékes fémállvány és a kihúzható fogantyú megkönnyítik a gép könnyű szállítását. Lehetőség van a 230 V-os vagy 400 V-os feszültség közötti választásra.

GAZDAG TARTOZÉKKÍNÁLAT

FŰRÉSZSZALAGOK

12 x 0.5 x 2360 mm / 4 TPI
rend. sz.: 7901501608

3.5 x 0.5 x 2360 mm / 14 TPI
rend. sz.: 73190706

6 x 0.5 x 2360 mm / 6 TPI
rend. sz.: 73190702

6 x 0.65 x 2360 mm / 22 TPI
rend. sz.: 7901501611

16 x 0.4 x 2360 mm
rend. sz.: 73190713

230 / 400 V
**Állítható
sebesség**
**WORLD
TOOL
AWARDS**
**WINNER
PREMIUM
2022**
**AJÁNDÉK
SZÖGÁLLÍTÓ**
PROFESSIONAL

FÉMDARABOLÓ SZALAGFŰRÉSZ 2 AZ 1-BEN

MBS 1200 42 990 Ft

Motor:	230 V/50 Hz
Teljesítmény:	1 100 W
Fűrészszalag sebessége:	0 - 2,4 m/s, állítható
Dönthetőség a talapzaton:	0° - 45°
Max. vágás Ø:	80 mm
Max. vágás magasság/szélesség 90°/90°:	127 / 127 mm
Max. vágás magasság/szélesség 45°/45°:	127 / 40 mm
Fűrészszalag hossza:	1140 mm
Méret:	560 x 290 x 570 mm
Súly:	11,8 kg

**Alapzat és 2 db
fűrészszalag az árban**

A Scheppach MBS 1200 kiváló segítség fémcsovek, más vasprofilok vagy műanyaganyagok vágásához, akár 127 mm-ig. A fűrész nagy előnyei közé tartozik a sokoldalúsága. Rögzített eszközként is használható, amennyiben a talpazathoz van rögzítve, de szabadon is használható talpazat nélkül. Ebben az esetben a már beépített alkatrészek vagy profilok vágása a térben nagyon egyszerűen elvégezhető. Az elektronikusan beállítható vágási sebességnek köszönhetően a fűrész alkalmas acél, rozsdamentes acél, vas, különböző öntvények, réz, PVC, teflon stb. vágásához. A fűrész állítható vágási szöggel, állítható fogantyúval, LED-lámpával és rögzítővel rendelkezik. Sokoldalúságának köszönhetően kiválóan használható az otthoni és szakipari műhelyekben is. A talpazat és 2 db fűrészszalag is a termék részét képezi.

ASZTALI DEKOPÍRFŰRÉSZ

SD 1600 V 42 990 Ft

Motor:	230 V/50 Hz
Teljesítmény:	120 W
Fordulatszám:	500-1700/perc
Lökétmagasság:	15 mm
Munkaasztal állítási szöge:	0°-45°-ig
Munkaasztal méretei: átmérő	255 x 415 mm
Vágási tartomány (magasság, szélesség):	57/406 mm
Fűrészlapvezető könnyű cseréje:	IGEN
Forgácsolócső csomagtartó:	átmérő 35 mm
Gép méretei:	630 x 295 x 370 mm
Súly:	12,7 kg

**Állítható sebesség,
LED megvilágítás**

ASZTALI DEKOPÍRFŰRÉSZ PEDÁLOS VEZÉRLÉSEL

Deco-XLS 56 990 Ft

Motor:	230 V/50 Hz
Teljesítmény:	120 W
Fűrészlap rezgésszám:	500 - 1700 / perc
Fűrészlap hossza:	127 mm
Munkaasztal állítás:	0° - 45°
Munkaasztal mérete:	415 x 255 mm
Vágás kapacitás (magasság, szélesség):	50 / 406 mm
Egyszerű fűrészlap csere:	igen
Elszívő csomagtartó:	35 mm-es átmérő
Pedál kábel hossza:	1300 mm
Méret:	630 x 295 x 370 mm
Súly:	13,3 kg

**Kényelmes pedálos
vezérlés**

A Scheppach Deco-XLS dekopírfűrész a pedálos vezérlésének köszönhetően nagyon könnyen kezelhető még a legbonyolultabb vágások esetén is. A gépen beállítható a kívánt fordulatszám és a pedál könnyű lenyomásával a gép bármikor könnyedén ki- vagy bekapcsolható, így mindkét kéz a munkafolyamat egész ideje alatt szabad marad, ezáltal kimagasló precizitással végezhető el a munkafolyamatok. A fűrész kiváló segítséget nyújt mind a modellezőknek és az átlagos barkácsolóknak is. Nagyon pontos és bonyolult vágások elvégzésére alkalmas fában, műanyagban, fémekben, plexi és más anyagokban. Alapja egy nagyon erős motor állítható fordulatszámmal. A nagyon masszív paralel kar, ill. a szinte rezgésmentes fűrészlap, a megfelelően megválasztott fordulatszámmal, lehetővé teszi a tökéletesen pontos és tiszta vágásokat. Munkadarab tökéletes láthatóságát az átlátszó biztonsági burkolat, állítható és külön kapcsolható LED lámpa és a forgácsolócső biztosítja. A munkaasztal 45°-ban elfordítható. További előnyei közé tartozik a gyorscsatlakozóval gyorsan és könnyen elvégezhető fűrészlap csere, ill. az a lehetősége, hogy a gyorscsatlakozós és sima végű fűrészlappal is használható a gép. Gép továbbá el van látva elszívó csomagtartóval és a munkaasztalhoz rögzítéshez szükséges csavar nyílásokkal is.

MERÜLŐFŰRÉSZ

PL 55

69 990 Ft

Motor:	220 V/50Hz
Teljesítmény:	1 200 W
Fordulatszám:	5500 fordulat/perc
Vágási sebesség:	46 m/ sec
Fűrészlap átmérője:	TCT, 160 mm, 24 foggal
Tengely méret:	20 mm
Állítható vágási szög:	0°-45°-ig
Vezetősín hossza:	1 400 mm
Vágási mélység beállítása:	fokozatosan, 0-55 mm-ig
Max. vágási mélység 90°-nál vezetősín nélkül:	55 mm
Max. vágási mélység 90°-nál vezetősínnel:	49,5 mm
Max. vágási mélység 45°-nál vezetősín nélkül:	41 mm
Max. vágási mélység 45°-nál vezetősínnel:	36,5 mm
Min. távolság fal-vágókorong:	16 mm
Forgácselvező csok:	átmérő 38 mm
Merülőfűrész méretei:	340 x 260 x 350 mm
Súly:	4,8 kg

Sokan abban a meggyőződésben vannak, hogy minőségi, pontos, sorjamentes vágásokat, csak drága lapszabásgéppel vagy asztali körfűrészrel lehet elvégezni. A valóság azonban az, hogy pontos vágást egyszerűen és olcsóan is el tudunk végezni. Amennyiben megkérdezik a profi szakembereket, szívesen elárulják ennek titkát. A merülőfűrész a megoldás! Profi merülőfűrész ára töredéke a lapszabásgép árának. A gond ott van, hogy az egyszerű felhasználónak a körülbelül százötven ezer forintos ár még mindig nagyon magas. A Scheppach cég, a világon elsőként kínál merülőfűrész kézi körfűrészgép árában. Így mindenki olyan egyszerűen és hatékonyan dolgozhat, mint egy profi. A merülőfűrész leegyszerűsítve úgy lehet jellemezni, mint egy vezetősínen működő körfűrész. Összességében azonban a vezetősín funkciója sokkal átgondoltabb és sokkal több egyedi megoldást kínál. A hagyományos körfűrészekhez képest a merülőfűrész, mint ahogy a nevéből is kitűnik, képes fokozatosan beállítható vágási mélységben dolgozni. Ennek köszönhetően a vágást a deszka/lap bármely pontján elkezdheti, gond nélkül kivághat nyílásokat (ideális a mosdók vagy tűzhelyek helynek kivágásához), elvégezheti a parketta kivágásokat úgy, hogy nem sérül az alatta lévő felület stb. Vezetősínnel történő használat során egyenes, sorjamentes, pontos szögbeállítási lehetőséggel végezhet vágást, elvégezheti az ajtók méretre vágását, deszka marást stb. A merülőfűrész használható természetesen vezetősín nélkül is, hagyományos körfűrészként. A PL55 merülőfűrész kiválóan felszerelt. Az ergonomikus fogantyú speciális, puha csúszásgátló réteggel van bevonva. A gép rendelkezik integrált forgácselvező kivezetéssel, 0°-45°-ig beállítható vágási szög lehetőséggel és 55 mm-ig beállítható vágási mélységgel. A fűrészlap mögött integrált hasítóék van, mely nyitva tartja a vágási horonyt, megakadályozva így a fűrészlap esetleges beékelődésénél a gép veszélyes kifordulását. Okos konstrukciójának köszönhetően közvetlenül fal mellett (pusztán 16 mm) vágásokat is végezhet a géppel. A fűrészgépet különböző tartozékokkal egészítheti ki. A PL55 géphez, két darab 700 mm vezetősín, szorítóelem és kifordulás elleni védelem tartozik. A vezetősín biztosítja a pontos, egyenes és biztonságos fűrészirányítást és egyben védi a megmunkált anyagot a sérülésektől. Gumibevonatú sínnel van ellátva, mely biztosítja a tiszta, sorjamentes vágásokat. Az alján elhelyezett öntapadós szalagok biztosítják a jó tapadást a sima felületeken is. Szorítóelemek segítségével több vezetősín is csatlakoztatható, és így lehetőség van nagyon hosszú vágások elvégzésére is.

Ajándék tartozékokkal

+

2x
700
mm

VIDEO



Merülőfűrész funkció



Asztali fűrész funkció



Körfűrész funkció



Közvetlen falmenti vágás lehetősége

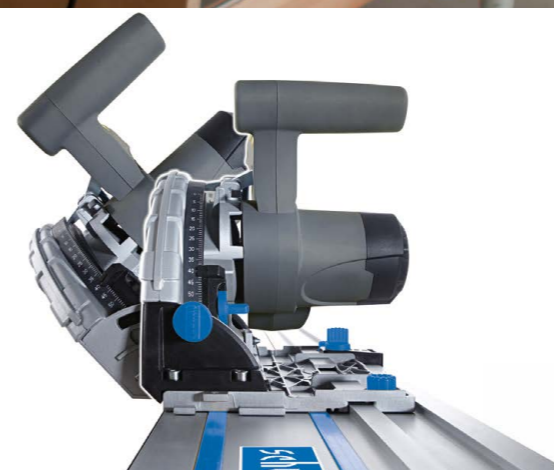

FELEJTSE EL A KLASSZIKUS KÖRFŰRÉSZT!
MERÜLŐFŰRÉSZ HOBBI ÁRON!



MERÜLŐFŰRÉSZ

PL 75

79 990 Ft

Motor:	230 V/50Hz indukciós
Teljesítmény:	1600 W
Fordulatszám:	4500 fordulat/perc
Fűrészlap átmérője:	TCT, 210 mm, 36 foggal
Tengely méret:	30 mm
Állítható vágási szög:	0°-45°-ig
Vezetősín:	felár ellenében rendelhető
Vágási mélység beállítása:	fokozatosan, 0-75 mm-ig
Max. vágási mélység 90°-nál:	75 mm
Max. vágási mélység 45°-nál:	55 mm
Min. távolság fal-vágókorong:	16 mm
Forgácselzívó csomk belső/külső átmérője:	35/38 mm
Merülőfűrész méretei:	420 x 300 x 235 mm
Súly:	7 kg

A PL75 a Scheppach legnagyobb típusú merülőfűrész, mely felhasználása szempontjából felülmúlhatatlan, főleg a felár ellenében rendelhető 1400 mm vezetésű kiegészítésével (rögzítő elemek segítségével több sín is egymás után összekapcsolható). Így létre jön egy univerzális 3 az 1-ben funkcióval rendelkező gép, mely magába foglalja a merülőfűrész, gérvágó és asztali fűrész tulajdonságait. Így már a műhelyben vagy az építkezésen semmilyen feladat nem okoz gondot. A fűrész képes 16mm-es faltávolságtól vágni, lehetséges vele a 75 mm-es anyagvastagság átvágása és pontos kivágásokat képes elvégezni a deszka/lap közepén is. Alkalmos kemény- és puhafa, laminált anyag, MDF lapok, faforgács lapok stb. megmunkálására. Vezetősín használatával hosszú, pontos vágásokat végez, akár szögbeállítási lehetőséggel. A géphez hozzátartozik a 36 keményfémlapkás foggal ellátott minőségi TCT fűrészlap, forgácselzívó csatlakozó, 3 m gumiprofil és a vezetésű csatlakozása során használatos kifordulás elleni védelem.



Ajándék kifordulás elleni védelemmel

Standard kivitelben vezetésű nélkül

TARTOZÉKOK:

Vezetősín 1400 mm, rend. sz.: 4901802701

Tartozék szett - 1x vezetésű csatlakozó,

2x fémrögzítő, 1x ütőző, rend. sz.: 3901802702

Kifordulás elleni védelem, rend. sz.: 3901802703

Fűrészlap: TCT 36 foggal, rend. sz.: 7901800601

Fűrészlap: TCT 72 foggal, rend. sz.: 7901800602



OPTION

VASTAGOLÓ GYALUGÉP

HMS 850

123 990 Ft

Motor:	230V/50 Hz
Teljesítmény:	1250 W
Fordulatszám:	9000 / perc
Max. megmunkálási szélesség:	204 mm
Max. vágási mélység:	0-2,0 mm
Vastagolási magasság:	120 mm
Gyalukések száma:	2
Gép méretei:	770 x 420 x 450 mm
Gyaluasztal méretei:	740 x 210 mm
Vastagolóasztal méretei:	250 x 204 mm
Súly:	25,5 kg



Mint minden Scheppach gép, a HMS850 kombinált gép is csúcsterméknek számít kategóriájában. Erős motorral rendelkezik, a konstrukciója strapabíró, acél-öntvény elemei és masszív lábai biztosítják a gép stabil működését a hosszabb anyagok megmunkálásánál is. A két darab minőségi HSS késsel sima és gyors munkát lehet végezni. A széles munkaterületen lehetőség van akár 204 x 120 mm méretű faanyagok megmunkálására is. A biztonsági kapcsoló, valamint a forgácselzívó csomk tartozéka a gépnek.

Munkaszélesség 204 mm

VASTAGOLÓ GYALUGÉP

HMS 1070

194 990 Ft

Motor:	230V, 50Hz
Teljesítmény:	1500 W
Fordulatszám:	9000 ford./perc
Motor védelem:	igen
Kécek száma:	2
Gyalulás.	
Max. munkaszélesség:	254 mm
Max. munkamélység:	2 mm
Gyaluasztal méretei:	920 x 264 mm
Vonalzó mérete:	635 x 127 mm
Állíthatósági szög:	90° - 45°
Vastagolás:	
Max. munkaszélesség:	254 mm
Max. munkamagasság:	120 mm
Max. munkamélység:	2 mm
Munaasztal méretei:	380 x 254 mm
Méreték:	965 x 494 x 483 mm
Súly:	28 kg

A Scheppach HMS 1070 vastagoló-gyalugép, paramétereivel és kivitelezésével a kategóriájában csúcsterméknek számít. A gyalu és vastagoló funkció kombinációja és a gép kompakt mérete miatt, minimális helyigényre van szükség a műhelyben. Robusztus konstrukciója gond nélkül lehetővé teszi akár 254 mm széles faanyagok megmunkálását is. Erős 1500 W motor, két darab 9000 fordulatszám/perc is elérő, acél, forgó gyalukéssel biztosítja a nagyon tiszta és pontos vágást, ami a gyakorlatban nagyon finom megmunkálást jelent. A gyalukécek könnyen cserélhetőek, az egész gép működtetése egyszerű és kényelmes. A faanyag pontos megmunkálását elősegíti a nagyon jó minőségű gyaluasztal és a 45°-ban elfordítható vezetésű. A gép rendelkezik biztonsági kapcsolóval és a Scheppach gépekre jellemző, forgácselzívó csatlakozási lehetőséggel. A gép stabilitását hosszabb faanyagok megmunkálásánál is, négy csúszásgátló, gumibevonató fém láb biztosítja.

GYALUGÉP

PLM 1800

179 990 Ft

Motor:	230 V / 50 Hz
Teljesítmény:	1500 W
Fordulatszám:	8500 ford./perc
Kécek száma:	2
Max. munkaszélesség:	330 mm
Max. munkamagasság:	152 mm
Max. munkamélység:	2,8 mm
Asztal mérete szélessítéssel:	330 x 630 mm
Méreték:	630 x 580 x 500 mm
Súly:	30,5 kg



330 mm szélesség

A Scheppach PLM 1800 modern nagy teljesítményű gyalugép. Az okos, kompakt dizájn minimalizálja a helyigényét a műhelyben és megkönnyíti a gép szállítást is. A robusztus konstrukció probléma nélkül megbirkózik az akár 330 mm széles és 152 mm vastag lécekkal is. Az erős, 1500 W-os motor a két 8500 ford./perc sebességű acél késsel gondoskodik a tiszta a nagyon tiszta és pontos vágásról, ami a gyakorlatban azt jelenti, hogy a fa felülete még simább lesz. A munkadarab eltolásáról egy masszív szerkezet gondoskodik 7,4 m/perc gyorsasággal. A kécek könnyen cserélhetőek, illetve az egész gép vezérlése nagyon egyszerű és kényelmes. A magasság könnyedén, egy optikai skála és a gép tetején elhelyezett állító kar segítségével állítható. A pontosságot tovább segíti a magas minőségű gyaluasztal szélesítési lehetőséggel. Természetesen, a gép rendelkezik oldalsó fogantyúkkal a könnyebb mozgathatóság érdekében, illetve pormentesen szigetelt biztonsági kapcsolóval. Ez a gép számos nagy presztízsű díjban részesül, mint pl. a World Tool Awards legjobb helyezése kategóriájában.



254 mm munkaszélesség



VASTAGOLÓ GYALUGÉP ÁLLVÁNNYAL

HMS 1500 **389 990 Ft**

Motor: indukciós	230 V/50 Hz
Teljesítmény:	2200 W
Fordulatszám:	6500 ford./perc
Motor biztosíték:	igen
Kések száma:	2
Gyalulás:	
Max. szélesség:	260 mm
Max. mélység:	3 mm
Gyaluasztal mérete:	1040 x 280 mm
Illesztőütköző állítása:	90° - 135°
Vastagolás:	
Max. szélesség:	260 mm
Max. áteresztési magasság:	160 mm
Max. mélység:	3 mm
Gyaluasztal mérete:	400 x 260 mm
Gép mérete:	1110 x 620 x 980 mm
Súly:	71 kg

**260 mm
munkaszélesség**

A Scheppach HMS 1500 egy kombinált gép igényes barkácsolóknak, vagy olyan műhelyekbe, ahol elvart a profi eredmény. A készülék egyaránt alkalmas klasszikus gyalulásra és vastagolásra is. A két funkció közti átállítás egyszerű, nincs hozzá szükség semmilyen szerszáma. A kompakt kialakítás minimalizálja a térigényét. A gép mozgását megkönnyítik a standard tartozék állványra szerelt kerekek és a nagy, állítható tolószárak. A robusztus szerkezet probléma mentesen megbirkózik a puha- vagy keményfa gerendákkal, lécekkel, deszkákkal, akár 260 mm-ig. Az erős, 2200 W-os motor és 2 db, 6500 ford./perc sebességgel forgó, acél kés biztosítja a nagyon tiszta és pontos vágást, ami a gyakorlatban még finomabb megmunkálást jelent. A kések nagyon egyszerűen cserélhetők, illetve a gép kezelése is nagyon könnyű és kényelmes. A vastagolási magasság (max. 160 mm) állítása is egyszerű, forgó fogantyú segítségével. A pontosságot tovább segíti a nagy, tartós, minőségi alumíniumöntvény gyaluasztal, illetve a pontos és masszív illesztőütköző, mely 90°-135° terjedelemben állítható. A vastagolóasztal kopásálló fémtömbökből készül. A tolópálca és az elszívó csatlakozó standard tartozék, ugyanígy, mint a biztosítékok, vagy az akaratlan indítástól védő biztonsági kapcsoló.

ASZTALI MARÓGÉP

HF 50 **114 990 Ft**

Motor:	230 V/50 Hz
Teljesítmény:	1500 W
Fordulatszám:	11500 -24000 fordulat/ perc
Asztal mérete:	204 mm
Szorítófogó-tokmány:	0-2 mm
Marási mélység:	120 mm
Tengelyrögzítés:	2
Asztalkiegészítés mérete:	815 x 450 x 425 mm
Gép méretei:	737 x 210 mm
Rendelés szám:	250 x 204 mm
Súly:	21,7 kg

2x asztal szélesítés

A HF50 asztali marógép kiválóan alkalmas az otthoni műhelyekbe, vagy kisebb asztalos üzemekbe. A nagyobb gépek előnyeit kínálja kisebb, gazdaságosabb kiszerezésben. Alkalmas különböző marási műveletek elvégzésére, úgymint profilozó és szerkezeti marás, csapok és csaprések marása, horonymarás, továbbá a faanyagok íves és síkgörbe felületeinek kialakítására és az oldalmarásra is. A marógép kiválóan felszerelt. Az alapfelszerelése közé tartozik a szögvonalzó, az alumínium ütköző, a 6,8,12 mm-es szorító tokmány, és az alapasztal kétszeri kiszélesítési lehetősége. A gépet nagy, 1500 W-os teljesítményű, fordulatszámot szabályozó motor működteti.

CSEMPE- ÉS BURKOLATVÁGÓ TOLÓASZTALLAL

WTS 2000 **76 990 Ft**

Motor:	230 V/50 Hz
Teljesítmény:	900 W
Fordulatszám:	3600 ford./perc
Vágótárcsa átmérője:	180 mm, gyémánt
Belső átmérő:	25,4 mm
Párhuzamvezető:	0° - 45°
Vágóasztal mérete:	493 x 270 mm
Vágáshossz:	450 mm
Vágásmagasság 90°-nál:	32 mm
Méret:	616 x 494 x 178 mm
Súly:	11,8 kg



Modern csempe- és burkolatvágó, amely remek segítség minden burkoló iparos vagy ezermester számára, amennyiben fontos szempont a mobilitás, vagy egy kompakt és könnyű gép szükségessége. Alapvető előnye a eltolható asztal koncepciója, amivel nem jelent gondot az akár 450 mm hosszú és 32 mm vastagságú vágás sem. Az asztal milliméter pontos mércével, szögállítóval és praktikus párhuzamvezetővel rendelkezik. A prémium minőségű vágókorong, az általános konstrukcióktól eltérően, stabilan van elhelyezve, ami óriási előnyt és pontosságot jelent a hosszabb vágásoknál. A vastagságtól függően állítható a vágókorong burkolat magassága is. Az erős, hővédelemmel ellátott 900 W-os motor könnyedén elbánik a járólapok, csempék, burkolatok, márvány stb. vágásával. A robusztus géptestben van elhelyezve a víztartály, amely a korong hűtését és a pormentes munkát biztosítja. A gép továbbá rendelkezik beépített gumirozott fogantyúval, a párhuzamvezető és szögállító tartókkal, gumi talppal, illetve asztalhoz rögzítési lehetőséggel. A gép a legmodernebb biztonsági védelemmel van ellátva és a német TÜV minőségbiztosításával rendelkezik.

CSEMPE- ÉS BURKOLAT VIZESVÁGÓ

FS 3600 **199 990 Ft**

Motor:	230 V/50 Hz
Teljesítmény:	900 W
Fordulatszám:	3000 ford./perc
Vágótárcsa átmérője:	200 mm, gyémánttárcsa
Tengely méret:	25,4 mm
Vágótárcsa döntése:	0° - 45°
Vágóasztal mérete:	1290 x 400 mm
Vágási magasság 90°:	36 mm
Vágási magasság 45°:	29 mm
Max. vágási hossz:	920 mm
Max. vágható csempeméret diagonál vágás esetén:	650 x 650 mm
Integrált vízszivattyú:	igen
Vízgyűjtőtálca kapacitás:	30 l
Gép méretei:	1 560 x 440 x 1 140 mm
Súly:	50 kg

**Csempe
92 cm**
**Vágáshossz akár
920 mm**

A Scheppach FS3600 csepevágó kiváló eszköz minden, illetve igényes barkácsoló számára, akik gyakran foglalkoznak járólappal, vagy csempe burkolással. Az erős, hővédelemmel is ellátott indukciós motor könnyen megbirkózik járólappal, csempével, gránittal, márvánnyal vagy egyéb burkoló anyaggal. Legnagyobb előnye a maximális 920 mm-es elérhető vágási hossz, ami lehetővé teszi a nagyon kedvelt, nagyméretű burkolólapok vágását, egészen 650 x 650 mm-ig. A gép kiváló kiegészítője a nagyméretű burkolólapok vágásánál, a két darab csúsztható, hosszabbító asztal. A 200 mm átmérőjű tárcsa minimalizálja a vibrációt, a precíz, két vezetősínen történő vezetéssel és a lézersugárral lehetőség van - akár 36 mm mélységig - a nagyon pontos és tiszta vágások elvégzésére. Mindezt elősegíti a gép nagyon robusztus fémkonstrukciója és az összecsukható állványzata. A csepevágóval elvégezhetők a szög, illetve dupla szög vágások is. A gép tartozéka a pontos méretskála milliméteres beosztással, a szögállító és a hosszirányú ütköző. Az integrált vízszivattyú biztosítja a vágótárcsa hűtését és a pormentes munkavégzést. Szintén előnyei közé tartozik a nagy, 30 literes kapacitású vízgyűjtőtálca. A gép és a csatlakozó is a legmodernebb elektromos érintésvédelemmel van ellátva. A kerekek megkönnyítik a gép könnyű szállítását.

CSEMPE- ÉS BURKOLAT VIZESVÁGÓ

FS 4700 **229 990 Ft**

Motor:	230 V/50 Hz
Teljesítmény:	1200 W
Vágótárcsa átmérője:	230 mm
Vágóasztal mérete:	1375 x 400 mm
Max. vágási hossz:	1200 mm
Diagonális vágás:	750 mm
Max. vágható csempeméret diagonális vágás esetén:	848 x 848 mm
Gép méretei:	1845 x 440 x 1155 mm
Súly:	67 kg

 Csempe
120 cm

A Scheppach FS4700 csempévágó kiváló eszköz minden, illetve igényes barkácsoló számára, akik gyakran foglalkoznak járólappal, vagy csempe burkolással. Ez a gép ideális a ma népszerű nagyméretű lapok vágására. Könnyen megbirkózik a kerámia, porcelán, márvány és más anyagokkal, járólappal vagy csempékkel. Alkalmos gér- vagy szögvasgásra is. Nem jelent számára problémát a 1200 mm-es lap és a 848 mm-es diagonális vágás. A mozgatható vágófej megfelelő biztonságot és pontosságot biztosít, míg a billenő vágófej megfelelő gérvágásokra alkalmas. A két vezetősín folyamatosan biztosítja a pontos vágást. A két integrált szélesítővel a munkasztallal meghosszabbítható a nagyobb munkadarabok kényelmes vágásához. A lehajtható vagy leszerelhető lábazat könnyű mobilitást tesz lehetővé bármilyen munkakörnyezetben. Az állítható lézeres igazítás nagy segítséget jelenthet a pontos és egyenes vágásoknál. Az elfordítható fej alkalmas a legtöbb szögű vágások elvégzéséhez.

CSEMPE- / BURKOLAT- ÉS KÖVÁGÓ

HSM 3500 **359 990 Ft**

Motor:	230 V/50 Hz
Teljesítmény:	2200 W
Vágólap átmérője:	360 mm, gyémánt
Belső átmérő:	25,4 mm
Vágólap dönthetősége:	0° - 45°
Vágóasztal mérete:	535 x 430 mm
Max. vágáshossz:	700 mm
Max. vágásmagasság 90°-nál:	110 mm
Max. vágásmagasság 45°-nál:	72 mm
Integrált vízszivattyú:	igen
Méretetek:	1150 x 520 x 1210 mm
Súly:	72 kg

**Teljesen
összecsukható lábak
Kerekek**

A Scheppach HSM 3500 kiváló segítség minden profi iparos és igényes barkácsoló számára, akik gyakran dolgoznak nagyobb méretű kövekkel, csempével vagy kőburkolatokkal. Az erős, hővédelemmel ellátott 2200 W-os motor könnyedén megbirkózik a kerámia burkolatokkal, gránittal, márvánnyal, téglákkal stb. Alapvető előnye a 700 mm-es párhuzamos vágáshossz (vagy 535 mm átlósan), amely lehetővé teszi használatát a közkezdelt nagyobb méretű burkolatokkal is. A gép minőségi, vizesvágáshoz használható 360 mm-es gyémánt fűrészlapalappal van felszerelve. A vágófej dőlésszöge folyamatosan állítható 0°-45° fok tartományban. A munkasztal csúszásálló gumirozott felülettel és pontos, skálával ellátott, fok- és hosszanti párhuzamvezetővel rendelkezik. A vágólap vízűtéséről és a pormentes munkáról az integrált szivattyú gondoskodik. További, ehhez kapcsolódó előnye a nagy vizes tartály. A gép a legmodernebb elektromossági biztonsági elemekkel van felszerelve. Könnyű mozgathatóságát a kerekek és az összecsukható lábazat biztosítja.

KÖROPPANTÓ

HSC 130 **82 990 Ft**

Asztalmagasság:	120 mm
Vágási hossz max.:	330 mm
Vágási magasság max.:	140 mm
Vágási magasság min.:	25 mm
Kések száma:	2, kétoldalas
Gép méretei:	790 x 260 x 562 mm
Súly:	41 kg

Fordítható kések

A robusztus Scheppach HSC 130 kőroppantó ideális segítőtárs kő-, betonlapok, szegélykövek, csempék, térkövek és más hasonló anyag precíz hasításához. Könnyű, mégis rendkívül stabil konstrukciójának köszönhetően egyszerű kezelést és precíz vágásokat kínál nagy erőfeszítés nélkül. A tartós kialakítás hosszú élettartamot és megbízható teljesítményt garantál még gyakori használat esetén is. A speciálisan tervezett cserélhető pengék rendkívül tartósak, gyorsan és könnyen forgathatók, ami jelentősen meghosszabbítja élettartamukat. A rugalmas asztal biztosítja, hogy minden vágás tökéletesen egyenes és tiszta legyen. A hasítási magasság egy központi csavarral állítható. A kerekeknek és a szállítófogantyúnak köszönhetően a hasító könnyen mozgatható és szállítható. Ezzel a hasítóval egy olyan készüléket kap, amely megkönnyíti a munkáját, és minden használatkor kiváló eredményt biztosít.

ELEKTROMOS ORRFŰRÉSZ ÉPÍTŐANYAGOKHOZ / ALIGÁTORFŰRÉSZ

AZE 430 **114 990 Ft**

Motor:	230 V/50 Hz
Teljesítmény:	1500 W
Fordulatszám:	2850 ford/perc
Vezeték hossza:	550 mm
Vágási hossz:	430 mm
Lökethossz:	40 mm
Kábelhossz:	2 m
Porszívó csatlakozó:	igen
Integrált fék:	igen
Gép méretei:	970 x 220 x 125 mm
Súly:	6,3 kg

**Double saw blade
rendszer**

A Scheppach AZE 430 elektromos építőanyag-fűrész egy nagy teljesítményű univerzális gép, amelyet igényes építési helyszíni használatra terveztek. Gyorsan és precízen képes anyagok formázására, blokkok lerövidítésére vagy furatok készítésére elektromos szerelésekhez. Az erős 1500 W-os motornak köszönhetően könnyedén vágja a téglát, pórusbeton blokkokat, szigetelőgyapotot, fát, és gyors, egyenes és precíz vágást kínál még nagyméretű blokkok esetén is. A tartós kettős fűrészrendszer ellentétesen forgó pengékkel alacsony rezgést, minimális visszarúgást és tiszta vágóélt biztosít. A hatékony erőátvitel stabil működést tesz lehetővé hosszabb terhelés alatt is, amit a szakemberek értékelni fognak válaszfalak építése, épületelemek átalakítása vagy szerelési munkák elvégzése során. Az ergonomikusan kialakított, kiegészítő markolattal ellátott fogantyúk biztonságos és kényelmes vágást tesznek lehetővé felesleges fáradtság nélkül. A porszívó egység közvetlen csatlakoztatásának lehetősége a géphez, a 2 m-es tápkábel a rugalmas munkavégzéshez és a beépített fűrészlapfék a fokozott biztonság érdekében szintén praktikus. A fűrész megbízható segítőtárs a mindennapi professzionális használathoz, amely jelentősen felgyorsítja és megkönnyíti az építőanyagok feldolgozását. A csomag tartalmaz egy 48 fogú fűrészlapot (poroton/tégla).

HORDOZHATÓ ELSZÍVÓ

DC 100	45 990 Ft
Motor:	230 V/50 Hz
Teljesítmény:	1 200 W
Levegőáramlás:	215 m ³ /h
Tartály kapacitása:	65 l
Szűrés:	0,5 μ
Elszívócső hossza:	2000 mm
Elszívócső átmérője:	100 mm
Gép méretei:	400 x 400 x 700 mm
Súly:	10,5 kg

A Scheppach DC 100 elszívó nagyon hasznos segítő. Megóvja a kellemetlen portól nemcsak Önt, hanem a gépeit is, ezáltal jelentősen növelve azok élettartamát. Azonban nem mindenkinek áll rendelkezésére a műhelyében annyi hely, vagy nincs lehetősége, hogy el tudjon ott helyezni egy nagyméretű elszívót. Erre a helyzetre kiválóan alkalmas ez a kis méretű elszívó. A kompakt méretek azonban nem jelentenek gyengébb teljesítményt. Robosztus, acél géptesttel, transzport fogantyúval, 0,5 mikrométer szűrőképességű szűrővel rendelkezik. Az erős, 1200 W-os motor lenyűgöz az erejével. A DC 100 elszívóval egy kicsi, könnyű, de mégis teljesértékű elszívóhoz juthat. Standart tartozékként tartalmaz egy 4-darabos adapter készletet, amely lehetővé teszi a csatlakoztatást különböző gépekhez, illetve egy 4-darabos porzsák készletet.



4 db elszívó adapterrel
és 4 db porzsákkal

FORGÁCSZÍVÓ

DC 500	68 990 Ft
Motor:	230 V/50 Hz
Teljesítmény:	550 W
Légteljesítmény:	1150 m ³ /h
Gyűjtőzsák kapacitása:	75 l
Gégcső hossza:	2000 mm
Gégcső átmérője:	100 mm
Méret:	650 x 446 x 1430 mm
Súly:	14 kg

A fával történő munkálatok során szükséges egy hatékony elszívó használata, mely megvédi Önt és a gépeit a kellemetlen portól. Így tisztán tarthatja a műhelyét, kényelmesen dolgozhat és a por sem fogja veszélyeztetni az egészségét. A Scheppach DC 500 ehhez nyújt ideális megoldást! Jellemzői a kompakt dizájn, nagy teljesítményű, 550 W-os motor, minőségi gyűjtőzsák, nagy, 75 literes kapacitással és kiváló minőségű szűrőfunkció. A könnyebb szállíthatóságot kerek segítségével segítik. Ingyenesen a gép tartozéka a 4-részes csatlakozó adapter, mellyel különböző gépekhez csatlakoztathatja az elszívót.



4-részes csatlakozó
adapterrel



VIDEO

HAMUPORSZÍVÓ 3 AZ 1-BEN

AVC 25	19 990 Ft
Motor:	230 V/50 Hz
Teljesítmény:	1300 W
Vákuum:	20 kPa
Gyűjtőtartály színe:	20 l
Tömlőhossz:	1500 mm
Kábelhossz:	5 m
Tömlőátmérő:	36,5 mm
Szűrőfelület:	0,13 m ²
Gép méretei:	345 x 335 x 440 mm
Súly:	4,4 kg



A Scheppach AVC 25 hamuporszívó egy nagyon praktikus eszköz, amellyel gyorsan és tisztán kiporszívózhatja a hideg hamut vagy kormot kéményekből, kandallókból, kályhákból vagy grillsütőkből. Természetesen kiterjesztheti a használatát más szennyeződések, pl. fűrészporsz, durva szennyeződések a műhelyben vagy az autóban stb. porszívózására is. A tömlő helyzetének megváltoztatásával a porszívót fűvív alakíthatja, és még a nehezen elérhető helyekről is eltávolíthatja a szennyeződések. A porszívó egy erőteljes 1300 W-os motorral, egy 150 cm hosszú, kiváló minőségű alumínium végű szívótömlővel és két cserélhető fűvívával (kör alakú és hornyolt), praktikus tartozéktartókkal, a gyűjtőtartály gyorskioldó rendszerével, szennyeződéscsökkentővel ellátott beépített szűrőtisztító rendszerrel és egy nagyon hatékony dupla szűrővel van felszerelve, amely még a finom hamuport is felfogja. A gyorskioldó rendszernek köszönhetően a gyűjtőtartály is könnyen tisztítható. Az összecsatolható fogantyú és a kerek megkönnyítik a porszívó szállítását és mozgását.

Szívó- és fűvív funkció is



MULTIFUNKCIÓS HORDOZHATÓ PORSZÍVÓ / KOMPRESSZOR 3 AZ 1-BEN

HD2P	43 990 Ft
Motor:	230V/50 Hz
Teljesítmény:	1200 W
Légteljesítmény:	183m ³ /h
Gyűjtőzsák kapacitása:	5 L
Szűrő mérete:	340 x 250 mm
Gégcső hossza és átmérője:	2000/40 mm
Szűrőrendszer:	3 μm
Gép méretei:	450 x 350 x 227 mm
Súly:	5,5 kg

A Scheppach HD2P kiváló segítség a lakásban, házban, nyaralóban vagy műhelyben. Három funkciót is egyesít. Forgácsolás hagyományos gépekhez (fűrész, fűrészek, csiszológépek, gyalogépek, ...) erőteljes porszívó (háztartás, garázs, műhely, autó, ...) kompresszor (felfújható matracok, medencék, napozóágyak, csónakok, gyerekjátékok, ...) Előnyei közé tartozik a kompakt mérete, könnyű hordozhatósága és tárolási rendszere, melyben elfér az összes tartozék, így azok mindig kéznél vannak. A standard felszereléshez tartozik a szívófűvív, a kiegészítő tartozék pormentes fűvívhez, felfújófűvív, szívótömlő csatlakozási lehetősége az elektromos gépekhez és a porzsák, mely nem csak egyszer használatos, hanem kiürítés után többször is felhasználható. A gép hatékony szűrőberendezéssel rendelkezik, mely akár 3 mikrométer részecskéket is képes felfogni.



VIDEO

PALÁSTCSISZOLÓ / RENOVÁLÓ CSISZOLÓ



MRS 1300	42 990 Ft
Motor:	230 V/50 Hz
Teljesítmény:	1300 W
Fordulatszám:	900 – 3200 ford./perc
Henger átmérő:	120 mm
Henger szélesség:	100 mm
Méreték:	460 x 205 x 140 mm
Rendelési szám:	5903819901
Súly:	4,6 kg

A Scheppach MRS 1300 egy fantasztikus multifunkciós gép, amelynek nem kellene hiányozni egyetlen műhelyből sem. Szeretnéd, hogy a régi falfelületek úgy nézzenek ki mintha újak lennének? Szeretnéd tökéletesre tisztítani a fémrácsokat? Meg kellene szabadulni a régi festék- vagy rozsdarétegtől? Kitisztítani a fugákat burkolaton, járólapon? Akkor megvan a megoldás! És még sokkal többre is képes! A különböző hengereknek köszönhetően nem jelent gondot bármit letisztítani, zsírtalanítani, kipolírozni, kifényezni, lecsiszolni, rozsdamentesíteni stb.! A gép számos felhasználási lehetőséget nyújt, hogyan varázsolható újjá szinte bármilyen felület, legyen az fa, fém, kő, burkolat, műanyag, lakozott felület, beton, rozsdamentes acél stb. A tökéletes cél elérése és a kényelme munkavégzés érdekében a készülék két fogantyúval, nagy biztonsági kapcsolóval, biztonsági burkolattal, elszívő csatlakoztató csomaggal, lágy indítás rendszerrel és 900-3200 ford./perc közötti fordulatszabályozóval is el van látva. A szükséges teljesítményről az 1300 W-os motor gondoskodik. A csomagolás továbbá tartalmaz egy réz kefehengert, amely alkalmas fa-, fém- vagy kőfelületeken történő munkára. További 9 különböző henger külön vásárolható.



VIDEO

Lágyindítás
Állítható sebesség
Réz csiszolóhengerrel



TARTOZÉKOK:



Filc polírozó henger
120 x 100 mm, rend. sz.: 7903800712
Alkalmas márvány, lakozott felületek, fémek stb. polírozására.
16 990 Ft

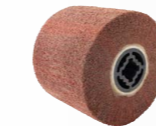

Szintetikus szálú csiszoló henger
120 x 100 mm, rend. sz.: 7903800713
Alkalmas egyenes sima és strukturált fa-, kő- vagy fémfelületekre, burkolatokra stb.
9 990 Ft



Műanyag szálú csiszoló henger
120 x 100 mm, rend. sz.: 7903800714
Alkalmas sima és strukturált fa-, kő- vagy fémfelületek, burkolatok, fugák stb. tisztítására, ill. műfü karbantartására.
12 990 Ft

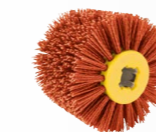

Nylon csiszoló henger
120 x 100 mm, rend. sz.: 7903800715
Alkalmas sima és strukturált fa-, kő- vagy fémfelületek, burkolatok, fugák stb. tisztítására, szennyeződések felületi eltávolítására, zsírtalanításra, vagy fa felületek rusztikálására.
17 990 Ft



Acéldrót csiszoló henger
120 x 100 mm, rend. sz.: 7903800719
Alkalmas makacsabb szennyeződések eltávolítására fa-, fém- vagy kőfelületekről, illetve rozsdamentesítésre, festékrétegek eltávolítására, vagy falfelületek strukturálására.
19 990 Ft



Rézdrót csiszoló henger
120 x 100 mm, rend. sz.: 7903800718
Alkalmas fa- vagy fémfelületek csiszolására, szennyeződések eltávolítására, illetve rozsdamentesítésre és régi festékrétegek eltávolítására.
12 990 Ft



Szilikonkarbid csiszoló henger
120 x 100 mm, rend. sz.: 7903800720
Alkalmas fémfelületek csiszolására és hegesztés előtti előkészítésére.
17 990 Ft



Lamellás csiszoló henger
120 x 100 mm, rend. sz.: 7903800716
Alkalmas sima és változatos felületű fa- és fémfelületek csiszolására, vagy régi festékrétegek eltávolítására stb.
9 990 Ft

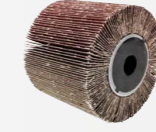

Lamellás csiszoló henger
120 x 100 mm, rend. sz.: 7903800717
Alkalmas sima és változatos felületű fa- és fémfelületek csiszolására, vagy régi festékrétegek eltávolítására stb.
10 990 Ft



Csavartdrót csiszoló henger
120 x 100 mm, rend. sz.: 7903800721
Alkalmas egyenes kő- és fémfelületek heavy-duty (ipari) igényű csiszolására.
22 990 Ft



KETTŐS KÖSZÖRŰ KEFEKORONGGAL

SM 150 LB **26 990 Ft**

Motor:	230 – 240 V~
Teljesítmény:	400 W
Fordulatszám:	2 850 ford./perc
Köszörűkorong átmérője:	150 mm
Korong belső átmérője:	12,7 mm
Köszörűszemcse:	K 36
Kefekorong drótszál hossza:	13 mm
Gép méretei:	345 x 190 x 200 mm
Súly:	7 kg

A Scheppach SM150LB kombinált kettősköszörű kialakításával és képességeivel biztosan nem okoz csalódást még az igényes hobbi felhasználóknak sem. Szilárd szerkezettel, pontos korongvezetéssel, ill. csendes, erőteljes és karbantartás nem igénylő indukciós motorral rendelkezik. A 150 mm-es köszörűkorong ideális az általános köszörülésre és a durvább csiszolásra. A 150 mm-es kefekorong pedig kiválóan alkalmas rozsa eltávolítására, fém és nem-fém anyagok tisztítására, ill. forrasztandó, vagy hegesztendő felületek előkészítésére. A köszörűgép szilárd, öntvény talpazattal rendelkezik, amellyel hozzáerősíthető a munkasztalhoz. A gumi lábcskáék pedig biztosítják a jobb stabilitást. Ezen kívül a gép rendelkezik biztonsági védőburkolatokkal, melyek megvédnek a munkadarabról esetlegesen elrepülő részecskéktől, munkadarab támasztékokkal, amelyek növelik a korongok élettartamát és modern, integrált LED megvilágítással, külön, mindkét korongon.

Indukciós motor



Indukciós motor

KETTŐS KÖSZÖRŰ

SM 150 L **26 990 Ft**

Motor:	230 – 240 V~
Teljesítmény:	400 W
Fordulatszám:	2 850 ford./perc
Köszörűkorong átmérője:	150 mm
Korong belső átmérője:	12,7 mm
Köszörűszemcse:	K 36/K 60
Gép méretei:	345 x 190 x 200 mm
Súly:	7 kg

A Scheppach SM150L kettősköszörű alaptípusa kialakításával és képességeivel biztosan nem okoz csalódást még az igényes hobbi felhasználóknak sem. Szilárd szerkezettel, pontos korongvezetéssel, ill. csendes, erőteljes és karbantartás nem igénylő indukciós motorral rendelkezik. A két, különböző szemcsészetű 150 mm-es köszörűkorong, olyan fi nom és durvább csiszolásra van tervezve, amely elegendő a legtöbb műhelymunkához, úgymint köszörülés, csiszolás vagy élezés. A köszörűgép szilárd, öntvény talpazattal rendelkezik, amellyel hozzáerősíthető a munkasztalhoz. A gumi lábcskáék pedig biztosítják a jobb stabilitást. Ezen kívül a gép rendelkezik biztonsági védőburkolatokkal, melyek megvédnek a munkadarabról esetlegesen elrepülő részecskéktől, munkadarab támasztékokkal, amelyek növelik a korongok élettartamát és modern, integrált LED megvilágítással, külön, mindkét korongon.

Indukciós motor



Indukciós motor

KETTŐS KÖSZÖRŰ

SM 200 L **37 990 Ft**

Motor:	230 V/50 Hz, indukciós
Teljesítmény:	500 W
Fordulatszám:	2 850 ford./perc
Köszörűkorong átmérője:	200 mm
Korong belső átmérője:	15,9 mm
Köszörűszemcse keménysége:	K 36/K 60
Gép méretei:	360 x 220 x 255 mm
Súly:	12 kg

A kiváló teljesítményű Scheppach SM200L köszörűgép kialakításával és képességeivel ideális mit az átlagos otthoni műhelyekbe, mint a kisebb szakműhelyekbe. Szilárd szerkezettel, pontos korongvezetéssel, ill. csendes, erőteljes és karbantartás nem igénylő indukciós motorral rendelkezik. A két, különböző szemcsészetű 200 mm-es köszörűkorong, olyan fi nom és durvább csiszolásra van tervezve, amely elegendő a legtöbb műhelymunkához, úgymint köszörülés, csiszolás vagy élezés. A gép szilárd, öntvény talpazattal rendelkezik, amellyel hozzáerősíthető a munkasztalhoz. A gumi lábcskáék pedig biztosítják a jobb stabilitást. Ezen kívül a gép rendelkezik biztonsági védőburkolatokkal, melyek megvédnek a munkadarabról esetlegesen elrepülő részecskéktől, munkadarab támasztékokkal, amelyek növelik a korongok élettartamát és modern, integrált LED megvilágítással, külön, mindkét korongon.

Indukciós motor



Indukciós motor

KETTŐS KÖSZÖRŰ KEFEKORONGGAL

SM 200 LB	44 990 Ft
Motor:	230 V/50 Hz, indukciós
Teljesítmény:	500 W
Fordulatszám:	2 950 ford./perc
Korongok átmérője:	200 mm
Korongszélesség:	20 mm
Korongtengely mérete:	12,7 mm
Szemcsézet:	K 36
Méreték:	390 x 260 x 290 mm
Súly:	12 kg

Indukciós motor



A Scheppach SM 200 LB kombinált kettős köszörő modellje alkalmas köszörülésre, élezésre vagy csiszolásra. Minőségi kivitelének köszönhetően nem okoz csalódást az igényesebb felhasználóknak sem. Masszív szerkezettel, pontos korongvezetéssel rendelkezik, e mellett csendes, nagy teljesítményű indukciós motorral van felszerelve. A 200 mm köszörő korong ideális a durvább köszörülésre, míg másik, 200 mm acél kefekorong kiválóan alkalmas rozsdá eltávolításra, fém vagy más felületek tisztítására vagy hegesztés, illetve forrasztás előtti felületkezelésre. Talpazata stabil öntvény, mely lehetővé teszi rögzítését munkaasztalon. A gumitalpak remek stabilitást biztosítanak, a korongok biztonsági burkolatai pedig megakadályozzák a szikrák kirepülését. A munkadarab támasztékok növelik a korongok élettartamát, az integrált LED lámpák pedig minden körülmény között kiváló láthatóságot tesznek lehetővé munka közben.

KETTŐS KÖSZÖRŰ

SM 200 AL	42 990 Ft
Motor:	230 V/50 Hz, indukciós
Teljesítmény:	500 W
Fordulatszám:	2 850 ford./perc
Köszörőkorong átmérője:	200 mm
Korong belső átmérője:	15,9 mm
Köszörőszemcse keménysége:	K 36/K 100
Gép méretei:	410 x 260 x 290 mm
Súly:	13,5 kg

Indukciós motor



A fi nom köszörülésre is alkalmas, kiváló teljesítményű Scheppach SM200AL kettős köszörő kialakításával és képességeivel ideális mit az átlagos otthoni műhelyekbe, mint a kisebb szakműhelyekbe. Szilárd szerkezettel, pontos korongvezetéssel, ill. csendes, erőteljes és karbantartás nem igénylő indukciós motorral rendelkezik. A két, különböző szemcsézetű 200 mm-es köszörőkorong, olyan nagyon finom és durvább csiszolásra van tervezve, amely elegendő a legtöbb műhelymunkához, úgymint köszörülés, csiszolás vagy élezés. A gép különlegessége a fehér 4 cm széles, nagyon finom szemcsézetű fehér korong, amely lehetővé teszi a nagyon finom és precíz köszörülést és élezést. A köszörőgép szilárd, öntvény talpazattal rendelkezik, amellyel hozzáerősíthető a munkaasztalhoz. A gumi lábcsakák pedig biztosítják a jobb stabilitást. Ezen kívül a gép rendelkezik biztonsági védőburkolatokkal, melyek megvédnek a munkadarabról esetlegesen elrepülő részecskéktől, munkadarab támasztékokkal, amelyek növelik a korongok élettartamát és modern, integrált LED megvilágítással, külön, mindkét korongon.

KETTŐS KÖSZÖRŰ

BG 150	39 990 Ft
Motor:	230 V/50 Hz, indukciós
Teljesítmény:	370 W
Fordulatszám:	2850 ford./perc
Köszörőkorong átmérője:	150 mm
Köszörőszemcse keménysége:	K 36/ K 60
Gép méretei:	385 x 240 x 280 mm
Súly:	11,5 kg



Függetlenül attól, hogy a műhelyben a munkát hobbi szinten végzi, vagy esetleg a foglalkozásához tartozik, biztos, hogy mindig szüksége lesz jól megélezett szerszámokra. Ezt a célt szolgálja a kicsi, de nagyon hatékony BG 150 Scheppach gyártmányú köszörő. A gép alapja egy nagyon stabil fémkonstrukció, amely biztosítja a gép vibrációmentes és kiegyensúlyozott működését. A karbantartásmentes gép és a nagyon halk indukciós motor garanciát nyújtanak a tökéletes végeredmény eléréséhez. A nagy, áttetsző védőburkolatok, amelyek védik a szemeit, minőségi anyagból készülnek, így mindig tökéletes, torzításmentes rálátást biztosítanak a megmunkált anyagra. A munkadarabtámasztékok beállíthatók, így jelentősen meghosszabbítható a köszörőkorong élettartama. A munkaterület megvilágítása csiszolás közben ellengethetetlen kiegészítője a gépnek. Az integrált, nagy teljesítményű lámpa, egy flexibilis karon van elhelyezve, így az optimálisan beállítható a kívánt szögbe. A korongvédő burkolatai vízgűjtőtalccaként szolgálnak, így a csiszolt anyag mindig megfelelően van hűtve és nem változik meg annak fizikai tulajdonsága sem. A köszörő tartozéka egy durvább, és egy finomabb köszörőkorong. A korongok első élének kiegyenlítését az integrált élkiegyenlítő biztosítja. A gép stabilitását négy gumirozott talp biztosítja, vagy csavarok segítségével a gép rögzíthető a munkaasztalhoz is.



Indukciós motor

PROFESSIONAL

KETTŐS KÖSZÖRŰ

BG 200	52 990 Ft
Motor:	230 V/50 Hz, indukciós
Teljesítmény:	550 W
Fordulatszám:	2850 ford./perc
Köszörőkorong átmérője:	200 mm
Köszörőszemcse keménysége:	K 36/ K 100
Gép méretei:	440 x 280 x 340 mm
Súly:	21 kg



Indukciós motor

PROFESSIONAL

A szerszámok élezéséhez, vagy fémanyagok felületi rétegeinek lecsiszolásához, szüksége lehet egy nagy teljesítményű köszörőre, amilyen pl. a Scheppach gyártmányú BG200 köszörő. A gép alapja egy nagyon stabil fémkonstrukció, amely biztosítja a gép vibrációmentes és kiegyensúlyozott működését. A karbantartásmentes gép és a nagyon halk indukciós motor garanciát nyújtanak a tökéletes végeredmény eléréséhez. A nagy, áttetsző védőburkolatok, amelyek védik a szemeit, minőségi anyagból készülnek, így mindig tökéletes, torzításmentes rálátást biztosítanak a megmunkált anyagra. A munkadarabtámasztékok beállíthatók, így jelentősen meghosszabbítható a köszörőkorong élettartama. A munkaterület megvilágítása csiszolás közben ellengethetetlen kiegészítője a gépnek. Az integrált, nagy teljesítményű lámpa, egy flexibilis karon van elhelyezve, így az optimálisan beállítható a kívánt szögbe. A korongvédő burkolatai vízgűjtőtalccaként szolgálnak, így a csiszolt anyag mindig megfelelően van hűtve és nem változik meg annak fizikai tulajdonsága sem. A köszörő tartozéka egy durvább, és egy finomabb köszörőkorong. A korongok első élének kiegyenlítését az integrált élkiegyenlítő biztosítja. A gép stabilitását négy gumirozott talp biztosítja, vagy csavarok segítségével a gép rögzíthető a munkaasztalhoz is.



KETTŐS KÖSZÖRŰ FEHÉR KORONGGAL

Indukciós motor



PROFESSIONAL



BG 200 AL **66 990 Ft**

Motor:	230 V/50 Hz, indukciós
Teljesítmény:	550 W
Fordulatszám:	2850 ford./perc
Köszörűkorong átmérője:	200 mm
Köszörűszemcse keménysége:	K 36/ K 100
Gép méretei:	393 x 342 x 327 mm
Súly:	25 kg

A BG200AL köszörű speciális, fehér köszörűkorongjának köszönhetően, nemcsak a különböző anyagok felületi rétegeinek lecsiszolásához alkalmazható, hanem kiváló a szerszámok nagyon precíz élezéséhez is. A gép alapja egy nagyon stabil fémkonstrukció, amely biztosítja a gép vibrációmentes és kiegyensúlyozott működését. A karbantartásmentes gép és a nagyon halk indukciós motor garanciát nyújt a tökéletes végeredmény eléréséhez. A nagy, áttetsző védőburkolatok, amelyek védik a szemeit, minőségi anyagból készülnek, így mindig tökéletes, torzításmentes rálátást biztosítanak a megmunkált anyagra. A munkadarabtamasztékok beállíthatók, így jelentősen meghosszabbítható a köszörűkorong élettartama. A munkaterület megvilágítása csiszolás közben ellengethetetlen kiegészítője a gépnek. Az integrált, nagy teljesítményű lámpa, egy flexibilis karon van elhelyezve, így az optimálisan beállítható a kívánt szögbe. A korongvédő burkolatai vízgyűjtőtálcaként szolgálnak, így a csiszolt anyag mindig megfelelően van hűtve és nem változik meg annak fizikai tulajdonsága sem. A tökéletes csiszolást elősegíti egy durvább és egy finomabb, 4 cm széles, speciális adalékanyagból készült fehér korong. A korongok első éléinek kiegyenlítését az integrált élkiegyenlítő biztosítja. A gép stabilitását négy gumírozott talp biztosítja, vagy csavarok segítségével a gép rögzíthető a munkaasztalhoz is.

KOMBINÁLT CSISZOLÓGÉP

BGS 700 **44 990 Ft**

Motor:	230 V/50 Hz, indukciós
Teljesítmény:	360 W
Fordulatszám:	2850 ford./perc
Köszörűkorong átmérője:	150 mm
Csiszolószalag mérete:	686 x 50 mm
Csiszolószalag sebessége:	15 m/s
Gép méretei:	370 x 280 x 340 mm
Súly:	11 kg



A BGS700 kombinált csiszológép tökéletesen ötvözi két gép tulajdonságait. Ideális fém, fa és műanyagok csiszolásához. A gép alapja egy nagyon stabil fémkonstrukció, amely biztosítja a gép vibrációmentes és kiegyensúlyozott működését. A karbantartásmentes gép és a nagyon halk indukciós motor garanciát nyújtanak a tökéletes végeredmény eléréséhez. A nagy, áttetsző védőburkolatok, amelyek védik a szemeit, minőségi anyagból készülnek, így mindig tökéletes, torzításmentes rálátást biztosítanak a megmunkált anyagra. A munkadarabtamasztékok a köszörűkorongnál és a csiszolószalagnál egyaránt beállíthatók, így jelentősen meghosszabbítható a köszörűkorong és a csiszolószalag élettartama. A munkaterület megvilágítása csiszolás közben ellengethetetlen kiegészítője a gépnek. Az integrált, nagyteljesítményű lámpa, egy flexibilis karon van elhelyezve, így az optimálisan beállítható a kívánt szögbe. A korong és a csiszolószalag védőburkolatai vízgyűjtőtálcaként szolgálnak, így a csiszolt anyag mindig megfelelően van hűtve, és nem változik meg annak fizikai tulajdonsága sem. A gép tartozéka egy durvább 150 mm-es korong és egy finomabb csiszolószalag. A korong első éléinek kiegyenlítését az integrált élkiegyenlítő biztosítja. A gép stabilitását négy gumírozott talp biztosítja, vagy csavarok segítségével rögzíthető a munkaasztalhoz is.

Indukciós motor

PROFESSIONAL



SZALAG ÉS TÁNYÉROS CSISZOLÓ

BTS 700 **44 990 Ft**

Motor:	230 V/50 Hz, indukciós
Teljesítmény:	250 W
Csiszolószalag sebessége:	13,6 m/s
Csiszolószalag mérete:	762 x 254 mm
Szalagasztal átmérője:	150 mm
Csiszolókorong átmérője:	125 mm
Korongasztal mérete:	184 x 98 mm
Korongasztal döntése:	90°- 45°
Gép méretei:	380 x 300 x 370 mm
Súly:	7,2 kg

A Schepach BTS700 kombinált csiszológép sokoldalú segítséget nyújt az igényes szakembereknek, valamint minden barkácsolónak. A csiszolószalag és csiszolókorong kombinációjának köszönhetően, minden pontos csiszolási feladatra megoldást jelent. Tökéletes fa, műanyag és egyéb, nem fém anyagok megmunkálásához. A gép felépítménye öntvényből készül, amely biztosítja a kiváló stabilitást, függetlenül attól, hogy a gép csiszolás során milyen nyomásnak van kitéve. A gép rendelkezik egy csendes, karbantartásmentes motorral, vibrációt csökkentő gumitalpakkal, tépőzárás csiszoló koronggal, dönthető munkaasztallal és szögmérővel.

MULTIFUNKCIÓS ASZTALI SZALAG- ÉS HOMLOKCSISZOLÓ

BTS 900 **64 990 Ft**

Motor:	230 V/50 Hz, indukciós
Teljesítmény:	370 W
Szalag sebessége:	450 m/min
Szalag mérete:	915 x 100 mm
Tárcsa fordulatszáma:	2980 ot./min
Tárcsa mérete:	Ø 150 mm
Munkaasztal állíthatósága:	0° - 45°
Szögvezető:	-60° až +60°
Elszívócsatlakozó:	Ø 63 mm
Méretek:	475 x 375 x 295 mm
Súly:	12 kg

A Schepach BTS 900 multifunkcionális csiszológéppel, a csiszolószalag és a klasszikus tárcsás csiszoló kombinációjának köszönhetően, minden csiszolási feladatot meg tud oldani műhelyben. Erejét egy modern indukciós (szénkefe nélküli) motor biztosítja, melynek előnye a nagyon halk működés és a minimális karbantartási igény. A készülék óriási előnye a variálhatóság. A teljes egység a csiszolószalaggal 90°-ban dönthető vízszintesről függőlegesre. A szögvonallal ellátott kiegészítő asztal 45°-os tartományban dönthető, vagy a gép hátlajára mozgatható, és így a szalagcsiszoló is használható. A csiszolópapír tépőzárral könnyen rögzíthető a tárcsához. Fontos, hogy a csiszoló tárcsa széle nem nyúlik túl a csiszolószalag szélén, így akár nagy felületű munkadarabokat csiszolhat a szalagon. A csiszoló teljes alapzata öntöttvasból készült, ami az egész gépnek kiváló stabilitást biztosít, függetlenül attól, hogy a munkája milyen nyomást igényel a csiszolófelületen. Az eredmény mindig kiváló. A gép elszívócsatlakozóval, az alapzata pedig furatokkal van felszerelve a gép munkalaphoz való rögzítéséhez. A csomag 3 db csiszolópapírt és 3 db csiszolószalagot is tartalmaz.



Indukciós motor



PROFESSIONAL



Csiszoló szalag és kör csiszolópapír a csomagolásban



SZÁRAZ-NEDVES KÖSZÖRŰ

BG 200 W **49 990 Ft**

Motor:	230 V / 50 Hz, indukciós
Teljesítmény:	250 W
Vizes köszörű: korong	200 x 40 mm
Száraz köszörű: korong	150 x 20 mm
Méret:	463 x 282 x 286 mm
Súly:	12 kg

A Scheppach BG200W kiváló teljesítményű száraz-nedves köszörű azok számára, akik szeretnék szerszámaikat tökéletesen karbantartani. Legyen szó akár fúrókról, késékről, ollókról, baltákról vagy vésőkről, a nedves vagy száraz csiszolási lehetőségnek köszönhetően, szerszámai mindig tökéletes állapotban lesznek. Az erőteljes, indukciós, karbantartásmentes motor, a heavy-duty konstrukció, a szemvédőburkolat, a beállítható munkadarabátmaszték, a vízglyűjtőtálca a megmunkált anyag hűtéséhez, valamint a gép rögzíthetősége a munkaasztalhoz, igazán hatékonyan teszi ezt a típust.

Indukciós motor
PROFESSIONAL

CSISZOLÓ RENDSZER

Tiger 5000 S **52 990 Ft**

Motor:	230 V/50 Hz, indukciós
Teljesítmény:	150 W
Fordulatszám:	115 ford./perc
Csiszolókorong mérete:	200 x 40 mm
Szemcsézet:	K 220
Anyag:	magasminőségű csiszolókorong alumíniumoxid szemcsékkel
Bőrkorong mérete:	220 x 30 mm
Gép mérete:	460 x 310 x 355 mm
Súly:	8,5 kg

A Scheppach Tiger 5000 S csiszoló rendszer ideális az otthoni műhelybe vagy alacsonyabb igénybevételű iparosok részére, akik számára fontos a szerszámok tökéletes élessége. A csiszoló nagy előnye, hogy nagyon egyszerű, de nagyszerű kialakításának és felszereltségének köszönhetően egy teljesen kezdő, vagy tapasztalatlan személy is képes eszközeit tökéletesen élezni eszközeit, ezzel megóvva azokat az esetleges elhasználódástól. A pengék, eszközök pontos élezésének lehetőségét a speciális, 200 mm-es csiszolókorong biztosítja, amely, a tökéletes eredmény elérése érdekében alumínium-oxiddal dúsított. Ezáltal, az általános anyagok mellett, akár kemény fémek csiszolására is alkalmas. Az apró sorják, egyenetlenségek eltüntetését és a tökéletes végső eredményt a cserélhető bőrkorong biztosítja. A gép teste és a korongok elhelyezése nagyon stabil, az indukciós motor szénkefék nélkül működik, ezáltal jobb teljesítményű, karbantartás nem igénylő és nagyon halk. A vízestartály masszív műanyagból készül. A gép gumitalpakkal rendelkezik. Standard tartozékként a csomag tartalmaz egy szögmérőt, egy befogó perselyt és egy csomag csiszolópasztát. Igény esetén számos további tartozék pedig utólag megvásárolható.

PROFESSIONAL

Alap felszereltség az árban
Standard tartozékok:

- Csiszolópaszta, rend. sz.: 89490703
- Befogó persely 70 egyenes éléhez, sarokfémekhez, vésőkhöz, kaparókhöz, borotvapengékhez stb., rend. sz.: 89490716
- Szögmérő 200 a perselyek beállításához, rend. sz.: 89490717

CSISZOLÓ RENDSZER

Tiger 2500 **69 990 Ft**

Motor:	230V/50 Hz, indukciós
Teljesítmény:	200 W
Fordulatszám:	90 ford./perc
Csiszolókorong mérete:	250 x 50 mm
Köszörűszemcse:	K 220
Korongösszetétel:	csúcsminőségű korong, alumínium-oxid szemcsével
Bőr csiszolókorong mérete:	200 x 30 mm
Gép méretei:	380 x 370 x 420 mm
Súly:	17 kg

A Scheppach Tiger 2500 szabadalmaztatott körkörös csiszológép kiválóan alkalmas egyrészt otthoni, másrészt könnyűipari felhasználásra, továbbá a profi szakemberek számára is, akiknek mindig szükségük van tökéletesen karbantartott szerszámokra. Standard és választható kiegészítő tartozékokkal (vezetőperselyekkel) kiváló csiszolási eredményt érhetnek el, a még teljesen kezdő felhasználók is. A gép alapja egy erős, minőségi lakkozással ellátott felépítmény és a hosszú élettartamú, kis sebességű indukciós motor, amely éppen úgy, mint a kapcsoló, védve van a vízfroccsenéssel szemben. Speciális alumínium-oxid csiszolókorong biztosítja a szerszámok tökéletes élezését, ide értve a keményfém anyagokból készültet is. A finom csiszolás a cserélhető bőrcsiszolókoronggal végezhető el. A törésálló víztálca a gép tartozéka.

**Gazdag tartozékinlát
az árban**
Standard tartozékai:

- Csiszoló paszta, rend. sz.: 7903200028
- Vezetőpersely 70-es, fém élék csiszolásához - vésők, fúrók, élvágók, pengék stb., rend. sz.: 89490716
- Szögmérő 200-s a szögméréshez és a vezetők beállításához, rend. sz.: 89490717

CSISZOLÓ RENDSZER

Tiger 7000 S **69 990 Ft**

Motor:	230 V/50 Hz, indukciós
Teljesítmény:	200 W
Fordulatszám:	115 ford./perc
Csiszolókorong mérete:	250 x 50 mm
Szemcsézet:	K 220
Anyag:	magasminőségű csiszolókorong alumíniumoxid szemcsékkel
Bőrkorong mérete:	200 x 30 mm
Gép mérete:	480 x 320 x 400 mm
Súly:	11,2 kg

A Scheppach Tiger 7000 S professzionális csiszoló rendszer ideális az otthoni műhelybe vagy alacsonyabb igénybevételű iparosok részére, akik számára fontos a szerszámok tökéletes élessége. A csiszoló nagy előnye, hogy nagyon egyszerű, de nagyszerű kialakításának és felszereltségének köszönhetően egy teljesen kezdő, vagy tapasztalatlan személy is képes eszközeit tökéletesre élezni eszközeit, ezzel megóvva azokat az esetleges elhasználódástól. A pengék, eszközök pontos élezésének lehetőségét a speciális, 250 mm-es csiszolókorong biztosítja, amely, a tökéletes eredmény elérése érdekében alumínium-oxiddal dúsított. Ezáltal, az általános anyagok mellett, akár kemény fémek csiszolására is alkalmas. Az apró sorják, egyenetlenségek eltüntetését és a tökéletes végső eredményt a cserélhető bőrkorong biztosítja. A gép teste és a korongok elhelyezése nagyon stabil, az indukciós motor szénkefék nélkül működik, ezáltal jobb teljesítményű, karbantartás nem igénylő és nagyon halk. A vízestartály masszív műanyagból készül. A gép gumitalpakkal rendelkezik. Standard tartozékként a csomag tartalmaz egy szögmérőt, egy befogó perselyt és egy csomag csiszolópasztát. Igény esetén számos további tartozék pedig utólag megvásárolható.

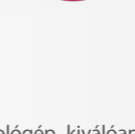
**A teljes tartozékinlátatot
a TIGER 2500, 5000 S és 7000 S modellekhez a
Tartozékok részben találja a 157. oldalon**

Alap felszereltség az árban
Standard tartozékok:

- Csiszolópaszta, rend. sz.: 7903200028
- Befogó persely 70 egyenes éléhez, sarokfémekhez, vésőkhöz, kaparókhöz, borotvapengékhez stb., rend. sz.: 89490716
- Szögmérő 200 a perselyek beállításához, rend. sz.: 89490717

TARTOZÉKKÉSZLET ÉLŐZŐKHÖZ

KIT 1 24 990 Ft
Készlet tartalma:

Jig 40 – fejszék élézésére szolgáló szerszám 170 mm pengehosszig
Jig 120 – kések élézésére szolgáló szerszám 100-200 mm pengehosszig
Jig 160 – minden egyenes élű ollókhöz és sövényvágókhoz

Rend. sz.: 7903200002

**Alkalmas minden
Tiger csiszolóhoz**

TARTOZÉKKÉSZLET ÉLŐZŐKHÖZ

KIT 2 19 990 Ft
Készlet tartalma:

Jig 55 – ferde élek, négyszögletes fúróperselyek és gyalukések köszörüléséhez használt szerszám
Jig 110 – nehezen befogható szerszámok köszörüléséhez használt szerszám
Szemcsészet alakító kő – a felület szemcsészetét változtatja meg a nagyon finom köszörülés érdekében, míg a másik oldal pedig érdesíti a felületet

Rend. sz.: 7903200001

**Alkalmas minden
Tiger csiszolóhoz**

UNIVERZÁLIS CSISZOLÓ FALAKHOZ, PADLÓKHOZ ÉS MENNYEZETEKHEZ 3 AZ 1-BEN

BFR 1200 37 990 Ft

Motor:	230 V/50 Hz
Teljesítmény:	1050 W
Fordulatszám:	410 – 1900 fordulat/perc
Kerek csiszolóalapl:	Ø 180 mm
Elszívó csatlakozó Ø:	40 mm
Gép méretei:	370 x 210 x 170 mm
Súly:	4 kg

**Akár kemény felületek
csiszolására is**

A Scheppach BFR 1200 több, mint egy egyszerű gipszkarton csiszoló. Fő előnye, hogy zúzott keményfém bevonatú csiszolókoronggal is használható, ami kibővíti a csiszolási lehetőségeket a nagyon kemény felületekre is. Eltávolíthatja vele a vakolatot a falazatból, kiegyenlítheti a betonfelületeket, eltávolíthatja a ragasztó- vagy festékmegmaradványokat, eltávolíthatja a kérget a fáról. A gyors anyageltávolításnak köszönhetően a korong alkalmas felületek durva csiszolására és formázására, átmenetek kiegyenlítésére, homokkő, mészhomokkő csiszolására, pórusbeton formázására stb. Egyéb standard tartozékok nagyszerűek gipszkarton vagy polisztirol lapok csiszolásához, valamint felületek előkészítéséhez festés vagy polírozás előtt. A gép egy erőteljes, 1050 W-os, állítható sebességű motorral, ergonomikus, állítható fogantyúval és levehető előlappal rendelkezik a sarkok, a padló és a fal közötti átmenetek egyszerű csiszolásához. A porszívóval a beépített elszívócsonk biztosítja, amelyhez porzsák vagy külső porszívó berendezés csatlakoztatható. A csomagolás tartalmaz egy flexibilis csatlakozót (1-3,5 m), egy 25 literes porzsákot és egy adaptert egy külső porszívó csatlakoztatásához. A csiszológép bőséges felszereltségéhez tartozik még egy rögzítőkulcs, hat csiszolólap és egy zúzott keményfém bevonatú csiszolókorong (keményfém tárcsa). A csomag tartalma: flexibilis tömlő (1-3,5 m) 25 literes porzsák adapter külső elszívóhoz szerelőkulcs hat csiszolólap keményfém csiszolókorong.

FALHORONYMARÓ GÉP 125 MM

MF 2250 54 990 Ft

Motor:	230 V/50 Hz
Teljesítmény:	2250 W
Túlterhelés elleni védelem:	igen
Tárcsaátmérő:	125 mm
Fordulatszám:	5400 ford./perc
Horony szélesség:	8-40 mm
Horonymélység:	0-40 mm
Méret:	465 x 211 x 151 mm
Súly:	5,5 kg

**4 tárcsa
Lágyindítás
Kétfokozatú váltó**

A Scheppach MF 2250 horonymaró megbízható és hatékony megoldás precíz hornyok készítésére betonban, falazatban, vakolatban vagy gipszben. A hornyok ezután elektromos vezetékek, optikai kábelek, csövek stb. telepítésére használhatók. Az erőteljes, 2250 W-os bemenő teljesítményű és 5400 ford./perc fordulatszámú motorjának köszönhetően még az igényes feladatokkal is nagy hatásokkal képes megbirkózni. A marógép 125 mm átmérőjű gyémánt tárcsákkal van felszerelve, amelyeknek még kemény anyagok sem jelentenek gondot. A szerszám nélküli, fokozatmentesen állítható vágásmélység-beállítás maximális rugalmasságot tesz lehetővé – a sekély hornyoktól a 40 mm-es mélységig. A kétfokozatú váltónak köszönhetően könnyen hozzáigazítható az erő a megfelelő horonymélységhez. Egy másik praktikus tulajdonsága az állítható vágási szélesség. Akár négy vágótárcsát is használhat egymás mellett, és 8-40 mm széles hornyokat hozhat létre, amelyek lehetővé teszik a szerszám különböző típusú feladatokhoz való igazítását. A tengelyzárnak köszönhetően a tárcsacsere gyors és egyszerű. A 4 (vékonyra vágott) tárcsának köszönhetően szélesebb hornyokban nagyon könnyen tisztítható a horony belsejében maradó törmelék. A lágyindítás funkció fokozatos motorindítást biztosít, ami csökkenti a kopást és védi a készüléket a túlterheléstől. Az elektronika nagy terhelés mellett is állandó teljesítményt tart fenn, így a gép minden körülmények között megbízhatóan működik. A 4 méteres kábelnek köszönhetően nagy hatótávolságot, és így bőséges szabad mozgást biztosít a munka során. Az oldalsó vezetőkörök lehetővé teszik a szerszám pontos vezetését a felületen, ami növeli a munka pontosságát és minőségét. Az ergonomikus és kompakt kialakítás puhított markolatfelülettel és a kétkezes kezelési lehetőséggel biztosítja a kényelmes munkavégzést hosszabb használat során is. A tisztább munkakörnyezet érdekében a gép könnyen csatlakoztatható egy külső porszívóhoz. A csomagolás egy masszív koffert és 4 db, 125 mm-es gyémánt vágótárcsát tartalmaz, amelyek lehetővé teszik, hogy kicsomagolva azonnal elkezdhesse a munkát.

FESTÉK- ÉS LAKKMARÓ GÉP

LFR 720 45 990 Ft

Motor:	230 V/50 Hz
Teljesítmény:	720 W
Munkaszélesség:	80 mm
Marási mélység:	0-0,3 mm
Oldalsó marási magasság:	27 mm
Fordulatszám:	10000 ford./perc
Méret:	330 x 130 x 88 mm
Súly:	11,2 kg

**Akár 70%-kal gyorsabb
a hagyományos
módszereknél**

A praktikus Scheppach LFR 720 marógép ideális segítő a festék és lakk gyors és környezetbarát eltávolításához sík felületekről, mint pl. lépcsők, ablakok, fabútorok, deszkák vagy gerendák. Ezzel a szerszámmal minimális erőfeszítéssel és a klasszikus csiszolószerszámokhoz képest lényegesen gyorsabban tisztá eredményt érhet el. A nagy teljesítményű 720 W-os motornak köszönhetően a gép elegendő teljesítményt biztosít még régi és vastag festékrétegek esetén is. Az állítható marási mélység 0 és 0,3 mm között folyamatosan állítható, ami lehetővé teszi a pontos alkalmazkodást a különböző típusú felületekhez és anyagokhoz. Az ergonomikus kialakítás a markolatok puhított felületével kényelmes fogást és könnyű kezelést biztosítanak még hosszabb használat során is. Az állítható fogantyú hozzájárul a biztonságos munkavégzéshez a szélek közelében és a nehezen elérhető helyeken. A gép tartós, kétoldalas keményfém késekkel van felszerelve, amelyek hosszú élettartammal rendelkeznek és kiváló minőségű marási eredményt garantálnak. A kialakítás lehetővé teszi a festék sima eltávolítását közvetlenül a széleken is, további beállítások nélkül. A tisztább munkakörnyezet érdekében a gép elszívó csatlakozóval is le van látva. A csomag négy, előre szerelt kétoldalas pengét és egy elszívó adaptert tartalmaz, így a kicsomagolás után azonnal elkezdheti a munkát. Ez a gép nagyszerű megoldás olyan falfelületek felújításához, amelyeknél a régi festékrétegek kíméletes, de hatékony eltávolítása szükséges.

FALCSISZOLÓ ZSIRÁF



DS 920 44 990 Ft

Motor:	230 V/50 Hz
Teljesítmény:	710 W
Kör alakú csiszolótalp:	Ø 225 mm
Kör alakú gépfej fordulatszáma:	700-1700 ford./perc
Működési elv:	váltóval
Elszívó adapter Ø külső/belső:	45/50 mm
Gép méretei:	1200 -1700 x 270 x 260 mm
Súly:	4,3 kg

A gipszkarton falak vagy polisztirol (hungarocell) táblák csiszolása, festés vagy lakkozás előtti felület előkészítése, és más, nagyobb területeken végzendő hasonló munkák általában hosszadalmasak és fárasztóak. A Scheppach DS920 hosszú szárú csiszológépének (úgynevezett zsiráfnak) és nagy csiszolófelületének köszönhetően, ezt a feladatot sokkal hamarabb el lehet végezni. Mivel a különböző anyagokat különböző sebességgel kell csiszolni, a csiszológép sebességszabályozóval van felszerelve. A csiszoló tartozéka egy hosszabbítható teleszkópos nyél, amelynek segítségével akár 170 cm-ig meghosszabbítható a gép hossza, így könnyen elérhető pl. a mennyezet és a nehezebben hozzáférhető helyek is. A tépőzáras csiszolópapír könnyen és gyorsan kicserélhető. Az ergonomikusan kialakított csiszológép és a puha, csúszásgátló markolat kényelmes munkavégzést biztosít hosszú időn keresztül. A csiszológépnek többféle tartozéka van: 6 darab különböző szemcsészetű csiszolópapír, 4 m hosszú elszívótömlő és 2 darab szűkítő a különböző porszívók csatlakoztatásához. A porszivás lehetőségével jelentősen csökkenthető a csiszolás során keletkező pormennyiség. A gép könnyen szétszedhető három részre, így kevés helyet foglal, és könnyen szállítható, akár a gépkocsi csomagtartójában is.



Osztható szerkezet – könnyű tárolás

AJANDÉK tartozékokkal: gégecső, 6 db kör csiszoló papír

TARTOZÉKOK:

KÖR ALAKÚ CSISZOLÓPAPÍR 10 DB-OS SZETT

Szemcseméret 80, rend. sz.:	5903802701
Szemcseméret 100, rend. sz.:	5903802702
Szemcseméret 120, rend. sz.:	5903802703
Szemcseméret 150, rend. sz.:	5903802704
Szemcseméret 180, rend. sz.:	5903802705
Szemcseméret 240, rend. sz.:	5903802706



FALCSISZOLÓ ZSIRÁF



DS 930 59 990 Ft

Motor:	230 V/50 Hz
Teljesítmény:	710 W
Kerek csiszolófej:	Ø 215 mm
Deltafej:	282 x 282 x 282 mm
Kör alakú gépfej fordulatszáma:	1 200-2 500 fordulat/ perc
Deltafej fordulatszáma:	3 500-7 500 fordulat/ perc
Működési elv:	váltóval
Elszívó adapter Ø külső/belső:	45/50 mm
Súly:	4,5 kg

A gipszkarton falak vagy polisztirol (hungarocell) táblák csiszolása, festés vagy lakkozás előtti felület előkészítése, és más, nagyobb területeken végzendő hasonló munkák általában hosszadalmasak és fárasztóak. A minőségi Scheppach DS930 hosszú szárú csiszológépének (úgynevezett zsiráfnak) és nagy csiszolófelületének köszönhetően, ezt a feladatot sokkal hamarabb el lehet végezni. Mivel a különböző anyagokat különböző sebességgel kell csiszolni, a csiszológép sebességszabályozóval van felszerelve. A csiszoló tartozéka egy hosszabbítható teleszkópos kar, amelynek segítségével akár 140-165 cm-ig meghosszabbítható a gép hossza, így a mozgatható fejjel könnyen elérhetőek pl. a mennyezet és a nehezebben hozzáférhető helyek is. A gép tartozéka a deltafej is, amellyel ideálisan lehet dolgozni a falak sarkainál. A beépített LED világítás megkönnyíti a munkát sötétebb helyeken is. A tépőzáras csiszolópapír könnyen és gyorsan kicserélhető. Az ergonomikusan kialakított csiszológép és a puha, csúszásgátló markolat kényelmes munkavégzést biztosít hosszú időn keresztül. A DS930 csiszológép többféle tartozékkal van kiegészítve, úgymint, 24 darab különböző szemcsésű csiszolópapír, 4 m hosszú elszívótömlő, hordozható táska és 2 darab szűkítő a különböző porszívók csatlakoztatásához. A porszivás lehetőségével jelentősen csökkenthető a csiszolás során keletkező pormennyiség. A gép könnyen szétszedhető három részre, így kevés helyet foglal el, és könnyen szállítható, akár a gépkocsi csomagtartójában is.



Kör- és deltafej is

TARTOZÉKOK:

KÖR ALAKÚ CSISZOLÓPAPÍR 10 DB-OS SZETT	
Szemcseméret 80, rend. sz.:	5903802701
Szemcseméret 100, rend. sz.:	5903802702
Szemcseméret 120, rend. sz.:	5903802703
Szemcseméret 150, rend. sz.:	5903802704
Szemcseméret 180, rend. sz.:	5903802705
Szemcseméret 240, rend. sz.:	5903802706

DELTA ALAKÚ CSISZOLÓPAPÍR 10 DB-OS SZETT	
Szemcseméret 80, rend. sz.:	7903800601
Szemcseméret 100, rend. sz.:	7903800602
Szemcseméret 120, rend. sz.:	7903800603
Szemcseméret 150, rend. sz.:	7903800604
Szemcseméret 180, rend. sz.:	7903800605
Szemcseméret 240, rend. sz.:	7903800606



OSZLOPOS FÚRÓ LÉZERES KÖZPONTOSÍTÁSSAL

DP 16 VLS 49 990 Ft

Motor:	230 V/50 Hz
Teljesítmény:	500 W
Fordulatszám:	állítható, 600 - 2650 ford./perc
Fúrósztalka mérete:	160 x 160 mm
Fúrósztalka dönthetősége:	45° - 0° - 45°
Tokmány:	1,5-13 mm
Max. távolság tokmány - asztal:	170 mm
Max. távolság tokmány - alapzat:	250 mm
Méret:	435 x 220 x 600 mm
Súly:	13,5 kg

A Scheppach DP 16 VLS kiválóan felszerelt, kisebb oszlopos fúrógép az igényes barkácsolók, műhelyek, stb. számára. Az alapvető különbség a többi hasonló géphez képest a központosító lézerfény kivetítésének lehetősége, amely a fúrás pontos helyének előjelölésével megkönnyíti a fúrást, így meggyorsítja a nagyobb darabszámú munkafolyamatokat. A gép masszív, öntvényből készült konstrukcióval rendelkezik, standard felszerelése közé tartozik a 13 mm-s fúrótokmány, ötfokozatú sebesség beállításának lehetősége a kemény és puhafa, a fém és a műanyagok megmunkálásához, a leszerelhető satu és az erős 500W-os motor, amely megbirkózik szinte minden anyaggal. A gép természetesen megfelel az Európai Unió legújabb biztonsági követelményeinek, mint pl. a gép elején elhelyezett főkapcsoló, az áttetsző tokmányvédő megléte és hasonlók. A gép stabil állványon van elhelyezve, és csavarok segítségével rögzíthető a munkaasztalhoz vagy a padozathoz is.



Állítható sebesség
Keresztlézer
Satu az árban

360°

DP16VLS



OSZLOPOS FÚRÓ LÉZERES KÖZPONTOSÍTÁSSAL

DP 55 54 990 Ft

Motor:	230 V/50 Hz
Teljesítmény:	710 W
Fordulatszám:	szabályozható, 500-2600 ford./perc
Talapat mérete:	320 x 305 x 30 mm
Tokmány:	gyorsbefogós, 1,5 - 13 mm
Max. emelés:	70 mm
Max. távolság tokmány-talapat:	280 mm
Ø fúrás fába:	40 mm
Ø fúrás acélba:	13 mm
Méret:	380 x 250 x 675 mm
Súly:	8,3 kg



Szabályozható sebesség
Lézer
Digitális kijelző

A Scheppach DP 55 a minden otthoni barkácsműhelyben megfelelő oszlopos fúró modern és felhasználóbarát megtestesülése. A gép nagyon pontos és kezelése intuitív. Az erős motornak és folyamatos, elektronikus fordulatszám szabályozásnak köszönhetően, mindig az ideális fúrési paraméterek állíthatók be. A digitális kijelző mutatja az aktuális fordulatszámot. Ennek és az ugyancsak állítható mélységi ütközőnek köszönhetően nagyon leegyszerűsödik a használata ismétlődő, azonos méretű fúrások esetén. A pontosságot továbbá segíti a pontos lézeres kereszt központosító, a nagy, puhított, csúszásgátlós, forgatható markolat és a minőségi tokmány. A munkaasztal gyorsbefogóval (ami lehetővé teszi a különböző alakú munkadarabokat befogását) van ellátva. Ugyanakkor használható a standard tartozék párhuzamvezetővel is. A gép természetesen megfelel az Európai Unió legújabb biztonsági követelményeinek, mint pl. a gép homlokterében elhelyezett főkapcsoló, az áttetsző tokmányvédő megléte és hasonlók. A gép stabil állványon van elhelyezve, és csavarok segítségével rögzíthető a munkaasztalhoz vagy a padozathoz is.



OSZLOPOS FÚRÓ LÉZERES KÖZPONTOSÍTÁSSAL ÉS LED MEGVILÁGÍTÁSSAL

DP 60 82 990 Ft

Motor:	230 V/50 Hz
Teljesítmény:	710 W
Meghajtás:	kétfokozatú
Fordulatszám:	állítható, 170-880 / 490-2600 ford./perc
Talapat mérete:	350 x 300 x 30 mm
Tokmány:	gyorsbefogós, 1,5 - 13 mm
Max. emelés:	100 mm
Max. távolság tokmány-talapat:	280 mm
Fúrás Ø fába:	40 mm
Fúrás Ø fémbe (acél):	13 mm
Méret:	350 x 300 x 650 mm
Súly:	8,2 kg



Állítható sebesség
Lézer
LED megvilágítás
Digitális kijelző (fordulatszám, fúrás mélység)

A Scheppach DP 60 a minden otthoni barkácsműhelyben megfelelő oszlopos fúró modern és felhasználóbarát megtestesülése. A profi komponensek felhasználásának köszönhetően nagyon pontos és intuitív vezérelhető. Az erős motornak, kétfokozatú meghajtásnak (1. fokozat, amikor nagy erő kifejtésre van szükség és 2. fokozat, amikor magas fordulatszámra van szükség), elektronikus fordulatszám szabályozásnak köszönhetően, mindig az ideális fúrési paraméterek állíthatók be. A nagy digitális kijelző mutatja az aktuális fordulatszámot, ill. a fúrás mélységét. Így nagyon leegyszerűsödik a használata ismétlődő, azonos méretű fúrások esetén. A pontosságot továbbá segíti a pontos lézeres kereszt központosító, a munkaterület LED megvilágítása, a nagy, mindkét oldalra felszerelhető, puhított, csúszásgátlós forgatható markolat (jobb- és balkezeseknek is ideális) és a profi automatikus gyorsbefogós tokmány. A munkaasztal gyorsbefogóval (ami lehetővé teszi a kör alakú munkadarabokat is) van ellátva. Ugyanakkor használható a standard tartozék párhuzamvezetővel is. A gép természetesen megfelel az Európai Unió legújabb biztonsági előírásainak, pl. a gép homlokterében elhelyezett főkapcsoló, átlátszó tokmányvédő megléte és hasonlók. A gép stabil talapzaton van elhelyezve, a csavarokkal rögzíthető munkadarabra, asztalra stb.



OSZLOPOS FÚRÓGÉP LÉZERES KÖZPONTOSÍTÁSSAL

DP 16 SL 97 990 Ft

Motor:	230 V/50 Hz
Teljesítmény:	550 W
Fordulatszám:	5 fokozat, 510-tól 2430-ig ford./perc
Fúrósztal mérete:	194 x 165 mm
Fúrósztal döntése:	45° - 0° - 45°
Tokmány:	13 mm
Orsó-asztal max. távolság:	330 mm
Orsó-alaplemez max. távolság:	410 mm
Gép méretei:	235 x 482 x 782 mm
Súly:	23 kg

Satu az árban

Lézeres
központosítással



A Scheppach DP16SL kiválóan felszerelt, állványos fúrógép az igényes barkácsolók és műhelyek számára. Az alapvető különbség a többi hasonló géphez képest a központosító lézerfény kivetítésének lehetősége, amely a fúrás pontos helyének előjelölésével megkönnyíti a fúrást, így jelentősen meggyorsítja a nagyobb darabszámú munkafolyamatokat. A gép masszív, öntvényből készült konstrukcióval rendelkezik, standard felszerelése közé tartozik a 16 mm-es fúrótokmány, ötfokozatú sebesség beállításának lehetősége a kemény- és puhafa, a fém és a műanyagok megmunkálásához, a leszerelhető satu és az erős, 550 W-os motor, amely megbirkózik szinte minden anyaggal. A gép természetesen megfelel az Európai Unió legújabb biztonsági követelményeinek, mint pl. a gép elején elhelyezett főkapcsoló, az áttetsző tokmányvédő megléte és hasonlók. A gép stabil állványon van elhelyezve, és csavarok segítségével rögzíthető a munkaasztalhoz vagy a padozathoz is.



OSZLOPOS FÚRÓGÉP KERESZTLÉZERREL

TBM 250 Vario **119 990 Ft**

Motor:	230 V/50 Hz
Teljesítmény:	600 W
Sebesség:	változtatható, 450 - 2580 ford./perc
Fúróasztal méretei:	198 x 194 mm
Fúróasztal szögének beállítása:	-45° - + 45°
Tokmány:	gyorsbefogós, 1,5-13 mm
Kilengés:	125 mm
Max. tokmány-talp távolság:	465 mm
Oszlop Ø:	59,5 mm
Gép méretei:	340 x 500 x 870 mm
Súly:	9,4 kg

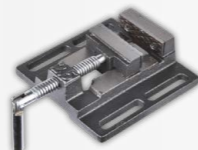
**Állítható
fordulatszám
Lézer**
Tartozékok:
 Satu | Rend. sz.: 5906810019
 7 990 Ft

Ha megbízható segítő keres az igazán precíz fúráshoz, a Scheppach TBM 250 Vario asztali fúrógép a megfelelő választás. A nagy teljesítményű, 600 W-os indukciós motor elegendő teljesítményt biztosít fa, alumínium, műanyag és acél fúrásához, így a fúrógép a műhelyben és az építkezésen egyaránt számos projektet képes kezelni. A fokozatmentesen állítható, akár 60 mm-es fúrási mélységnek és a 450–2580 ford./perc közötti széles fordulatszám-tartományának köszönhetően a gép könnyen adaptálható különböző anyagokhoz és fúrófej-típusokhoz. Az integrált keresztlézer jelentősen növeli a fúrás pontosságát, és segít az ideális fúrási pont gyors beállításában. A masszív öntöttvas konstrukció 59,5 mm-es oszlopátmérővel maximális stabilitást biztosít munka közben. A 198 x 194 mm-es munkaasztal 360°-ban elforgatható, magasságban állítható és ±45°-ig dönthető, ami kényelmes fúrást tesz lehetővé még összetettebb munkadarabok esetén is. Ezenkívül a digitális kijelző valós időben mutatja az aktuális fordulatszámot. A csapágyas kulcs nélküli tokmány 1,5-13 mm átmérőjű fúrófejeket fogad, az állítható mélységűtköző pedig sorozatfúrás során is állandó eredményt biztosít. A 125 mm-es elfordulás lehetővé teszi akár 250 mm átmérőjű munkadarabok fúrását. A fúró szilárd talppal rendelkezik az asztalhoz való biztonságos rögzítés érdekében, az ergonomikus gumírozott fogantyú pedig kényelmes irányítást biztosít hosszabb munka során is.

OSZLOPOS FÚRÓGÉP KERESZTLÉZERREL ÉS LED MEGVILÁGÍTÁSSAL

TBM 300 Vario **149 990 Ft**

Motor:	230 V/50 Hz
Teljesítmény:	750 W
Sebesség:	változtatható, 440 - 2580 ford./perc
Fúróasztal mérete:	240 x 240 mm
Fúróasztal szögállítása:	-45° - + 45°
Tokmány:	gyorszáras, 1-16 mm
Forgási tartomány:	152 mm
Max. tokmány-talp távolság:	495 mm
Oszlop Ø:	65 mm
Gép méretei:	540 x 390 x 950 mm
Súly:	9,4 kg

**Állítható fordulatszám
Lézer
LED megvilágítás**
Tartozékok:
 Satu | Rend. sz.: 5906810019
 7 990 Ft

A Scheppach TBM 300 Vario asztali fúrógép ideális választás mindazok számára, akiknek precíz, stabil és megbízható fúrásra van szükségük különféle anyagokban – a fától az alumíniumon és a műanyagig. A fúrógép akár 80 mm-es fúrási mélységállítást és 440-2580 fordulat/perc széles tartományban történő fordulatszám-szabályozást tesz lehetővé, ami megkönnyíti az optimális alkalmazkodást minden anyaghoz és fúróátmérőhöz. A maximális pontosság érdekében keresztlézerrel, az aktuális sebességet mutató digitális kijelzővel, valamint praktikus LED-világítással van felszerelve, amely tökéletes áttekintést nyújt a munkaterületről. A nagy teljesítményű 750 W-os indukciós motor elegendő teljesítményt biztosít még az igényesebb feladatokhoz is, és sima, rezgésmentes működést biztosít. A masszív öntöttvas konstrukció a 65 mm átmérőjű oszloppal nagy stabilitást biztosít, míg a nagy, 240 x 240 mm-es munkaasztal elegendő helyet kínál a nagyobb munkadarabok számára. Az asztal 360°-ban elforgatható, magassága folyamatosan állítható, és ±45°-ig dönthető, ami jelentősen növeli a munka variálhatóságát. A kiváló minőségű, golyóscsapágyas és védőburkolattal ellátott gyorsbefogó tokmány 1-16 mm átmérőjű fúrókat fogad. Az állítható mélységűtköző egyenletes eredményt garantál még sorozatfúrás esetén is. A 152 mm-es nagy lengésnek köszönhetően akár 304 mm átmérőjű munkadarabok is megmunkálhatók. A szilárd talp lehetővé teszi a fúró biztonságos rögzítését a munkadarabhoz, az ergonomikus gumírozott fogantyú pedig kényelmes irányítást biztosít hosszabb munka során is.

FAESZTERGA

DM 500 T **67 990 Ft**

Motor:	230 V/50 Hz
Teljesítmény:	400 W
Fordulatszám:	890/1260/1760/2600 ford./perc
Sebességek száma:	4
Max. munkadarab Ø:	350 mm
Max. munkadarab hossz:	500 mm
Munkamagasság:	175 mm
Orsómenet:	M 18
Méretek:	890 x 325 x 415 mm
Súly:	18 kg

A Scheppach DM 500 T kiváló segítő az azok számára, akik fával dolgoznak. Ideális azok részére, akiknek elegendő kisebb munkadarabokat megmunkálni, 50 cm hosszúságig és 35 cm átmérőig, pl. modellezők, kézművesek stb. A gép nagyon kompakt mérettel rendelkezik, így nem okozhat gondot az elhelyezése semmilyen műhelyben. A stabilitást és a minimális rezgést a munkadarabhoz rögzíthető tartós fém test biztosítja. A különböző keménységű faanyagok megmunkálhatóságának érdekében a gép erős, karbantartást nem igénylő indukciós, 400 W-os motorral van ellátva. A fordulatszám 4 fokozatban szabályozható 890-től 2600 ford./percig. A szán tartós öntvényből készül, és a centrírozás érdekében mozgatható és cserélhető hegygel van ellátva. A szerszámtámasztó szintén mindkét irányba csúsztatható és könnyen beállítható. A gép standard felszereltségéhez tartozik két vésőkés és egy befogó.

**4 sebesség
890 – 2600 ford./perc**

FAESZTERGA

DM 1100 T **69 990 Ft**

Motor:	230 V/50 Hz, indukciós
Teljesítmény:	400 W
Fordulatszám:	890/1260/1760/2600 ford./perc
Sebességek száma:	4
Max. munkadarab Ø:	350 mm
Max. munkadarab hossz:	1000 mm
Munkamagasság:	175 mm
Orsómenet:	M 18
Méretek:	1375 x 325 x 415 mm
Súly:	20 kg

A Scheppach DM 1100 T kiváló segítő az azok számára, akik fával dolgoznak. Használható akár 1 m hosszú és 35 cm átmérőjű munkadarabokat megmunkálásához. A gép úgy lett megtervezve, hogy a meglehetősen hosszúsága mellett is kompakt maradjon és könnyen elhelyezhető legyen bármilyen műhelyben. A stabilitást és a minimális rezgést a munkadarabhoz rögzíthető tartós fém test biztosítja. A különböző keménységű faanyagok megmunkálhatóságának érdekében a gép erős, karbantartást nem igénylő indukciós, 400 W-os motorral van ellátva. A fordulatszám 4 fokozatban szabályozható 890-től 2600 ford./percig. A szán tartós öntvényből készül, és a centrírozás érdekében mozgatható és cserélhető hegygel van ellátva. A szerszámtámasztó szintén mindkét irányba csúsztatható és könnyen beállítható. A gép standard felszereltségéhez tartozik két vésőkés és egy befogó.

**4 sebesség
890 – 2600 ford./perc**

FAESZTERGA

DM 600 VARIO **48 990 Ft**

Motor:	230 V/50 Hz
Teljesítmény:	550 W
Fordulatszám:	800-3000 ford./perc
Sebesség fokozat:	folyamatos elektronikus
Max. esztergálási Ø:	250 mm
Max. forgóhossz:	600 mm
Gépágy magasság:	125 mm
Befogás:	M 18
Gép méretei:	1010x154x215 mm
Súly:	8,6 kg



Tartozék faesztergákhoz:
Készlet | Rend. szám: 7902301601



Állítható fordulatszám
800-3000 ford./perc

A Scheppach DM 600 VARIO kiváló segítőtárs azok számára, akik fával dolgoznak. A faeszterga könnyedén megbirkózik akár 60 cm hosszú és 25 cm átmérőjű munkadarabokkal. A gép úgy lett megtervezve, hogy megfelelő hossza mellett, megtartsa kompakt méreteit és ne jelentsen gondot az elhelyezése bármilyen műhelyben. Kialakításának és a jól megtervezett merevítéseknek köszönhetően a gép masszív és stabil. 550 W-os motorral van felszerelve, ami lehetővé teszi a különböző keménységű faanyagok megmunkálását. A fordulatszám szabályozható 800- és 3000 ford./perc között. M18-as befogásra alkalmas 4 fogas befogó hegygel, 80 mm átmérővel. A komfortos szerszámtartó könnyen állítható. Két kulccsal szállítjuk.

FÉMDARABOLÓ

MT 150 **57 990 Ft**

Motor:	230 V/50 Hz
Teljesítmény:	2600 W
Fordulatszám:	4200 ford./perc
Vágólap átmérője:	355 x 25,4 mm
Vágási kapacitás 90°-nál:	Ø115 mm/115 x 115 mm/137 x 100 mm
Dönthetőségi tartomány:	45° - 0° - 30°
Méretek:	620 x 270 x 605 mm
Súly:	12,9 kg



Lágyindítás

A Scheppach MT 150 kompakt fémdaraboló kiváló segítséget nyújt mind építkezésen vagy más terepen történő munka esetén, mind az otthoni műhelyben is. Felhasználható a fémananyagok, acél, vasprofilok, zártszelvények, fémhengerek, öntvények és színesfémek pontos és tiszta vágásához. A teljes vágólapvédő biztosítja a kezelőszemély maximális biztonságát. A tengely rögzítése lehetővé teszi a vágólap gyors és kényelmes cseréjét. A lágyindítás (soft start) növeli a kezelés komfortját és növeli a motor élettartamát. A satu, 45°-ig állítható gérvágás lehetőséggel, tartozéka a gépnek. A szállításhoz a fémdaraboló könnyen összecuszkható.

FALRA SZERELHETŐ MANUÁLIS GYÚJTÓSHASOGATÓ

7905907001 **24 990 Ft**

Vágópenge hossza:	220 mm
Hasítókar hossza:	560 mm
Támasztófogak	száma: 6
Hasogatási hossz:	90/140/190/240/290/340 mm
Méretek:	135 x 85 x 590 mm
Súly:	4,5 kg



Scheppach kézi gyújtóshasogató ideális lehet a gyújtós gyors és hatékony elkészítésére akár kültéri tűzgyújtáshoz, akár beltérinél kazánban, kemencében vagy kandallóban. Mind puha-, mind keményfa hasogatására alkalmas 90 mm-től 340 mm-ig. A minőségi penge élezhető, a hasogató robusztus, masszív fémötvözetből készül, ami hosszú élettartamot biztosít. A hagyományos fejszés hasogatásnál jelentősen biztonságosabb: a hasogatás teljes folyamata kontroll alatt van, kizárható a hibás hasítások többsége, amelyek a fejszés hasításoknál könnyen sérülést okozhatnak. A nagy, 560 mm-es hasítókar erőfeszítés nélküli munkát biztosít. A szép fa markolat szép pedig ergonomikus. A kompakt méretek lehetővé teszik a falra rögzítését akár kis helyeken is. A rögzítés egyszerű, a csomagolás tartalmazza az ehhez szükséges kötelelemeket.

RÖNKHASÍTÓ 4 T

HL 460 **112 990 Ft**

Motor:	230 V/50 Hz
Teljesítmény:	1 500 W
Fordulatszám:	2 850 ford./perc
Max. hasítóerő:	4 t
Rönk hossz:	max. 370 mm
Ajánlott rönk átmérő:	55-250 mm
Hasítási sebesség:	3,9 cm/s
Visszaállási sebesség:	6,4 cm/s
Olajtartály:	kb. 2,4 l
Méretek:	965 x 425 x 610 mm
Súly:	45 kg



4 TONNA

VARIO rendszer

Amennyiben szívesen használja kandallóját, tűzrakó helyét, kisebb kemencéjét, vagy fával fűti házat, nyaralóját, a Scheppach HL 460 horizontális rönkhasító óriási segítségére lehet. Könnyedén felhasogatja akár a friss fát is, akár 100 rönk / óra sebességgel. Halkan dolgozik, és a fejszéhez képest könnyebb és biztonságosabb munkát tesz lehetővé. A kompakt méretei ellenére max. 4 tonna hasítóerő kifejtésére alkalmas. Biztonsági kettreccel, meghosszabbított munkafelülettel, rönkkioldó biztosítókkal (munka közbeni áramkimaradás esetére) és automatikus munkahenger visszaállási funkcióval rendelkezik. A markolatoknak és a kereknek köszönhetően könnyen mozgatható. Ebben az árkategóriában egyedülállóan jó minőségű kovacsolt acél hasítóékekkel van ellátva. A gép VARIO rendszerrel szerelt, aminek segítségével, az éppen hasított rönk nagysága szerint, beállítható a munkahenger aktuálismunka hossza. Ennek köszönhetően Önnek nem kell megvárnia, míg a munkahenger visszaáll teljes hosszba. Ezáltal jelentős időt és elektromos energiát takaríthat meg. Mindemellett kiemelendő még a gép masszív szerkezete és Európa legnagyobb rönkhasító gyártójának szerviz háttere.

RÖNKHASÍTÓ ÁLLVÁNNYAL 7 T

HL 760 LS	139 990 Ft
Motor:	230 V/50 Hz
Teljesítmény:	2 200 W
Fordulatszám:	2 840 ford./perc
Max. hasítóerő:	7 t
Rönkhossz:	max. 520 mm
Ajánlott rönkátmérő:	50-250 mm
Hasítási sebesség:	3,1 cm/s
Visszaállási sebesség:	5,3 cm/s
Olajtartály:	kb. 3,5 l
Méret:	1160 x 425 x 610 mm
Súly:	63 kg



VIDEO

7 TONNA

VARIO
rendszer

Állvány az árban

Amennyiben szívesen használja kandallóját, tűzrakó helyét, kisebb kemencéjét, vagy fával fűti házat, nyaralóját, a Scheppach HL 760 LS horizontális rönkhasító óriási segítségére lehet. Könnyedén felhasogatja akár a friss fát is, akár 100 rönk / óra sebességgel. Halkan dolgozik, és a fejszéhez képest könnyebb és biztonságosabb munkát tesz lehetővé. A kompakt méretei ellenére max. 7 tonna hasítóerő kifejtésére alkalmas és akár 52 cm-es rönkök hasítására. Leszerelhető biztonsági ketrecsel, meghosszabbított munkafelülettel, rönkioldó biztosítókkal (munka közbeni áramkimaradás esetére) és automatikus munkahenger visszaállási funkcióval rendelkezik. A markolatoknak és a kereknek köszönhetően könnyen mozgatható. Ebben az árkategóriában egyedülállóan jó minőségű kovacsolt acél hasítóékkal van ellátva. A gép VARIO rendszerrel szerelt, aminek segítségével, az éppen hasított rönk nagysága szerint, beállítható a munkahenger aktuális munkahossza. Ennek köszönhetően Önnek nem kell megvárnia, míg a munkahenger visszaáll teljes hosszba. Ezáltal jelentős időt és elektromos energiát takarít meg. Mindemellett kiemelendő még a gép masszív szerkezete és Európa legnagyobb rönkhasító gyártójának szerviz háttere. A gép standard tartozéka a praktikus állvány, amely kényelmesebb munkát tesz lehetővé.



RÖNKHASÍTÓ 7 T

HL 730	239 990 Ft
Motor:	400 V/50 Hz, indukciós
Teljesítmény:	2 100 W
Fordulatszám:	2 800 ford./perc
Max. hasítóerő:	7 t
Hasítási sebesség:	kb. 5 cm/s
Visszaállási sebesség:	kb. 17 cm/s
Rönkhossz:	100-550 mm
Ajánlott rönk átmérő:	max. 300 mm
Hasítóasztal magassága:	800 mm
Hasítóasztal méretei:	310 x 270 mm
Olajtartály:	kb. 3,5 l
Gép méretei:	915 x 850 x 1500 mm
Súly:	102 kg



7 TONNA

VARIO
rendszer

230 V/3000 W
változatban is

A Scheppach HL 730 ideális választás az otthoni tűzifa elkészítésére. Az új szerkezetnek köszönhetően a gép kimagasló teljesítményű és stabil még a méreteesebb rönkök hasítása esetén is. Nagyon felhasználóbarát a modern indukciós motorja is, a transzportmarkolat, kerek és alacsony súly általi egyszerű mozgathatóság, ill. a munkahenger gyors mozgása, ami által jelentősen csökken a munkaidő. A biztonsági elemek nagyon jól átgondoltak (munkaasztal szélesítés, rönktartó), így tökéletesen védik a felhasználó biztonságát. Robusztus szerkezete és Európa legnagyobb rönkhasító gyártójának szervizháttere hosszú élettartamot garantál. A gép könnyedén birkózik meg a különböző, 10-55 cm közötti, hosszúságú rönkökkel. A rönkhasító használható, külön tartozékként vásárolható feszítőékkal, vagy négyvállas hasítóékkal is. Ezek nagy segítséget nyújthatnak a keményebb, vagy hosszabb rönkök hasítása esetén. A Scheppach kiválóan átgondolt technológiája mindig időt és pénzt takarít meg az Ön részére. Ennek alapja a 17 cm/s visszaállási sebesség és a Vario Rendszer, aminek köszönhetően egyszerűbben és pontosabban állíthatja be a munkahenger szükséges munkahosszát, attól függően, éppen milyen hosszú rönköt hasít. A harmadik nagy előnye versenytársaihoz képest az új generációs szivattyú, mely alacsonyabb motor teljesítmény igény mellett is azonos nyomást biztosít. Ezeknek az előnyöknek köszönhetően egy időegység alatt nagyobb mennyiségű hasítóciklus végezhető mind más hasonló hasítók esetén. A munka így nemcsak hamarabb lesz kész, de még az elektromos energián is spórolhat.



RÖNKHASÍTÓ 8 T

HL 810	249 990 Ft
Motor:	400 V/50 Hz, indukciós
Teljesítmény:	3 500 W
Fordulatszám:	2 800 ford./perc
Max. hasítóerő:	8 t
Hasítási sebesség kb.:	6 cm/s
Visszaállási sebesség kb.:	20 cm/s
Rönk hossz:	100-550 mm
Ajánlott rönk átmérő:	max. 300 mm
Hasítóasztal magassága:	800 mm
Hasítóasztal mérete:	375 x 332 mm
Olajtartály:	kb. 3,5 l
Méret:	935 x 845 x 1490 mm
Súly:	117 kg



8 TONNA

VARIO rendszer

A Scheppach HL 810 ideális választás az otthoni tűzifa elkészítésére. Az új szerkezetnek köszönhetően a gép kimagasló teljesítményű és stabil még a méreteesebb rönkök hasítása esetén is. Nagyon felhasználóbarát a modern indukciós motorja is, a transzportmarkolat, kerek és alacsony súly általi egyszerű mozgathatóság, ill. a munkahenger gyors mozgása, ami által jelentősen csökken a munkaidő. A biztonsági elemek nagyon jól átgondoltak (munkaasztal szélesítés, rönktartó), így tökéletesen védik a felhasználó biztonságát. Robusztus szerkezete és Európa legnagyobb rönkhasító gyártójának szervizháttere hosszú élettartamot garantál. A gép könnyedén birkózik meg a különböző, 10-55 cm közötti, hosszúságú rönkökkel. A rönkhasító használható, külön tartozékként vásárolható feszítőékkal, vagy négyvállas hasítóékkal is. Ezek nagy segítséget nyújthatnak a keményebb, vagy hosszabb rönkök hasítása esetén. A Scheppach kiválóan átgondolt technológiája mindig időt és pénzt takarít meg az Ön részére. Ennek alapja a 20 cm/s visszaállási sebesség és a Vario Rendszer, aminek köszönhetően egyszerűbben és pontosabban állíthatja be a munkahenger szükséges munkahosszát, attól függően, éppen milyen hosszú rönköt hasít. A harmadik nagy előnye versenytársaihoz képest az új generációs szivattyú, mely alacsonyabb motor teljesítmény igény mellett is azonos nyomást biztosít. Ezeknek az előnyöknek köszönhetően egy időegység alatt nagyobb mennyiségű hasítóciklus végezhető mind más hasonló hasítók esetén. A munka így nemcsak hamarabb lesz kész, de még az elektromos energián is spórolhat.

RÖNKHASÍTÓ 8 T 230 / 400 V

Compact 8 T	319 990 Ft
Motor:	230 vagy 400 V/50 Hz, indukciós
Teljesítmény:	3150 vagy 3500 W
Max. hasítóerő:	7,95 t
Hasítási sebesség:	3,2 vagy 5,5 cm/s
Visszaállási sebesség:	16 vagy 17 cm/s
Rönk hossza:	max. 1070 mm
Ajánlott rönk átmérő:	80-350 mm
Olaj töltet:	kb. 4,8 l
Alapzat mérete:	366 x 356 x 50 mm
Gép mérete:	850 x 900 x 990/1465 mm
Súly:	136/138 kg



8 TONNA

VARIO
rendszer

Kompakt
méretek

230 vagy 400 V

A Scheppach elsőként érkezik a piacra a nagy teljesítményű rönkhasítók új generációjával. A Compact 8 T, mely számos tartozékkal van ellátva és a nagy, 8 tonnás hasítóerőnek köszönhetően könnyedén elbánn minden fafajtával, legyen az puha- vagy keményfa. Mindez egy nagyon kompakt szerkezetben, amely csökkenti a raktározási helyigényt: a gép magassága, leengedett pozícióban, alig haladja meg az 1 métert! A gép így sokkal stabilabb és jobban kezelhetőbb, mint más hagyományos vertikális rönkhasítók. A készülék kategóriájában az első, amely a számos szabadalmaztatott megoldásnak köszönhetően, megfelel a legújabb EU-s biztonsági szabványoknak, így a legbiztonságosabb gépek közé tartozik a piacon. Ugyanakkor a legszigorúbb, német GS szabványoknak is megfelel. A gép számos funkcióval van ellátva: gyors és automatikus visszaállási rendszerrel, biztonságos, két kezes vezérléssel, alacsony, szélesített talplemezzel, oldalra kihajtható második talplemezzel a rövidebb rönkök hasításához, oldalsó biztonsági karokkal a rönkök elbillenésének megakadályozására, nagy hasítóékkal, amely akár a 350 mm átmérőjű rönkökkel is elbánn. A gépet a legmodernebb, szénkefe nélküli villanymotor hajtja, amely sokkal hatékonyabb a hagyományos villanymotoroknál, elektromos áramot takarít meg és szinte semmilyen karbantartást nem igényel. A rönkhasító VARIO-rendszerrel is el van látva, ami azt jelenti, hogy rönk hosszához igazítható a hasítópálya hossza, így a munkahenger és az ék csak a szükséges távon mozog, ezáltal időt és elektromos energiát megtakarítva. A masszív alváz 3 kerékkel van felszerelve, ami jelentősen kényelmesebbé teszi a gép mozgását. A hasítógép egész szerkezete a lehető leghosszabb élettartamra lett megtervezve és minőségi, porfestett acélból készül. Választható 230 V vagy 400 V változatban is. A használat igénybe vehetik Európa legnagyobb rönkhasító gyártójának a meghosszabbított jótállási lehetőségét* és megbízható szerviz hálózatot.



RÖNKHASÍTÓ 10 T

Compact 10 T **339 990 Ft**

Motor:	230 V vagy 400 V/50 Hz, indukciós
Teljesítmény:	3 150 W vagy 3 500 W
Max. hasítóerő:	10 t
Hasítási sebesség:	3 cm/s vagy 5,5 cm/s
Visszaállási sebesség:	14 cm/s vagy 15,4 cm/s
Rönk hossza:	max. 1070 mm
Ajánlott rönkátmére:	80-380 mm
Olajtartály:	kb. 4,8 l
Talpat méretei:	321 x 353 x 70 mm
Méret:	830 x 930 x 1020/1500 mm
Súly:	131 kg

10 TONNA
VARIO rendszer
Kompakt méretek

A Scheppach elsőként érkezik a piacra a nagyteljesítményű rönkhasítók új generációjával. A Compact 10 T, mely számos tartozékkal van ellátva és a nagy, 10 tonnás hasítóerőnek köszönhetően könnyedén elbánik minden fafajtával, legyen az puha- vagy keményfa. Mindez egy nagyon kompakt szerkezetben, amely csökkenti a raktározási helyigényt: a gép magassága, leengedett pozícióban, alig haladja meg az 1 métert! A gép így sokkal stabilabb és jobban kezelhetőbb, mint más hagyományos vertikális rönkhasítók. A készülék kategóriájában az első, amely a számos szabadalmaztatott megoldásnak köszönhetően, megfelel a legújabb EU-s biztonsági szabványoknak, így a legbiztonságosabb gépek közé tartozik a piacon. Ugyanakkor a legszigorúbb, német GS szabványoknak is megfelel. A gép számos funkcióval van ellátva: gyors és automatikus visszaállási rendszerrel, biztonságos, két kezes vezérléssel, alacsony, szélesített talplemezzel, oldalra kihajtható második talplemezzel a különböző hosszúságú rönk hasításához, oldalsó biztonsági karokkal a rönkök elbillenesének megakadályozására, beépített emelővel a nagyobb és nehezebb rönkökhöz, nagy hasítóékkal, amely akár a 380 mm átmérőjű rönkökkel is elbánik. A gépet a legmodernebb, szénkefe nélküli villanymotor hajítja, amely sokkal hatékonyabb a hagyományos villanymotoroknál, elektromos áramot takarít meg és szinte semmilyen karbantartást nem igényel. A rönkhasító VARIO-rendszerrel is el van látva, ami azt jelenti, hogy rönk hosszához igazítható a hasítópálya hossza, így a munkahenger és az ék csak a szükséges távon mozog, ezáltal időt és elektromos energiát megtakarítva. A masszív alváz kerekkel van felszerelve, ami jelentősen kényelmesebbé teszi a gép mozgását. A hasítógép egész szerkezete a lehető leghosszabb élettartamra lett megtervezve és minőségi, porfestett acélból készül. Választható 230 V vagy 400 V változatban is. A használat igénybe vehetik Európa legnagyobb rönkhasító gyártójának a meghosszabbított jótállási lehetőségét* és megbízható szerviz hálózatot.

RÖNKHASÍTÓ 15 T

Compact 15 T **439 990 Ft**

Motor:	400 V/50 Hz, indukciós
Teljesítmény:	3 500 W
Max. hasítóerő:	15 t
Hasítási sebesség:	3,8 cm/s
Visszaállási sebesség:	12,8 cm/s
Rönk hossza:	max. 1070 mm
Ajánlott rönk átmérő:	120-450 mm
Olaj töltet:	kb. 7 l
Alapzat mérete:	321 x 353 x 70 mm
Gép mérete:	1160 x 960 x 1080/1630 mm
Súly:	186 kg

15 TONNA
VARIO rendszer
Kompakt méretek

A Scheppach elsőként érkezik a piacra a nagyteljesítményű rönkhasítók új generációjával. A Compact 15 T minden elérhető tartozékkal el van látva és a nagy, 15 tonnás hasítóerőnek köszönhetően könnyedén elbánik minden fafajtával, legyen az puha- vagy keményfa. Mindez egy nagyon kompakt szerkezetben, amely csökkenti a raktározási helyigényt: a gép magassága, leengedett pozícióban, alig haladja meg az 1 métert! A gép így sokkal stabilabb és jobban kezelhetőbb, mint más hagyományos vertikális rönkhasítók. A készülék kategóriájában az első, amely a számos szabadalmaztatott megoldásnak köszönhetően, megfelel a legújabb EU-s biztonsági szabványoknak, így a legbiztonságosabb gépek közé tartozik a piacon. Ugyanakkor a legszigorúbb, német GS szabványoknak is megfelel. A gép számos funkcióval van ellátva: gyors és automatikus visszaállási rendszerrel, biztonságos, két kezes vezérléssel, alacsony, szélesített talplemezzel, oldalra kihajtható második talplemezzel a rövidebb rönk hasításához, oldalsó biztonsági karokkal a rönkök elbillenesének megakadályozására, integrált rönkemelővel a nehezebb vagy nagyobb rönkök mozgásának segítésére, óriási hasítóékkal, amely akár a 450 mm átmérőjű rönkökkel is elbánik. A gépet a legmodernebb, szénkefe nélküli villanymotor hajítja, amely sokkal hatékonyabb a hagyományos villanymotoroknál, elektromos áramot takarít meg és szinte semmilyen karbantartást nem igényel. A rönkhasító VARIO-rendszerrel is el van látva, ami azt jelenti, hogy rönk hosszához igazítható a hasítópálya hossza, így a munkahenger és az ék csak a szükséges távon mozog, ezáltal időt és elektromos energiát megtakarítva. A masszív alváz 3 kerekkel van felszerelve, ami jelentősen kényelmesebbé teszi a gép mozgását. A hasítógép egész szerkezete a lehető leghosszabb élettartamra lett megtervezve és minőségi, porfestett acélból készül. A használat igénybe vehetik Európa legnagyobb rönkhasító gyártójának a meghosszabbított jótállási lehetőségét* és megbízható szerviz hálózatot.

VIDEO

HINTAFÜRÉSZ / BILLENŐ KÖRFÜRÉSZ 400 MM

HS 410 **114 990 Ft**

Motor:	230 V/50 Hz
Teljesítmény:	2200 W
Fűrészlap átmérője:	TCT, 400 mm
Fordulatszám:	2800 ford./perc
Rönk max. Ø:	140 mm
Fékrendszer:	igen
Biztonsági kapcsoló:	igen
Billenővályú meghosszabbítása:	igen
Hosszútköző:	igen
Gép méretei:	940 x 700 x 1250 mm
Súly:	39 kg



A Scheppach HS410 hintafűrész modern és nagyon közkedvelt biztonságos fűrészgép. Működése nagyon gyors és egyszerű. Helyezze a rönköt, a deszkát vagy a fatörzset az adagolóba, amelyet megfoghat a széles markolat segítségével és könnyű mozdulattal nekitolhatja azt a vágókorongnak, ami a fát elfűrészeli. A rugórendszernek köszönhetően az adagoló (hint) visszatér a kiinduló helyzetébe. A fadarabot tovább tolhatja, így az egész művelet megismételhető és nagyon gyorsan elvégezhető. A kezek az egész művelet során távol maradnak a fűrészlaptól. Az ütköző és a mérce beállításával egyforma hosszú darabokat fűrészelhet. A gép formája és speciális tuskái nem engedik, hogy a rönkök elmozduljanak a fűrészelés során, a formája továbbá jelentősen hozzájárul az akár 140 mm hosszú rönkök vágásához is. A gép lelke a minőségi TCT - keményfémlapkás fogazatú - fűrészlárcsa, amely biztosítja a sima vágást, és amelynek megfelelő méretezése és elhelyezése alapfeltétel az egész gép hosszú élettartamának biztosításához. A fűrészlap hatékony fékkel van kiegészítve, amely azt nagyon gyorsan meg is tudja állítani. A fűrészgép kompakt méreteivel rendelkezik, így nem foglal el sok helyet, ennek ellenére mégis nagyon stabil és ellenáll a kifordulásnak is. A hegesztett acélváz profilok porfestési technológiával készült, minőségi lakkozással vannak ellátva. Az egész fűrészgép nagyon stabil és hosszú, ezáltal problémamentes, működésre lett kialakítva.

Széles vágásátmérő 135 mm
Szabadalmaztatott biztonsági burkolat



HINTAFÜRÉSZ / BILLENŐ KÖRFÜRÉSZ 505 MM

HS 550 **209 990 Ft**

Motor:	230 V vagy 400 V/50 Hz
Teljesítmény:	3000 W
Tárcsaátmérő:	TCT, 505 mm
Sebesség:	2800 ford./perc
Kerek Ø:	30 - 170 mm
Kerek hossza:	300 - 1000 mm
Tárcsafék:	igen
Biztonsági védelem:	igen
Gép méretei:	887 x 1114 x 1120 mm
Súly:	69,5 kg

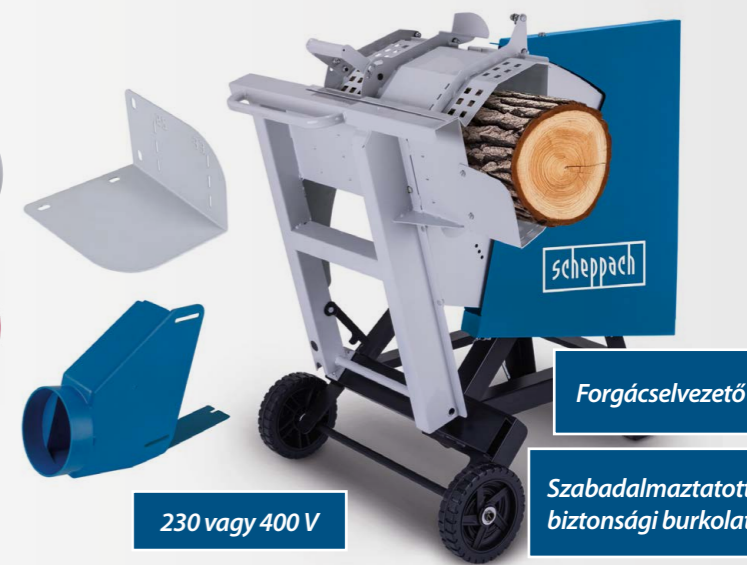

A Scheppach HS 550 billenő rönkfűrész a népszerű billenő körfűrészek modern és mindenekelőtt biztonságos változata. Nagyon gyors munkát tesz lehetővé kényelmes, függőleges helyzetben. Teljesen könnyen kezelhető. Helyezzen be egy rönköt, fél rönköt vagy deszkát a szabadalmaztatott biztonsági fedéllel ellátott adagolóba, fogja meg a széles fogantyút, és a fűrészlaphoz nyhe nyomással vágja el a fát. A rugós rendszernek köszönhetően az adagolóvályú automatikusan visszatér a kiinduló helyzetébe. Tolja méretre a fát, és ismétlje meg a folyamatot. Nagyon egyszerű. A kezei soha nincsenek a fűrészlap közelében. A rönkök egyenes hosszúságú vágásához a leggyakrabban használt 250 és 330 mm-es hosszúságú tartozékokat használhatja. Az adagolóvályú formája és speciális kiemelkedései megakadályozzák a rönkök elfordulását vágás közben, és a forma hozzájárul a nagy, akár 170 mm-es rönkvágáshoz is. A gép egy speciális porszívó tartozékkal is fel van szerelve, amely jelentősen csökkenti a környezet porosodását vágás közben. A fűrész, „lelke” egy kiváló minőségű, keményfémlapkás fogakkal ellátott, optimális formájú TCT fűrészlap, amely puha és kemény fa sima vágásához alkalmas. Kiemelkedő minőségű, precíz csapágyazással rendelkezik, ami alapvető előfeltétele a teljes eszköz hosszú élettartamának. A fűrészlap hatékony fékkel van felszerelve, amely nagyon gyorsan leállítja azt. A fűrész masszív szállítókerékkel rendelkezik, kompakt és nem foglal sok helyet, de hegesztett konstrukciója nagyon robusztus, borulásálló, és a professzionális Scheppach fűrészek kialakításán alapul. A hegesztett acélprofilok, kiváló minőségű porbevonattal vannak kezelve, nagyon stabilak a torziós hatásokkal szemben. Szóval, a teljes fűrész hosszú és gondtalan működésre tervezték. 230 és 400 V-os változatban is elérhető.

Forgácselvezető
Szabadalmaztatott biztonsági burkolat
230 vagy 400 V

HINTAFÜRESZ / BILLENŐ KORFÜRESZ 700 MM

HS 730 **289 990 Ft**

Motor:	400 V/50 Hz
Teljesítmény:	4 500 W
Fűrészlap:	TCT, 700 mm
Fordulatszám:	1 400 ford./perc
Max. vágás Ø:	240 mm
Fűrészlap fék:	igen
Biztonsági burkolat:	igen
Méret:	1260 x 700 x 1220 mm
Súly:	89 kg

**Nagy vágás
Ø 240 mm**
**Szabadalmaztatott
burkolat**

A Scheppach HS 730 hintafűrész, csúcstermékeknek számít, és nagyon biztonságos, kedvenc gép azok számára, akik évente igazán nagy mennyiségű fát fűrészelnék. A gép lelke a minőségi TCT-keményfémlemezű fogazatú - 700 mm átmérőjű fűrészlánc, amely biztosítja a sima vágást, egyben annak megfelelő méretezésre és elhelyezésre alapfeltétele az egész gép hosszú élettartamának biztosításához. A hintafűrész alkalmas családi és hétvégi házak, kisebb mezőgazdasági létesítmények stb. tulajdonosai számára. Helyezze a rönköt, a deszkát vagy a fatörzset az adagolóba, amelyet megfoghat a széles markolat segítségével, és könnyű mozdulattal neki tolhatja azt a fűrészlapnak, ami a fát elfűrészeli. A rugórendszernek köszönhetően az adagoló, (a hinta) visszatér a kiinduló helyzetébe. A gép formája és a speciális tuskói nem engedik, hogy a rönkök elmozduljanak a fűrészelés során, a formája továbbá jelentősen hozzájárul, az akár 240 mm hosszú rönkök vágásához is. A gép kifordulás elleni védelemmel, biztonsági kapcsolóval és hatékony, fűrészlap fékrendszerrel rendelkezik. A hegesztett acélváz profilok porfestési technológiával készülnek, minőségi lakkozással vannak ellátva, és az egész fűrészgép, még a megnövekedett terhelés esetén is, nagyon stabil és hosszú, problémamentes működésre lett kialakítva.

HINTAFÜRESZ / BILLENŐ KÖRFÜRESZ 700 MM

HS 720 **359 990 Ft**

Motor:	400 V / 50 Hz
Teljesítmény:	4500 W
Fűrészlap:	TCT, 700 mm
Fűrészlap fordulatszám:	1400 ford./perc
Max. rönk átmérő:	250 mm
Max. félrönk átmérő:	380 mm
Fűrészlap fék:	igen
Biztonsági burkolat:	igen
Méret:	1270 x 730 x 1130 mm
Súly:	92 kg

**Széles vágásátmérő
250 mm**
**Szabadalmaztatott
biztonsági burkolat**
PROFESSIONAL

A Scheppach HS 720 hintafűrész, egy professzionális, nagyon biztonságos, kedvenc gép azok számára, akik évente igazán nagy mennyiségű fát fűrészelnék. A hintafűrész alkalmas nemcsak családi és hétvégi házak tulajdonosai számára, de jól használható pld. kertek karbantartásával foglalkozó cégeknél, fafeldolgozó üzemekben és a kisebb mezőgazdasági és vidéki gazdaságokban is. A fűrészgép Németországban a Scheppach cég ugyanazon gyártósorán készül, mint néhány nagyobb professzionális gépe. A gépek gyártásához csak a legjobb minőségű acélalapanyagokat használják. A fűrészgép professzionális, keményfa fűrészlemezű fogazatú - 700 mm átmérőjű fűrészláncával és csúcsmínőségű 400 V-os, 4,5 kW-os elektromos motorral rendelkezik. Az egész gépszerkezet egy automatizált gyártósoron halad át, ahol porfestési technológia segítségével lakkréteg kerül rá, ennek köszönhetően a gép nagymértékben ellenáll a rozsdásodásnak. A géppel nagyon gyorsan, kényelmesen és gönyedés mentesen lehet dolgozni. Helyezze a rönköt, a deszkát vagy a fatörzset az adagolóba, amelyet megfoghat a széles markolat segítségével, és könnyű mozdulattal neki tolhatja a vágókorongnak, ami a fát elfűrészeli. A rugórendszernek köszönhetően az adagoló, (a hinta) visszatér a kiinduló helyzetébe. A gép formája és a speciális tuskói nem engedik, hogy a rönkök elmozduljanak a fűrészelés során, a formája továbbá jelentősen hozzájárul, az akár 250 mm hosszú rönkök vágásához is. A gép kifordulás elleni védelemmel, biztonsági kapcsolóval és hatékony, fűrészlánc fékrendszerrel rendelkezik. Az acélváz modern, masszív felépítésének köszönhetően a gép könnyebb, mint a konkurens gépek és nagyon jól kezelhető. Ehhez hozzájárulnak a stabil szállító kerekek is. A fűrészgép, a tekintélyes német PROFITIS/Bauen&Renovieren folyóirattól, a „legjobb fűrészgép a piacon, „ címet kapta.

OLAJMENTES TÁSKAKOMPRESSZOR, 8 BAR 12/230 V

AIR FORCE 5 **24 990 Ft**

Tápellátás:	230 V vagy 12 V
Max. nyomás:	8 bar
Szívóteljesítmény:	36,5 l/min
Kábel hossza 230 V:	1,8 m
Kábel hossza 12 V:	4 m
Levegőtömlő hossza:	0,6 m
Kívánt nyomás állítás:	igen
Méret:	270 x 200 x 115 mm
Súly:	1,9 kg

8 BAR
Digitális kijelző

OLAJMENTES TÁSKAKOMPRESSZOR

AIR FORCE 7 **29 990 Ft**

Motor:	230 V/50 Hz
Teljesítményfelvétel:	1100 W / 1,5 LE
Maximális nyomás:	8 bar
Szívóteljesítmény:	180 l/perc
Hálózati kábel:	4 m
Nyomástömlő:	4 m
Gép méretei:	320 x 160 x 320 mm
Súly kb.:	5 kg

**Számos tartozék
az árban**

8 BAR

A Scheppach AIR FORCE 7 kompresszor egy praktikus, kompakt, könnyű, nagy teljesítményű és jól felszerelt segítő, amely alkalmas háztartásba, nyaralóba, lakókocsiba, hajóra vagy kültéri munkavégzéshez. Három különböző tartozékának, egy erős 1100 W-os motornak és a 8 bar magas üzemi nyomásnak köszönhetően könnyedén felfújja a gumibroncsokat motorkerékpárok, kerékpárok, autók, terepjáró quadokon, labdákat, matracokat, felfújható csónakokat, SUP-okat stb. A kompakt kialakítás helyet takarít meg tároláskor, az integrált fogantyú pedig megkönnyíti a hordozást. A kábel és a tartozékok praktikus tárolása közvetlenül a kompresszor testén azt jelenti, hogy mindig minden kéznél van. A 4 m-es nyomótömlő és a 4 m-es tápkábel nagy munkatartományt biztosít, így könnyen használható még a nehezen elérhető helyeket is. A kompresszor a legmodernebb, olajmentes technológiájú motorral van felszerelve. Nem kell ellenőrizni, utántölteni vagy cserélni az olajat, és a kompresszor mindig készen áll a munkára. Méreteinek és mindössze 5 kg-os súlyának köszönhetően ideális sátrazáshoz, kempingezéshez és egyéb kültéri tevékenységekhez.

OLAJMENTES TÁSKAKOMPRESSZOR

AIR CASE 54 990 Ft

Motor:	230 V/50 Hz
Teljesítmény:	1100 W / 1,5 LE
Üzemi nyomás:	8 bar
Levegőtartály térfogata:	2 l
Szívóteljesítmény:	180 l/perc
Üzemi nyomásszabályozás:	igen
Gép méretei:	560 x 360 x 155 mm
Súly:	8 kg

8 BAR

12-részes tartozék szett az árban

Az AIR CASE kicsi, helytakarékos, csendes, könnyű, de ennek ellenére erős és gazdagon felszerelt, kítűnő kompresszor. Kiváló segítséget nyújt minden háztartásban, hétvégi házbán, lakókocsiban vagy kisebb műhelyben. A standardon felüli tartozékok tartalmazzák a 2 l-s levegőtartályt, amelynek segítségével elektromos áram nélkül is felfújhatja a kerékpárját a pincében, a 9 különböző csatlakozó segítségével felfújhatja a labdákat, gumikerekeket, matracokat vagy akár a felfújható medencét is. Tartalmazza továbbá a 3 m hosszú nagynyomású tömlőt, integrált manométerrel és nyomásszabályozóval, valamint a praktikus fúvópisztolyt, a tartozékok integrált tárolási lehetőségét, a kényelmes fogantyút és a tartály nyomásmérő manométerét is. A kompresszor a legmodernebb olajmentes technológiával készült motorral van felszerelve. Az olajsint ellenőrzése, utánpótlása vagy cseréje teljesen szükségtelen és a kompresszor így is mindig készen áll a munkára. A mérete és összesen 8 kg súlya miatt használata ideális a kempingezéshez vagy más szabadtéri tevékenységekhez.

OLAJMENTES KOMPRESSZOR 6 L

HC 06 48 990 Ft

Motor:	230 V/50 Hz
Teljesítmény:	1 200 W / 1,6 LE
Max. nyomás:	8 bar
Tartály úrtartalma:	6 l
Szívó teljesítmény:	200 l/min.
Munkanyomás szabályozás:	IGEN
Méret:	350 x 324 x 276 mm
Súly:	8,2 kg

8 BAR
**Könnyen hordozható
6-részes tartozékkészlet**

A Scheppach HC 06 egy praktikus, könnyű és könnyen szállítható 6 literes tartállyal rendelkező és erős, 1200 W-os motorral. A modern olajmentes technológiának köszönhetően, minimális karbantartási igénytel bír. Alkalmos olyan otthoni, vagy akár iparosi műhelyekbe, ahol az alacsony súly és könnyű szállítás a kritérium. A tartálynak köszönhetően a kompresszor nemcsak kerekek, labdák, matracok, biciklik fújására alkalmas, de akár tűzógép, szórópisztoly és más pneumatikus szerszám működtetésére is alkalmas. Az olajmentes technológiának köszönhetően ugyancsak alkalmas olyan alkalmazási területeken is, ahol ez kritérium (pl. vendéglátás). A nyomás egyszerűen, egy gombbal szabályozható és ellenőrizhető a beépített manométeren. A gép nagy fogómarkolattal, kábeltartóval van ellátva. Emellett a négy gumitalp kiváló stabilitást biztosít. Alapfelszereltségéhez tartozik a 6 részes tartozék szett, így további költségek nélkül azonnal dolgozhat a géppel. A tartozékok minőségi fém komponensekkel szerelték és gyorscsatlakozó segítségével könnyen a géphez kapcsolhatók.

A készlet tartalma:

- Praktikus fúvópisztoly levegős tisztításhoz, lefújáshoz
- Fúvópisztoly gumírozott és duális mértékjelzős (bar/PSI) manométerrel
- 5 m-es spirál tömlő
- 3 különböző fúvóka



OLAJMENTES KOMPRESSZOR 24 L

HC 30 OX 56 990 Ft

Motor:	230 V/50 Hz
Teljesítmény:	1100 W / 1,5 LE
Max. nyomás:	8 bar
Levegőtartály:	24 l
Szívó teljesítmény:	200 l/min.
Munkanyomás szabályozás:	igen
Méret:	550 x 280 x 565 mm
Súly:	18,3 kg



A Scheppach HC 30 OX ideális segítség minden háztartásban. Nagyon egyszerű karbantartást igényel. A kompresszor egyrészt olajmentes technológiával ellátott szivattyúval rendelkezik, így soha nem kell figyelni az olajsintet, másrészt a legmodernebb indukciós (szénkefe nélküli) motorral van felszerelve. Tulajdonképpen ez a motor sem igényel karbantartást, a kisebb darabszámú mozgó alkatrészek és a még kisebb számú súrlódási felületeknek köszönhetően, ennek a motoroknak az élettartama többszöröse a hagyományos kommutátoros motorokénak. Ráadásul lényegesen csendesebb. A tartály a sűrített levegő tárolására szolgál, így a motor csak abban az esetben kapcsol be, amikor a levegőnyomás lecsökken a kívánt szint alá. A levegőtartály térfogatának köszönhetően igényesebb munkákat is végezhet a géppel. A kompresszorhoz csatlakoztatható például a tűzógépet, a mosópisztolyt, a fúvópisztolyt, egyéb pneumatikus szerszámokat, vagy a festékszórási pisztolyt. A fúvópisztolyt, egyéb pneumatikus szerszámokat, vagy a festékszórási pisztolyt köszönhetően megbirkózik a könnyebb festési munkákkal is. Az autógumik felfújásánál nagyra értékelhetik a könnyen beállítható nyomásszintet, amit egyszerűen ellenőrizhetnek a beépített manométer segítségével. Az olajmentes technológiának köszönhetően kiválóan alkalmas a sörszőrdék nyomásának biztosításához is. A kiegészítő markolat és a kerekek megkönnyítik a gép könnyű kezelhetőségét.

8 BAR
**Indukciós, karbantartás
mentes motor**

OLAJKENESŰ KOMPRESSZOR 24 LITER, 8 BAR

HC 26	47 990 Ft
Motor:	230 V/50 Hz
Teljesítmény:	1500 W / 2,0 LE
Max. nyomás:	8 bar
Levegőtartály:	24 l
Szívóteljesítmény:	220 l/min
Munkanyomás szabályozás:	igen
Méret:	560 x 310 x 570 mm
Súly:	21 kg



Nagy
szívóteljesítmény
220 l/min

8 BAR

A Scheppach HC 26 kompresszor egy megbízható gép, amely nem hiányozhat egyetlen otthoni műhelyből sem. Alkalmos levegőfűtés, vagy akár tűzögepet, a szórópisztolyt, a fűvópisztolyt és egyéb általános pneumatikus szerszám üzemeltetésére. A gép erős, 1500 W-os motorral van ellátva, amely gyorsan nyomás alá tudja helyezni a 24 literes tartályt. A tartály a sűrített levegő tárolására szolgál, így a motor csak abban az esetben kapcsol be, amikor a levegőnyomás lecsökken a kívánt szint alá. Az olajkenesű szivattyú, a gyakori használat mellett is, meghosszabbítja a gép élettartamát. Az olajsínt egyszerű ellenőrzéséhez a kompresszor optikai olajsínt kémlélővel van ellátva. A csomagolás tartalmazza a DAB46, 230 ml-es kompresszor olajat. A kompresszor manométerrel nyomáskapcsolóval és leeresztő csavarral is rendelkezik. A kimenetel gyorscsatlakozóval van ellátva. A transzport fogantyú és a nagy kerekek könnyen mozgathatóvá teszik a gépet, a rezgéscsillapító lábakat pedig nyugodt működést biztosít.

OLAJKENESŰ KOMPRESSZOR 24 L

HC 25	47 990 Ft
Motor:	230 V/50 Hz
Teljesítmény:	1 500 W / 2,0 LE
Fordulatszám:	2 850 ford./perc
Max. nyomás:	8,0 bar
Levegőtartály:	24 l
Szívóteljesítmény:	220 l/perc
Munkanyomás állítás:	igen
Méret:	580 x 250 x 550 mm
Súly:	23 kg



Nagy
szívóteljesítmény
220 l/min.

8 BAR



További tartozékok

tartálynyomás mérő, manométer üzemi nyomás méréséhez, szűkítő szelep, gyorscsatlakozó, nyomáskapcsoló, leeresztő szelep, visszacsapó szelep, biztonsági szelep, levegőszűrő, optikai olajsínt kémlélő, kerekek, markolat

A Scheppach HC 25 kompresszor nélkülözhetetlen gép, amely nem hiányozhat egyetlen otthoni műhelyből sem. Az olajkenesű szivattyú, a gyakori használat mellett is, meghosszabbítja a gép élettartamát. Az olajsínt egyszerű ellenőrzéséhez a kompresszor optikai olajsínt kémlélővel van ellátva. A tartály a sűrített levegő tárolására szolgál, így a motor csak abban az esetben kapcsol be, amikor a levegőnyomás lecsökken a kívánt szint alá. A levegőtartálynak köszönhetően, összetettebb munkákat is végezhet a géppel. A kompresszorhoz hozzá lehet csatlakoztatni például a tűzögepet, a szórópisztolyt, a fűvópisztolyt és egyéb pneumatikus szerszámokat is. Az autógumik felfűtésénél nagyra értékelhetik a könnyen beállítható nyomásszintet, amit egyszerűen ellenőrizhetnek a beépített manométer segítségével. A kiegészítő markolat és a kerekek megkönnyítik a gép könnyű kezelhetőségét. A gép a kompakt méreteinek köszönhetően könnyen tárolható és mozgatható.

ULTRACSENDES OLAJMENTES KÉTHENGERES KOMPRESSZOR, 6 L

HC 08 Si	47 990 Ft
Motor:	230 V/50 Hz
Teljesítmény:	1100 W / 1,5 PS
Max. nyomás:	8 bar
Tartály úrtartalma:	6 l
Szívóteljesítmény:	162 l/min.
Zajsínt:	67,4 dB(A)/7m
Munkanyomás-szabályozás:	igen
Méret:	420 x 185 x 490 mm
Súly:	21 kg

Csendes kéthengeres
motor



8 BAR

A kompakt Scheppach HC 08 Si kompresszor sokoldalú segítőtárs a háztartásban, a műhelyben vagy a garázsban. Alacsony zajsíntjének és nagy teljesítményének köszönhetően ideális választás minden mesterember számára, aki megbízható és könnyen használható készüléket keres. A 6 literes tartályterfogatkának és a nagy teljesítményű, 1100 W-os motornak köszönhetően a kompresszor a légtartály gyors és hatékony feltöltését teszi lehetővé. A maximális üzemi nyomása eléri a 8 bar-t, ami sokféle felhasználást tesz lehetővé, a gumiabroncsok felfűtésétől, egészen bizonyos típusú pneumatikus szerszámok üzemeltetéséig. A beépített nyomáskapcsolóval könnyedén beállíthatja a nyomást az adott feladatnak megfelelően, míg a gyorscsatlakozó segítségével könnyedén, szükségtelen állásidő nélkül, gyorsan cserélhetők a szerszámok. A kéthengeres technológia nagy szívóteljesítményt (162 l/perc) és a légtartály gyors utántöltését biztosítja, ami szintén sok időt takarít meg. Ennek a modellnek az egyik kulcsfontosságú előnye az olajmentes működés, amely hosszú élettartamot és minimális karbantartási igényt garantál. A kompresszor rezgéselnyelő gumilábakkal van felszerelve, ami stabil és csendes működést biztosít anélkül, hogy a gép a padlón elcsúszna. Mindössze 67,4 dB(A) zajsíntjével ez az egyik legcsendesebb készülék kategóriájában, amelyet különösen nagyra fog értékelni, ha szűk helyeken dolgozik. (A zajsínt mérése, az általános mérési szabvány szerint, a géptől 7 méteres távolságban történik, és a környezettől függően kis mértékben változhat). A kiegészítő fogantyú lehetővé teszi a gép egyszerű kezelését és mozgását.

ULTRACSENDES OLAJMENTES KÉTHENGERES KOMPRESSZOR, 24 L

HC 26 Si	59 990 Ft
Motor:	230 V/50 Hz
Teljesítmény:	1100 W / 1,5 PS
Max. nyomás:	8 bar
Tartály úrtartalma:	24 l
Szívóteljesítmény:	162 l/min.
Zajsínt:	66 dB(A)/7m
Munkanyomás-szabályozás:	ANO
Méret:	560 x 330 x 535 mm
Súly:	18,2 kg



Csendes
kéthengeres motor

8 BAR

A nagy teljesítményű Scheppach HC 26 Si kompresszor ideális megoldás sokoldalú használatra otthon, műhelyben vagy garázsban. Halk működésének és elegendő teljesítményének köszönhetően tökéletes barkácsológok és iparosok számára, akik megbízható és könnyen használható készüléket keresnek. A 24 literes tartályterfogattal és az erőteljes 1100 W-os motorral ez a modell elegendő kapacitást kínál a hosszabb és igényesebb munkákhoz is. A 8 bar maximális üzemi nyomás sokféle felhasználást tesz lehetővé, legyen szó gumiabroncsok felfűtéséről vagy különféle pneumatikus szerszámok üzemeltetéséről. A beépített nyomáskapcsoló biztosítja az üzemi nyomás pontos beállítását az aktuális igényeknek megfelelően. A gyorscsatlakozó lehetővé teszi a csatlakoztatott szerszámok egyszerű és gyors cseréjét, szükségtelen leállítás nélkül. A kéthengeres technológia nagy szívóerőt (162 l/perc) és a légtartály gyors utántöltését garantálja, ami szintén időt takarít meg és növeli a munka hatékonyságát. A kompresszor olajmentes működése hosszú élettartamot és minimális karbantartási igényt biztosít. A rezgéselnyelő gumilábak biztosítják a kompresszor stabil helyzetét működés közben, miközben minimálisra csökkentik a zajt és a vibrációt. Ez a modell rendkívül alacsony zajsínttel is büszkélkedhet, amely mindössze 66 dB(A). Így ez az egyik legcsendesebb kompresszor a piacon, amelyet különösen akkor fog értékelni, ha szűk helyeken dolgozik. (A zajsínt szabvány szerinti mérése a géptől 7 méteres távolságban történik, és a környezettől függően kis mértékben változhat). A kiegészítő fogantyú és kerekek lehetővé teszik a gép könnyű kezelését és mozgását.

CSENDES OLAJMENTES KÉTHENGERES KOMPRESSZOR 24 L

HC 25 Si	78 990 Ft
Motor:	230 V/50 Hz
Teljesítmény:	1100 W / 1,5 LE
Max. nyomás:	8 bar
Levegőtartály:	24 l
Szívóteljesítmény:	230 l/min.
Zajszint:	60 dB (A)/7m
Munkanyomás szabályozás:	igen
Levegő kimenetel:	2
Méret:	550 x 240 x 565 mm
Súly:	21 kg

2-hengeres csendes motor
Zajszint csak 60 dB (A)



A Scheppach HC 25 Si egy csendes olajmentes kompresszor, amely alkalmas olyan helyekre is, ahol kritérium az alacsony zajterhelés. A 60 dB-es zajszintje nagyjából megfelel egy gyorsforraló forrási zajszintjének, azaz használat közben szinte fel sem tűnik, hogy a kompresszor működik. További előnye az olajmentes technológia, amely következtében nem kerül sor olaj párolgásra sem a tartályba sem a további levegőáramba. Ez lehetővé teszi a használatát akár élelmiszerek közelében, vendéglátásban vagy lakkozó műhelyekben. Az olajmentes technológia továbbá minimális karbantartást igényel. A Scheppach ugyancsak megoldotta a csendes kompresszorok általános hátrányát, az alacsony szívóteljesítményt. Az új technológiának köszönhetően 230 l/perc teljesítményre képes, ami szinte duplája a hasonló készülékeknek és akár vetekszik a hagyományos (nem halk) kompresszorok teljesítményével. A 24 literes tartály a sűrített levegő tárolására szolgál és a motor csak akkor kapcsol be automatikusan, ha a nyomás kívánt szint alá csökken. A tartály továbbá lehetővé teszi, hogy egy multifunkciós segítőre találjunk ebben a kompresszorban. Ennek köszönhetően, az általános fűjácson kívül, pneumatikus szerszámok üzemeltetésére is alkalmas. A kompresszor természetesen nyomásmérővel is el van látva, amellyel a munkanyomás ellenőrizhető. A fogantyú és a kerekek nagyban megkönnyítik a szállítást és mozgatást. A rezgéscsillapító talp pedig nyugodt üzemelést biztosít.

CSENDES OLAJMENTES KÉTHENGERES KOMPRESSZOR 50 L

HC 51 Si	99 990 Ft
Motor:	230 V/50 Hz
Teljesítmény:	1500 W / 2,0 LE
Max. nyomás:	8 bar
Levegőtartály:	50 l
Szívó teljesítmény:	300 l/min.
Zajszint:	60 dB(A)/7m
Nyomásszabályozás:	igen
Levegő kimenetek száma:	2
Méret:	730 x 300 x 620 mm
Súly:	28 kg

Kéthengeres csendes motor
Tartály 50 l
Zajszint csak 60 dB (A)



A Scheppach HC 51 Si egy csendes olajmentes kéthengeres kompresszor, mely ideális olyan helyekre is, ahol követelmény az alacsony zajszint. A 60 dB(A) zajszint kb. egy forrásban levő gyorsforraló zajszintjét jelenti. Ennek következtében a zajterhelés minimális. A következő előnye az olajmentes technológia, aminek köszönhetően sem a levegőtartályba, sem a környezetbe nem párolog olaj. Ez elsősorban az élelmiszerkörnyezetben, lakkozó- vagy festőműhelyekben, vagy vendéglátásban elvárás.

Az olajmentes technológia ugyanakkor jelentősen kisebb karbantartási igényt is jelent. A Scheppach ugyancsak megoldotta a csendes kompresszorok általános hátrányát, az alacsony szívóteljesítményt. Az új technológiának köszönhetően 300 l/perc teljesítményre képes, ami szinte duplája a hasonló készülékeknek és akár vetekszik a hagyományos (nem halk) kompresszorok teljesítményével. Az 50 literes tartály a sűrített levegő tárolására szolgál és a motor csak akkor kapcsol be automatikusan, ha a nyomás kívánt szint alá csökken. A tartály mérete jelentősen szélesíti a felhasználás lehetőségeit, és ezáltal egy igazán multifunkciós segítőre találunk ebben a kompresszorban. Ennek köszönhetően, az általános fűjácson kívül, pneumatikus szerszámok üzemeltetésére is alkalmas. A kompresszor két nyomásmérővel, fogantyúval, kerekkel és rezgéscsillapító lábakkal is el van látva.

ULTRACSENDES OLAJMENTES KÉTHENGERES KOMPRESSZOR 20 L

HC 20 Si Twin	159 990 Ft
Motor:	230 V/50 Hz
Teljesítmény:	750 W / 1,0 LE
Max. nyomás:	10 bar
Levegőtartály:	20 l
Szívóteljesítmény:	200 l/perc
Zajszint:	54 dB(A)/7m
Munkanyomás szabályozás:	igen
Levegő kimenetel:	2
Méret:	448 x 411 x 546 mm
Súly:	28 kg

Max. nyomás 10 bar
Zajszint csak 54 dB (A)
Teleszkópos fogantyú



A Scheppach HC 20 Si Twin kompresszort három dolog jellemző: csendes, nagy teljesítményű és kompakt. Nemcsak minden műhelyben alkalmas, hanem olyan helyekre is, ahol kritérium az alacsony zajterhelés. Az 54 dB-es zajszintje nagyjából megfelel egy általános beszélgetés zajszintjének, azaz használat közben szinte fel sem tűnik, hogy a kompresszor működik. További előnye az olajmentes technológia, amely következtében nem kerül sor olaj párolgásra sem a tartályba sem a további levegőáramba. Ez lehetővé teszi a használatát akár élelmiszerek közelében, vendéglátásban vagy lakkozó műhelyekben. Az olajmentes technológia továbbá minimális karbantartást igényel. A Scheppach ugyancsak megoldotta a csendes kompresszorok általános hátrányát, az alacsony szívóteljesítményt. Az új technológiának köszönhetően 200 l/perc teljesítményre képes, ami szinte duplája a hasonló készülékeknek és akár vetekszik a hagyományos (nem halk) kompresszorok teljesítményével. Ez a technológia, továbbá, kétszeres élettartamot biztosít az hasonló általános készülékekhez képest. A 20 literes tartály a sűrített levegő tárolására szolgál és a motor csak akkor kapcsol be automatikusan, ha a nyomás kívánt szint alá csökken. A kompakt 20 literes dupla tartály, magas, 10 báros teljesítményével tovább szélesíti a felhasználás lehetőségeit, és ezáltal egy igazán multifunkciós segítőre találunk ebben a kompresszorban. Ennek köszönhetően, az általános fűjácson kívül, pneumatikus szerszámok üzemeltetésére is alkalmas. A kompresszor két nyomásmérővel, teleszkópos fogantyúval, kábeltartóval, tömlővel, kerekkel és rezgéscsillapító lábakkal is el van látva. Konstrukciójának köszönhetően nagyon kompakt, ezért ideális gyakori szállítást igénylő terepmunkákhoz is.



OLAJKENESŰ KOMPRESSZOR 10 BAR / 50 L

HC 65	59 990 Ft
Motor:	230 V/50 Hz
Teljesítmény:	1500 W / 2,0 LE
Sebesség:	2850 ford/perc
Maximális nyomás:	10 bar
Légtartály irtartalma:	50 l
Szívóteljesítmény:	220 l/perc
Üzemi nyomás szabályozása:	IGEN
Gép méretei:	715 x 385 x 680 mm
Súly kb.:	27,6 kg



A Scheppach HC 65 kompresszor, paramétereinek köszönhetően, tökéletes bármilyen otthoni műhelybe vagy garázsba. A nagy, 50 literes légtartály jelentősen kibővíti a kompresszor felhasználási lehetőségeit, így a gép valóban multifunkcionális segítővé válik. Ennek köszönhetően a kompresszorral a szokásos felfűjácson és leeresztésen túl igényesebb műveleteket is elvégezhet különféle pneumatikus szerszámok használatával; alkalmas mosópisztoly, szórópisztoly, homokfúvó stb. csatlakoztatására. Gumiabroncsok felfűjácson értékelni fogja a nyomásmérőt egyszerű beállítását, amelyet egy áttekinthető nyomásmérő segítségével könnyen ellenőrizhet. Egy másik paraméter, amely megkülönbözteti ezt a kompresszort a hagyományos hobbi kompresszoroktól, az akár 10 bar üzemi nyomás. Ennek köszönhetően könnyedén használhat számos praktikus pneumatikus szerszámot, amelyeket egy gyengébb kompresszorral nem tudna használni. Az olyan tevékenységek, mint a tűzés, szegecselés vagy szegezés, szintén könnyű feladattá válnak. A kompresszor szivattyúja olajkenesű, ami gyakori használat esetén is meghosszabbítja a teljes gép élettartamát. Az olajsínt egyszerű ellenőrzése érdekében a kompresszor optikai állapotjelzővel van felszerelve. A légtartály sűrített levegős tartályként szolgál, és a motor csak akkor kapcsol be, ha a légnyomás a szükséges szint alá esik. A gumivégű támasztóláb csökkenti a rezgéseket és csendes működést biztosít nem kívánt elmozdulás nélkül.



Standard tartozékok

Légtartály nyomásmérő, nyomásmérő a beállított üzemi nyomás ellenőrzéséhez, gyorscsatlakozó, nyomáscsökkentő szelep, nyomáskapcsoló, visszacsapó szelep, leeresztő szelep, biztonsági szelep, légszűrő, optikai olajsíntjelző, kerekek, fogantyú, mérőpalack

OLAJMENTES VERTIKÁLIS KOMPRESSZOR

HC 24 V	52 990 Ft
Motor:	230 V/50 Hz,
Teljesítmény:	1500 W / 2,0 LE
Fordulatszám:	3750 ford./perc
Üzemi nyomás:	10 bar
Levegőtartály térfogata:	24 l
Szívóteljesítmény:	180 l/perc
Üzemi nyomásszabályozás:	igen
Gép méretei:	340 x 305 x 660 mm
Súly:	16 kg

10 BAR

Minimális helyet foglal

A Scheppach HC24V vertikális kompresszor nagyon helytakarékos gép, amely az olajmentes modern motornak köszönhetően minimális karbantartást igényel. Ideális általános otthoni használatra és a kisebb műhelyekbe vagy garázsokba. A tartály a sűrített levegő tárolására szolgál, így a motor csak abban az esetben kapcsol be, amikor a levegőnyomás lecsökken a kívánt szint alá. A levegőtartálynak köszönhetően, összetettebb munkákat is végezhet a géppel. A kompresszorhoz csatlakoztatni lehet pl. tűzógépet, szórópisztolyt (airbrush), fúvópisztolyt és egyéb pneumatikus szerszámot is. Az autógumik felfújásánál nagyra értékelhetik a könnyen beállítható nyomásszintet, amit egyszerűen ellenőrizhetnek a beépített manométer segítségével. Az olajmentes technológiának köszönhetően kiválóan alkalmas a söröshordók nyomásának biztosításához is. A kiegészítő markolat, az alacsony súlya és a kerekei megkönnyítik a gép könnyű kezelhetőségét.



További tartozékok

tartálynyomás mérő, manométer üzemi nyomás méréséhez, szűrítő szelep, gyorscsatlakozó, nyomáskapcsoló, leeresztő szelep, visszacsapó szelep, biztonsági szelep, levegőszűrő, optikai olajszint kémlelő, kerekek, markolat

OLAJMENTES VERTIKÁLIS KOMPRESSZOR 50 L

HC 51 V	69 990 Ft
Motor:	230 V/50 Hz
Teljesítmény:	1 500 W / 2,0 LE
Fordulatszám:	4000 ford./min.
Max. nyomás:	10 bar
Levegőtartály térfogata:	50 l
Szívóteljesítmény:	220 l/min.
Üzemi nyomás szabályozás:	IGEN
Méretetek:	355 x 345 x 980 mm
Súly:	22,5 kg

10 BAR

Nagyon kényelmes használat

További felszereltség

Manométer, szabályozó szelep, nyomáskapcsoló, leeresztőszelep, biztonsági szelep, fogantyú



OLAJKENESŰ KOMPRESSZOR

HC 51	91 990 Ft
Motor:	230 V/50 Hz
Teljesítmény:	1800 W / 2,5 LE
Fordulatszám:	3750 ford./perc
Üzemi nyomás:	10 bar
Levegőtartály térfogata:	50 l
Szívóteljesítmény:	257 l/perc
Levegőkimenet száma:	2
Üzemi nyomásszabályozás:	igen
Gép méretei:	740 x 300 x 770 mm
Súly:	34 kg



Magas üzemi nyomás

10 BAR

A HC51 kompresszor egy nagyon lényeges paraméterének, mégpedig a 10 bar üzemi nyomásnak köszönhetően, alkalmas a professzionális felhasználók számára is. Az ereje főleg a különböző pneumatikus kiegészítőkkel végzett munka során mutatkozik meg. A tűzógép használata, a szögezés vagy a szegecselés így könnyű feladattá válik. A megerősített, olajkenesű szivattyú, a gép gyakori használata mellett is, meghosszabbítja annak élettartamát. Az olajszint egyszerű ellenőrzéséhez a kompresszor optikai olajszint kémlelővel van ellátva. A tartály a sűrített levegő tárolására szolgál, így a motor csak abban az esetben kapcsol be, amikor a levegőnyomás lecsökken a kívánt szint alá. Az egész folyamat vezérlése teljesen automatikusan, nyomáskapcsolóval történik. A levegőtartály nagy kapacitásának köszönhetően, a gép alkalmas mosópisztoly, szórópisztoly, homokfúvó pisztoly stb. csatlakoztatásához is. Az autógumik felfújásánál nagyra értékelhetik a könnyen beállítható nyomásszintet, amit egyszerűen ellenőrizhetnek a beépített manométer segítségével. A kiegészítő markolat és a kerekek megkönnyítik a gép könnyű kezelhetőségét.

OLAJKENESŰ KÉTHENGERES KOMPRESSZOR

HC 53 DC	114 990 Ft
Motor:	230 V/50 Hz,
Teljesítmény:	2200 W / 3,0 LE
Fordulatszám:	2850 ford./perc
Üzemi nyomás:	10 bar
Levegőtartály térfogata:	50 l
Szívóteljesítmény:	412 l/perc
Levegőkimenet száma:	2
Üzemi nyomásszabályozás:	igen
Olajkapacitás:	0,25 l
Gép méretei:	880 x 370 x 710 mm
Súly:	45 kg

10 BAR

Kéthengeres motor, 50 l-es tartály

A kéthengeres HC53DC kompresszor fantasztikus megoldást nyújt a legtöbb műhely, szerviz, asztalosműhely és igényes barkácsoló számára. Megbirkózik a folyamatos, hosszú távú terheléssel és az 50 literes levegőtartálynak köszönhetően ideális, szinte bármilyen típusú pneumatikus szerszám használatánál. A professzionális használat feltétele a 10 bar nyomás folyamatos szinten tartása, amely fontos tényező pl. a hosszabb (100 mm) szegek belövésénél, a tűzógépnél, a szegecselésnél, a csavarok meglazításánál, a festékszórók használatánál stb. Az 50 literes levegőtartálynak a nagyon gyors, ismételt nyomás alá helyezéséről a kéthengeres 3 LE-s motor gondoskodik. A kéthengeres motoroknak általános és fontos tulajdonsága a hosszabb élettartam. A gép széleskörű alkalmazása megköveteli a könnyű kezelhetőséget. Ez a kompresszor a teljesítménye mellett, még mindig elég kompakt, a kiegészítő markolat és a kerekek megkönnyítik a gép könnyű mozgását. A levegőtartály formája és anyagvastagsága megfelel a legújabb EU-s szabványoknak.



PROFESSIONAL

További tartozékok

tartálynyomás mérő, manométer üzemi nyomás méréséhez, szűrítő szelep, gyorscsatlakozó, nyomáskapcsoló, leeresztő szelep, visszacsapó szelep, biztonsági szelep, levegőszűrő, optikai olajszint kémlelő, kerekek, markolat



PROFESSIONAL

További tartozékok

tartálynyomás mérő, manométer üzemi nyomás méréséhez, gyorscsatlakozók, szűrítő szelep, nyomáskapcsoló, leeresztő szelep, visszacsapó szelep, biztonsági szelep, levegőszűrő, optikai olajszint kémlelő, kerekek, markolat



OLAJKENESŰ HÁROMHENGERES ÉKSZÍJAS KOMPRESSZOR 100 L

HC 550 TC **229 990 Ft**

Motor:	230 V/50 Hz, indukciós
Teljesítmény:	2200 W / 3,0 LE
Maximális nyomás:	10 bar
Tartály kapacitás:	100 l
Szívóteljesítmény:	550 l/perc
Munkanyomás szabályozás:	igen
Méret:	1000 x 420 x 870 mm
Súly:	74 kg

A Scheppach HC 550 TC ékszíjas kompresszor egy nagyon nagy teljesítményű gép igényes barkácsológok, szerviz vagy iparos műhelyek számára. Nagy tartályának és magas szívóteljesítményének köszönhetően alkalmas nagy levegőigényű pneumatikus szerszámok üzemeltetésére is, mint pl. racsni kulcsok, fúrók vagy ütvecsavarozók. Az egyszerű szerszámcsere és tartozékcsere érdekében a gép gyorscsatlakozókkal van ellátva. Két kimenettel rendelkezik, tehát egyidőben két szerszám vagy tartozék is üzemeltethető vele. A nyomásellenőrzéshez a gép külön manométerrel van ellátva a tartály nyomásának nyomon követéséhez és külön manométerrel a munkanyomás megjelenítéséhez. A tartály gyors nyomás alá helyezéséről a nagy teljesítményű, háromhengeres, 3 LE-s egység gondoskodik. Az olajkenés és a többhengeres technológia hosszú élettartamot biztosít. A transzport fogantyú és a nagy kerekek könnyen mozgathatóvá teszik a gépet, a rezgécscillapító lábait pedig nyugodt működést biztosít.



10 BAR

Ékszija meghajtás

KÉTHENGERES OLAJKENESŰ KOMPRESSZOR 100 L

HC 120 DC **149 990 Ft**

Motor:	230 V/50 Hz
Teljesítmény:	2 200 W / 3,0 LE
Max. nyomás:	10 bar
Levegőtartály:	100 l
Szívóteljesítmény:	412 l/min.
Kimenetek száma:	2
Munkanyomás szabályozás:	igen
Olajtartály:	0,25 l
Méret:	1065 x 495 x 815 mm
Súly kb.:	58 kg



Nagy levegőtartály
100 l

10 BAR

PROFESSIONAL

Standard tartozékok:

tartály manométer, munkanyomás manométer, redukciós szelep, nyomás kapcsoló, leeresztő szelep, visszacsapó szelep, biztonsági szelep, levegő szűrő, optikai olajsint jelző, kerekek, fogantyú

A Scheppach HC 120 DC kompresszor remek megoldás az igényes felhasználók részére, legyen az akár otthoni barkácműhely, szerviz vagy iparos műhely. A nagy, 100 literes tartálynak és 10 bar nyomásnak köszönhetően, alkalmas olyan helyekre és munkákhoz, ahol igény van a nagy mennyiségű levegőre, pl. nagyobb teljesítményű igényű pneumatikus szerszámok üzemeltetésére (pneumatikus fúrók, csavarbehajtók, szegbelövők, festékszórók stb.). A szerszámok egyszerű cseréjének érdekében mindkét kimenet gyorscsatlakozóval van ellátva. A tartály gyors feltöltéséről a 3 LE-s kéthengeres egység gondoskodik 412 l/perc sebességgel. Az olajkenésű technológia, a kéthengeres kivittel párosulva hosszabb élettartamot jelent. A könnyű mozgathatóságot a nagy transzport fogantyú és a felfújható kerekek biztosítják. A könnyű mozgathatósághoz nagyban hozzájárulnak a nagy transzport markolat és levegővel töltött kerekek.

FESTÉKSZÓRÓ RENDSZER 750 W

ACS 3000 **97 990 Ft**

Motor:	230 V/50 Hz
Teljesítmény:	750 W
Max. szórónyomás:	207 bar
Max. fúvóka festékmennyiség:	1,1 l/min
Nyomásszabályozás:	igen
Tömlő hossza:	7,6 m
Méret:	245 x 195 x 255 mm
Súly:	8,3 kg



Folyamatos nyomás
szabályozás

A Scheppach ACS 3000 egy praktikus és kompakt magasnyomású levegőmentes festékszóró berendezés Airless technológiával, direkt levegőszívással és nyomás szabályozással. Ez lehetővé teszi a falak, kerítések, előtetők stb. nagyon gyors és minőségi lefestését. A gép saját levegőszívó tömlővel rendelkezik, aminek köszönhetően direktben a festékes vödörből vagy eredeti csomagolásból tudja felszívni a festéket. Nincs szükség át- vagy tartályba öntögetésre. A gép hosszú, 7,6 m-s szórótömlővel van felszerelve, ami nagy munkaráduszt tesz lehetővé a gép mozgathatóságának szükségessége nélkül. A szórótömlő könnyű szórópisztolyban végződik, melynek 4-ujjas, nagy kapcsolója nagyban csökkenti a kéz fáradását hosszabb munkavégzés esetén. A könnyebb mozgathatóság érdekében a gép praktikus fogantyúkerettel van szerelve. A készülék alkalmas vízben vagy olajban oldódó festékek, alapozó festékek, fainpregnáló szerek, színtelen lakkok, pácok, olajok, növényvédő szerek, fémvédő szerek, fertőtlenítők stb. alkalmazására.

MULTIFUNKCIÓS PNEUMATIKUS SZERSZÁM 5 AZ 1-BEN

Aero 2 Spade 74 990 Ft

Max. sací množství vzduchu:	280 l/min.
Provozní tlak max.:	6,3 bar
Síla úderu:	27 J
Rozměry stroje:	820 x 360 x 75 mm
Hmotnost:	11,5 kg



Standard tartozékok

- Vésőszár hegyes – pl. beton stb. bontásához
- Vésőszár lapos 25 mm – véséshez falba, kisebb bontási munkákhoz stb.
- Vésőszár lapos 60 mm – vakolat, csempék, járólapok, ragasztók stb. eltávolításához
- Kaparólap lapos – festék, régi felületkezelő anyag, ragasztó,
- linóleum stb. eltávolításához
- Ásólap edzett acélból – gödrök mélyítéséhez, ásáshoz,
- gyökerek átvágásához és eltávolításához stb.



multifunkciós
szerszám építkezéshez és
a kertbe



A Scheppach Aero 2 Spade multifunkciós pneumatikus szerszámmal számos, eddig nehéz feladat könnyűvé válik. Ásás kemény földben, fák vagy bokrok gyökereinek eltávolítása, régi felületek, járólapok, csempék eltávolítása, vagy akár bontási munkálatok ezzel a géppel határozottan könnyebbé válnak. Az Aero 2 Spade hobbi és profi kertészek, építőipari iparosok, ill. bárki számára, egyaránt megfelelő, aki házat vagy a ház körül felújít. A kompakt dizájn kellemes kezelhetőséget biztosít és lehetővé teszi a munkát még a nehezen elérhető helyeken is. A markolatok gumírozottak, így hatásosan csillapítják a rezgést. Az egyes eszközök csatlakoztatása egyszerűen és gyorsan elvégezhető gyorscsatlakoztatók segítségével. A kompresszorhoz csatlakoztatás, hasonló módon, szintén csak egy pillanat. Az öt eszköz tartozék, a vésőszártól a kaparón keresztül az ásólapig, igazán univerzális használatot jelent.

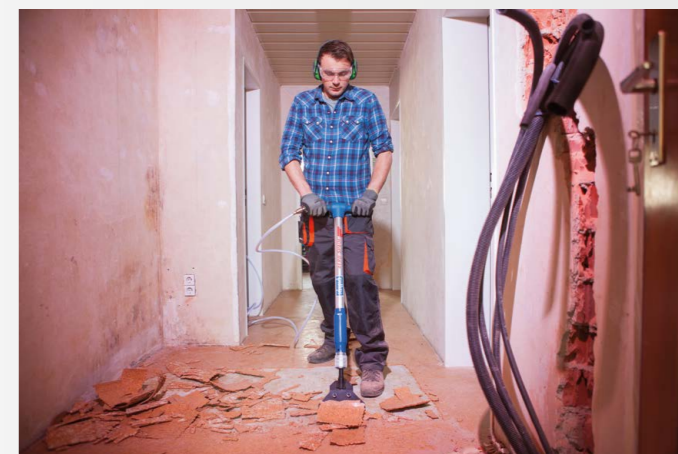
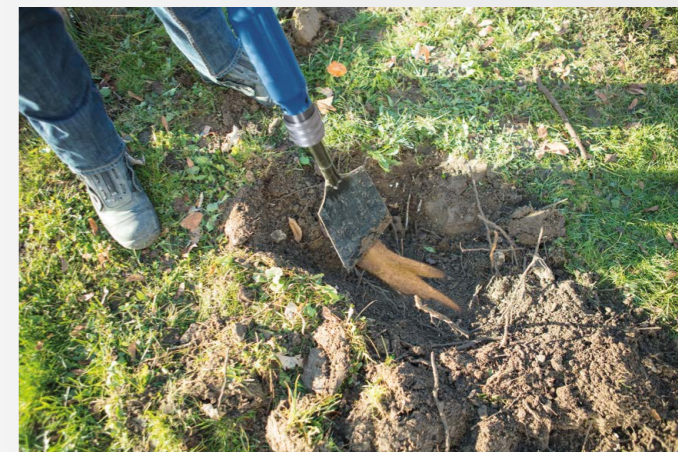

Javasolt kompresszorok

Az alapvető feladatokat egy 24 literes min. 160 l/perc szívóteljesítményű kompresszorral el tudja látni. A nagyobb munkákhoz, mint mélyítés vagy építőipari feladatok, min. 50 literes és a legnehezebb (pl. beton) bontási munkákhoz a 100 literes kompresszor ajánlott.



PNEUMATIKUS SZERSZÁMOK



A PNEUMATIKUS FÚRÓGÉP 3/8"

21 990 Ft

Csavarozókészlet és tartozékok praktikus kofferban	
Kompakt, könnyű, irányváltó - előre/hátramenet:	igen
Csúszásgátló markolat:	igen
Üzemi nyomás:	6,3 bar
Levegőszükséglet:	141 l/perc
Fordulatszám:	1800 ot./perc
Fúró átmérő max.:	10 mm
Tartozékok:	10 x HSS fúró, 6 x CrV bit fúró, 1 x bit tartó, zsírozó-gomb, olaj, tokmány, gyorscsatlakozó, levegőolajozó
Méret:	196 x 151 x 42
Súly:	1,5 kg
Rendelési szám:	7906100714

C PNEUMATIKUS TŰZŐGÉP/SZÖGBELÖVŐ 2 AZ 1-BEN

20 990 Ft

Tűzögép és szögbelövő készlet praktikus kofferban	
Felhasználási terület: deszkák, lécek, szigetelő anyagok, fóliák, lambériák stb. rögzítéséhez Használható szeg típus 18 Ga (bognár szeg): 15-50 mm Egyszerű mélységbeállítás, optikai kémlélés	
Tárfeltöltés szükségessége:	igen
Kapocs hossz:	16 – 40 mm
Kapocs szélesség:	5,7 mm
Üzemi nyomás:	8,3 bar
Levegőigény lövésenként:	1,5 l
Forgatható levegő elvezetés:	állítható 360°
Csúszásgátló markolat:	igen
Tartozékok:	1000 db szeg, 1000 db tűzőkapocs, 2 x imbuszkulcs, zsírozógomb, olaj, Védőszemüveg: igen
Méret:	230 x 240 x 55
Súly:	1,2 kg
Rendelési szám:	7906100715

B PNEUMATIKUS VÉSŐKALAPÁCS

10 990 Ft

Vésőkalapács készlet és tartozékok praktikus kofferban	
Ideális falazati nyílások, vájatok és átmenő furatok készéséhez, lemezek szétválasztásához, csempek vagy vakolatok leveréséhez, szegcsek eltávolításához stb.	
Ütések száma:	4500 / perc
Üzemi nyomás:	6,3 bar
Levegőszükséglet:	79,2 l/perc
Vésőszár átmérő:	10 mm
Tartozékok:	Acélváz kivétel, csúszásgátló markolat
5 db véső, zsírozógomb, olaj, gyorscsatlakozó, feszítőrugó	
Méret:	150 x 145 x 45
Súly:	1,2 kg
Rendelési szám:	7906100716

D PNEUMATIKUS LÉGKULCS 1/2"

24 990 Ft

Pneumatikus légkulcskészlet praktikus kofferban	
Ideális menetes csavarok gyors ki és becsavarásához, kerékcserehez, acél és fa konstrukciók rögzítéséhez Gyors rögzítés a 7000 fordulatszám/perc köszönhetően.	
Forgatónyomaték:	312 Nm
Üzemi nyomás:	6,3 bar
Átlagos levegőszükséglet:	141 l/min.
Négyszög befogó:	1/2"
Max. csavar átmérő:	14
Tartozékok:	Komfortos egykezes irányváltás, jobbra-balra. 10 x 1/2" krovafej, toldósár, zsírozógomb, olaj, imbuszkulcs, gyorscsatlakozó, levegőolajozó
Méret:	180 x 60 x 198
Súly:	2,1 kg
Rendelési szám:	7906100717

E PNEUMATIKUS RACSNIS KULCS

19 990 Ft

Racsnis kulcs készlet praktikus kofferban	
Kompakt, könnyű, kétoldali forgásirány Ideális menetes csavarok ki és becsavarásához a nehezebben hozzáférhető helyeken, ahol lehetetlen mozgatni a klasszikus racsnis kulcsot.	
Üzemi nyomás:	6,3 bar
Levegőigény:	77 l/perc
Fordulatszám:	160 ot./perc
Négyszög befogó:	1/2"
Max. csavar átmérő:	13 mm
Tartozékok:	7 x 1/2" krovafej, toldósár, 3 x bitfej, bittartó, kardántengely, zsírozógomb, olaj, gyorscsatlakozó
Méret:	258 x 50 x 40
Súly:	1,2 kg
Rendelési szám:	7906100718

F PNEUMATIKUS EXCENTERCSISZOLÓ

23 990 Ft

Excentercsiszoló készlet és tartozékok	
Kiváló fa, fémanyagok, műanyagok, bevonatok és fugák csiszolásához és felületek fényezésére	
Fordulatszám:	10 000 ot./perc
Üzemi nyomás:	6,3 bar
Levegőigény:	93,4 l/perc
Csiszolókorong átmérője:	150 mm
Egyszerű csiszolópapír csere, tépőzárás kivételnek köszönhetően	
Tartozékok:	5 x csiszolópapír - 150 mm, tépőzárás csiszolóaltp, tömítőszalag, védőkarmantyú, zsírozófej, olaj, gyorscsatlakozó
Méret:	215 x 120 x 70
Súly:	1,8 kg
Rendelési szám:	7906100719

H PNEUMATIKUS FESTÉKSZÓRÓ PISZTOLY

10 990 Ft

Festékszóró pisztoly és tartozékok	
Ideális szintetikus és vízzel hígítható festékek és lakok felvitelére Alacsony üzemi nyomás biztosítása megakadályozza a festék lepattanását a felületről, így erősebb festékréteg Levegő és festék szabályozási lehetősége Szórási forma beállításának lehetősége.	
Üzemi nyomás:	2 – 3,5 bar bar
Levegőigény:	120 - 205 l/perc
Tartozékok:	2 x szűrő, tisztítókefe
Méret:	178 x 325 x 98
Súly:	0,6 kg
Rendelési szám:	7906100721

G PNEUMATIKUS HOMOKFÚVÓ PISZTOLY - SZEMCSE VISSZANYERÉSEL

10 990 Ft

Homokfúvó pisztoly készlet és tartozékok	
Ideális a rozsdás felületek lefúvásához, a régi festékek eltávolítására a fémfelületekről és egyéb felületek lefúvásához Gumitömítő szemcsegyűjtő, visszanyerő felfogószákkal	
Üzemi nyomás:	4 bar
Levegőigény:	113 l/perc
Tartály térfogata:	850 ml
Tartozékok:	4 x fúvóka, 0,5 kg szóróhomok, felfogószák
Méret:	328 x 110 x 235
Súly:	1,4 kg
Rendelési szám:	7906100720



KOMPRESSZOR TARTOZÉKOK



Rendelési szám: 79061000742



Rendelési szám: 7906100727



Rendelési szám: 7906100740



Rendelési szám: 7906100722



Rendelési szám: 7906100711



Rendelési szám: 7906100725



Rendelési szám: 7906100732

I 8 RÉSZES GÉPSZETT KOMPRESSZORHOZ

14 990 Ft

Nagyon praktikus és közkedvelt gépszett, amelyet jól lehet hasznosítani az összes hagyományos kompresszornál. A fémötvözetből készült szerszámok gyorscsatlakozóval vannak ellátva.

A szett tartalma: Fúvópisztoly tisztításhoz vagy a nehezebben hozzáférhető helyek szárításához

Kerékfűjő pisztoly manométerrel, védősapkával, kettős skálával (bar/PSI), leeresztő gombbal

Félsótartályos festékszórási pisztoly általános festési műveletekhez

5 m-es spiráltömlő gyorscsatlakozóval, 3 db fúvókafaj

Lemosópisztoly fémtartállyal a felület könnyű tisztításához és zsírtalanításához

J 14-RÉSZES KOMPRESSZOR KIEGÉSZÍTŐ KÉSZLET

14 990 Ft

Kibővített kompresszor kiegészítő szett gazdag fúvóka kínálattal és spirál tömlővel. A kiegészítők minőségi anyagokból készülnek és gyorscsatlakozókkal vannak ellátva.

A készlet tartalma:

5 m spirál tömlő a tartozékok könnyű csatlakoztatására

Manométeres fűjőpisztoly, gumi védelemmel, bar/PSA skálával és nyomástalanító szeleppel

Fúvópisztoly a nehezebben elérhető helyek kifűjéséhez, vagy szárításhoz

10 db különböző fűjőfej és 1 db tömlő fűjőpisztollyal

K 6 RÉSZES GÉPSZETT KOMPRESSZORHOZ

9 990 Ft

Alap gépszett, amely nem hiányozhat egyetlen kompresszorhoz sem. A fémötvözetből készült szerszámok gyorscsatlakozóval vannak ellátva.

A szett tartalma: Fúvópisztoly tisztításhoz vagy szárításhoz

Kerékfűjő pisztoly manométerrel, védősapkával, kettős skálával (bar/PSI), leeresztő gombbal

5 m-es spiráltömlő gyorscsatlakozóval

3 x különböző fúvóka különböző szelepekhez

L GYORSCSATLAKOZÓ KETTÉS ELOSZTÓVAL

4 990 Ft

Két szerszám csatlakozási lehetősége egy levegő kimenetelhez

Minőségi és könnyű alumínium konstrukció

Hosszú élettartam

M GYORSCSATLAKOZÓ NÉGYES ELOSZTÓVAL

6 790 Ft

Négy szerszám csatlakozási lehetősége egy levegő kimenetelhez

Minőségi és könnyű alumínium konstrukció

Hosszú élettartam

N NAGYNYOMÁSÚ LEVEGŐTÖMLŐ 15 m

8 990 Ft

Kiváló minőségű, flexibilis, többrétegű gumitömlő, szövetbetétes erősítéssel

Hossza 15 m, így szükségtelen a kompresszor mozgatása

Alkalmos otthoni és szakmühelyekbe is, pneumatikus szerszámok működtetéséhez, vagy sűrített levegő elvezetéséhez

Üzemi nyomás: 20 bar-ig

8 mm (5/16") belső átmérő

Gyorscsatlakozóval

Hosszú élettartam

O SPIRÁLTÖMLŐ 10 m

2 990 Ft

10 m spiráltömlő a pneumatikus szerszámok egyszerű csatlakoztatásához

Magasan ellenál a megtöréseknek, súrlódásoknak és nyomásnak

Tartalmazza a csatlakozókat

Helytakarékos

Nyomás 10 bar

INVERTERES ÁRAMFEJLESZTŐ, 2000 W

SG 2500 i **167 990 Ft**

Motor:	benzines, 1 henger, 4 ütem, léghűtés
Hengerűrtartalom:	79 cm ³
Max. teljesítmény:	2,2 kW / 3 LE
Indítás:	kézi, berántózsínórral
Üzemanyag:	ólommentes
Üzemanyagtartály:	4,1 l
Feszültség szabályozás:	digitális inverter
Generátorteljesítmény max. / tartós:	2000 / 1600 W
Kimeneti csatlakozás:	2 x 230 V, 2 x 5V DC/2.1A USB
Kimeneti frekvencia:	50 Hz
Túlterhelés elleni védelem:	igen
Alacsony olajszint védelem:	igen
Méretek:	520 x 270 x 440 mm
Súly:	17,5 kg



Alacsony zajszint 64,1 dB (A)
Érzékeny elektronikához is

A Scheppach SG 2500i inverteres áramfejlesztő egy jól felszerelt, modern, csendes és helytakarékos áramforrás, amelyhez nyugodtan hozzácsatlakoztathatja nemcsak az általános készülékeket, hanem a legérzékenyebb elektromos berendezéseket is. Az inverter a legmodernebb technológiára alapoz. A motor összekötésében van a váltóáramú generátorral. Ez azonban nem úgy működik, mint a hagyományos generátoroknál, nem közvetlenül látja el árammal a berendezést, hanem először átalakul egyenárammá, és utána a legmodernebb elektronikának, mikroprocesszoroknak és high-tech mágneseknek köszönhetően újra átalakul váltakozó árammá. A vezérelt áram átalakításnak köszönhetően, az ilyen áram görbéje rendkívül egyenletes és szabályos, így nem befolyásolja a motor fordulatszámának ingadozása sem, mint más generátoroknál. Ilyen áramfejlesztőre biztonságosan csatlakoztathatja nemcsak a hagyományos berendezéseket, fényforrásokat, hűtőberendezéseket, hanem az összes, mikroprocesszort tartalmazó eszközt is, amelyek érzékenyek az áram minőségére, úgymint, telefonokat, számítógépeket, nyomtatókat, játék konzolokat, modern konyhai eszközöket stb. Az áramfejlesztő hasznos tulajdonságai közé tartozik a gép automatikus kikapcsolási funkciója, amely megvédi a gépet a meghibásodástól és a drága javítási költségektől abban az esetben, ha a motorban az olajszint az előírt mennyiség alá csökken, illetve a túlterhelés elleni védelem. Amennyiben az áramfejlesztőt kempingben, hajón, lakókocsiban vagy szabadteréren használja, értékelni fogja az egyik legalacsonyabb zajkibocsátását ami jelenleg elérhető. A gép gumírozott, vibrációt csökkentő lábakkal van felszerelve. A nagy felső fogantyú megkönnyíti a szállítást, és a kompakt design egyben helytakarékos is.

INVERTERES ÁRAMFEJLESZTŐ 3500 W

SG 3500 i **259 990 Ft**

Motor:	1-hengeres, 4-ütemű, léghűtéses
Hengerűrtartalom:	141 cm ³
Motor teljesítmény:	3,6 kW / 4,8 LE
Indítás:	kézi, berántózsínórral
Üzemanyag:	ólommentes
Üzemanyagtartály:	6,3 l
Feszültség szabályozás:	digitális inverter
Generátor teljesítmény csúcs/max./állandó:	3500 / 3200 / 3000 W
Kimeneti csatlakozók:	2 x 230 V, 1 x 12 V, 2 x 5V DC/2.1A USB gyorstöltő
Kimeneti frekvencia:	50 Hz
Túlterhelés elleni védelem:	igen
Alacsony olajszint védelem:	igen
Méretek:	520 x 270 x 440 mm
Súly:	22,5 kg



Csupán 66 dB-es zajszint
Érzékeny elektronikához is

A Scheppach SG 3500i je kiválóan felszerelt, modern, csendes minőségi áramot előállító készülék, amellyel bátran működtethetők nemcsak az általános elektromos berendezések, hanem még a legérzékenyebb elektronikus eszközök is. A legmodernebb inverter-technológiával van ellátva. A motor összekötésében van a váltóáramú generátorral. Ez azonban nem úgy működik, mint a hagyományos generátoroknál, nem közvetlenül látja el árammal a berendezést, hanem először átalakul egyenárammá, és utána a legmodernebb elektronikának, mikroprocesszoroknak és high-tech mágneseknek köszönhetően újra átalakul váltakozó árammá. A vezérelt áramátalakításnak köszönhetően, az ilyen áram görbéje rendkívül egyenletes és szabályos, így nem befolyásolja a motor fordulatszámának ingadozása sem, mint más generátoroknál. Ilyen áramfejlesztőre biztonságosan csatlakoztathatja nemcsak a hagyományos berendezéseket, fényforrásokat, hűtőberendezéseket, hanem az összes, mikroprocesszort tartalmazó eszközt is, amelyek érzékenyek az áram minőségére, pl. telefonok, számítógépek, nyomtatók, játék konzolok, modern konyhai eszközök stb. Az áramfejlesztő további hasznos tulajdonságai közé tartozik a gép automatikus kikapcsolási funkciója, amely megvédi a gépet a meghibásodástól és a drága javítási költségektől abban az esetben, ha a motorban az olajszint az előírt mennyiség alá csökken, illetve a túlterhelés elleni védelem. Amennyiben az áramfejlesztőt kempingben, hajón, lakókocsiban vagy szabadteréren használja, értékelni fogja az egyik legalacsonyabb zajkibocsátását ami jelenleg elérhető. Az általános áramfejlesztők zajszintje (standard mérési körülmények között) kb. 95 dB körül van, ennek a Scheppach generátornak viszont csupán 66 dB, ami jelentős különbség! A gép gumírozott, vibrációt csökkentő lábakkal van felszerelve. A nagy felső fogantyú megkönnyíti a szállítást, és a kompakt dizájn egyben helytakarékos is.

VÁZSZERKEZETES ÁRAMFEJLESZTŐ 2200 W AVR SZABÁLYOZÁSSAL

SG 2700 **134 990 Ft**

Motor:	1-hengeres, 4-ütemű, léghűtéses
Hengerűrtartalom:	196 cm ³
Motor teljesítmény:	4,0 kW / 5,4 LE
Indítás:	kézi, berántózsínór
Üzemanyag:	ólommentes
Üzemanyagtartály:	15 l
Üzemidő 1 tartállyal: akár 13 óra (terheléstől függően)	
Feszültség szabályozás:	automatikus AVR
Generátorteljesítmény max./állandó:	2000 / 2200 W
Kimeneti csatlakozás:	1 x 12 V, 2 x 230 V
Kimeneti frekvencia:	50 Hz
Túlterhelés elleni védelem:	igen
Alacsony olajszint jelző:	igen
Voltmérő:	igen
Méretek:	590 x 445 x 450 mm
Súly:	38 kg



AVR
feszültség szabályozás

Számos indok felsorolható, hogy miért vásároljuk egy áramfejlesztőt. Számos olyan terület van még, ahol nem áll rendelkezésre áramforrás, és előfordulhat, hogy áramkimaradás esetén súlyos anyagi károk keletkeznek, vagy az embereknek szükségük lehet az áramra a családi házukban, a lakókocsiban, a hajókon, a hétvégi házukban, illetve az építkezéseken. A tartós 2000 W-os teljesítmény lehetővé teszi nemcsak az ellenárammal működő berendezések áramellátását (izzók, fűtőberendezések, kávéfőzők, stb.), hanem egy egész sor induktív típusú elektromos gép üzemeltetését is (kézi elektromos szerszámok, elektromos szivattyúk, stb.), amelyeknél a teljesítmény nagyobb kapacitásával kell számolni a villamos motor működése közben. Az áramfejlesztő kulcsfontosságú eleme a motor és a váltóáramú generátor. A Scheppach cég a olyan hitelesített motorokat és generátorokat alkalmaz, amelyek folyamatos terhelés melletti teljesítmény tanúsítványokkal rendelkeznek. A Scheppach áramfejlesztők kiváló minőségű csúcsmínőségű AVR (Automatic Voltage Regulator) automatikus feszültség szabályozó rendszerrel vannak ellátva, így, használatuk során, az érzékenyebb elektromos berendezések sem károsodnak. A 15 literes, nagy üzemanyag tartály, biztosítja a problémamentes több órás üzemeltetést, a vázszerkezet pedig megóvja a sérülésektől és egyszerű mozgathatóságot biztosít.

VÁZSZERKEZETES ÁRAMFEJLESZTŐ 2800 W AVR SZABÁLYOZÁSSAL

SG 3200 **155 990 Ft**

Motor:	1-hengeres, 4-ütemű, léghűtéses
Hengerűrtartalom:	196 cm ³
Motor teljesítmény:	4,8 kW / 6,5 LE
Indítás:	kézi, berántózsínór
Üzemanyag:	ólommentes
Üzemanyag tartály:	15 l
Üzemanyag fogyasztás:	1,39 l/óra, 2/3-os terhelésnél
Üzemidő 1 tartállyal: akár 10 óra (terheléstől függően)	
Feszültség szabályozás:	automatikus AVR
Generátorteljesítmény max./állandó:	2800 / 2500 W
Kimeneti csatlakozás:	1 x 12 V, 2 x 230 V
Kimeneti frekvencia:	50 Hz
Túlterhelés elleni védelem:	igen
Alacsony olajszint jelző:	igen
Voltmérő:	igen
Méretek:	590 x 445 x 450 mm
Súly:	43 kg



AVR
feszültség szabályozás

Számos indok felsorolható, hogy miért vásároljuk egy áramfejlesztőt. Számos olyan terület van még, ahol nem áll rendelkezésre áramforrás, és előfordulhat, hogy áramkimaradás esetén súlyos anyagi károk keletkeznek, vagy az embereknek szükségük lehet az áramra a családi házukban, a lakókocsiban, a hajókon, a hétvégi házukban, illetve az építkezéseken. A tartós 2500 W-os teljesítmény lehetővé teszi nemcsak az ellenárammal működő berendezések áramellátását (izzók, fűtőberendezések, kávéfőzők, stb.), hanem egy egész sor induktív típusú elektromos gép üzemeltetését is (kézi elektromos szerszámok, elektromos szivattyúk, stb.), amelyeknél a teljesítmény nagyobb kapacitásával kell számolni a villamos motor működése közben. Az áramfejlesztő kulcsfontosságú eleme a motor és a váltóáramú generátor. A Scheppach cég a olyan hitelesített motorokat és generátorokat alkalmaz, amelyek folyamatos terhelés melletti teljesítmény tanúsítványokkal rendelkeznek. A Scheppach áramfejlesztők kiváló minőségű csúcsmínőségű AVR (Automatic Voltage Regulator) automatikus feszültség szabályozó rendszerrel vannak ellátva, így, használatuk során, az érzékenyebb elektromos berendezések sem károsodnak. A 15 literes, nagy üzemanyag tartály, biztosítja a problémamentes több órás üzemeltetést, a vázszerkezet pedig megóvja a sérülésektől és egyszerű mozgathatóságot biztosít.

VÁZSZERKEZETES ÁRAMFEJLESZTŐ 2800 W, AVR SZABÁLYOZÁSSAL

SG 3200x **158 990 Ft**

Motor:	1 hengeres, négyütemű, léghűtéses
Lökettérfogat:	212 cm ³
Teljesítmény:	4,3 kW / 5,8 LE
Indítás:	manuális, berántókötéllel
Üzemanyag:	ólommentes
Tartálytérfogat:	15 l
Üzemanyag-fogyasztás:	1,05 l/óra, 2/3 terhelésnél
Üzemanyag-fogyasztás:	3,89 l/óra, maximális terhelésnél
Üzemidő tartályonként:	akár 14 óra a terheléstől függően
Áramellátás szabályozása:	automatikus AVR
Maximális/folyamatos teljesítmény:	2800 / 2500 W
Kimeneti feszültség (aljzatok):	2 x 230 V
Kimeneti frekvencia:	50 Hz
Túlterhelés elleni védelem:	igen
Alacsony olajsint jelzése:	igen
Voltmérő:	igen
Gép méretei:	660 x 600 x 500 mm
Súly:	44,7 kg

Csúcskategóriás alternátor AVR feszültségszabályozás

Az SG 3200x generátor egy jól felszerelt gép, amely számos helyzetben kiszolgálja majd Önt. Még mindig sok olyan terület van, ahol nincs áram, néha fennáll a jelentős anyagi veszteségek veszélye áramkimaradás esetén, az embereknek áramra van szükségük kerti házaikhoz, nyaralóikhoz, lakókocsijaikhoz, hajóikhoz, és az energiaellátás elengedhetetlen az építkezésekhöz. Az SG 3200x generátor a megfelelő teljesítményének köszönhetően nagyon sokoldalú felhasználási lehetőségekkel rendelkezik. A 2500 W-os folyamatos teljesítmény már lehetőséget ad a felhasználónak nemcsak az ellenállásos elektromos készülékek (izzók, fűtőtestek, kávéfőzők stb.) működtetésére, hanem az indukciós típusú elektromos készülékek egész skálájának működtetésére is, amelyek esetében nagyobb teljesítménytartálékkal kell számolni az indítás és az elektromos motor tekerésében fellépő veszteségek miatt üzem közben (kézi elektromos szerszámok, elektromos szivattyúk, nagyobb villanymotoros gépek stb.). A generátor minőségének kulcseleme a motor és a generátor. A Scheppach kizárólag kiváló minőségű, hosszú távú terhelési tesztekkel tesztelt motorokat és generátorokat használ, amelyek csúcsmínőségű, automatikus AVR (automatikus feszültségszabályozó) szabályozóval ellátott tápegységgel vannak felszerelve, így még azokat a készülékeket sem károsítják, amelyek igényesebbek a tápáram minőségére. A kiváló minőségű tekercek viszont hosszabb élettartamot és jobb elektromos vezetőképeséget garantálnak. A nagy, 15 literes üzemanyag-jelzővel ellátott tartály lehetővé teszi a felhasználó számára, hogy több órán át gondtalanul dolgozzon, a védő acélkeret védi a vezérlőegységet a sérülésektől, a kerekek és a szállítófogantyúk pedig sokkal könnyebbé teszik a gép szállítását. A felszereléshez voltmérő, két 230 V-os aljzat, túlterhelésvédelem és alacsony olajsint-ellenőrző is tartozik. A felszereléshez voltmérő, két 230 V-os aljzat, túlterhelésvédelem és alacsony olajsint-ellenőrző is tartozik.



VÁZSZERKEZETES ÁRAMFEJLESZTŐ 5500 W AVR SZABÁLYOZÁSSAL ÉS ELEKTROMOS INDÍTÁSSAL

SG 7100x **339 990 Ft**

Motor:	1 hengeres, négyütemű, léghűtéses
Lökettérfogat:	420 cm ³
Teljesítmény:	9,0 kW / 12,2 LE
Indítás:	elektromos indítás vagy indítózsínórral
Üzemanyag:	ólommentes
Tartálytérfogat:	25 l
Teljesítményszabályozás típusa:	automatikus AVR
Maximális teljesítmény 230 V / 400 V:	2200 / 5500 W
Folyamatos teljesítmény 230 V / 400 V:	2000 / 5000 W
Kimeneti feszültség (aljzatok):	1 x 12 V, 2 x 230 V, 1 x 400 V
Kimeneti frekvencia:	50 Hz
Túlterhelés elleni védelem:	igen
Alacsony olajsint jelzése:	igen
Voltmérő:	igen
Gép méretei:	795 x 590 x 595 mm
Súly:	82 kg

AVR feszültségszabályozás Elektromos indítás

Az SG 7100x generátor egy jól felszerelt és nagy teljesítményű gép, amely számos helyzetben kiszolgálja majd Önt. Még mindig sok olyan terület van, ahol nincs áram, néha fennáll a jelentős anyagi veszteségek veszélye áramkimaradás esetén, az embereknek áramra van szükségük kerti házaikhoz, nyaralóikhoz, lakókocsijaikhoz, hajóikhoz, és az építkezéseken is elengedhetetlen az energiaellátás. Az SG 7100x generátor egy nagy teljesítményű modell, nagyon széleskörű alkalmazási lehetőségekkel. A 2000 W folyamatos teljesítmény 230 V-os kimeneten és az 5000 W 400 V-os kimeneten már lehetőséget ad a felhasználónak arra, hogy a leggyakrabban használt készülékeket vagy gépeket elektromos motorral működtesse. A generátor minőségének kulcseleme a motor és a generátor. A Scheppach csak kiváló minőségű, hosszú távú terhelési tesztekkel tesztelt motorokat és generátorokat használ, amelyek kiváló minőségű, automatikus szabályozós AVR (automatikus feszültségszabályozó) tápegységgel vannak felszerelve, így még azokat a készülékeket sem károsítják, amelyek igényesebbek a tápáram minőségére. A kiváló minőségű réztekeresés hosszabb élettartamot és jobb elektromos vezetőképeséget garantál. A nagy, 25 literes, üzemanyag-szint-jelzővel ellátott tartály egy vázszerkezet védi, és lehetővé teszi a felhasználó számára, hogy a gépet több órán át gondtalanul üzemeltesse. A nagy kerekek és az összecukható szállítófogantyúk sokkal könnyebbé teszik a gép szállítását. A vezérlőegység alapfelszereltségként kényelmes elektromos indítással van felszerelve, az akkumulátor a szállítmány része. A felszereléshez voltmérő, két 230 V-os, egy 400 V-os és egy 12 V-os aljzat, túlterhelésvédelem és alacsony olajsint-ellenőrző is tartozik.



VÁZSZERKEZETES ÁRAMFEJLESZTŐ 5500 W AVR SZABÁLYOZÁSSAL ÉS ELEKTROMOS INDÍTÁSSAL

SG 7300 **349 990 Ft**

Motor:	1-hengeres, 4-ütemű, léghűtéses
Hengerűrtartalom:	420 cm ³
Motor teljesítmény:	9,3 kW / 12,6 LE
Indítás:	elektromos, vagy berántó zsinór
Üzemanyag:	bezolovnaté
Üzemanyagtartály:	25 l
Feszültségszabályozás:	automatikus AVR
Generátorteljesítmény max. 230V/400V:	3680 / 5500 W
Generátorteljesítmény állandó 230V/400V:	3500 / 5000 W
Kimeneti csatlakozás:	1 x 12 V, 2 x 230 V, 1 x 400 V
Kimeneti frekvencia:	50 Hz
Túlterhelés elleni védelem:	igen
Alacsony olajsint jelző:	igen
Voltmérő:	igen
Méret:	720 x 665 x 610 mm
Súly:	84 kg



AVR feszültségszabályozás Elektromos indítás

Számos indok felsorolható, hogy miért vásároljuk egy áramfejlesztőt. Számos olyan terület van még, ahol nem áll rendelkezésre áramforrás, és előfordulhat, hogy áramkimaradás esetén súlyos anyagi károk keletkeznek, vagy az embereknek szükségük lehet az áramra a családi házukban, a lakókocsikban, a hajókon, a hétvégi házukban, illetve az építkezéseken. Az SG 7300, a tartós 3500 W-os (230 V), illetve 5000 W-os (400 V) teljesítménye lehetővé teszi szinte minden elektromos gép üzemeltetését. Az áramfejlesztő kulcsfontosságú eleme a motor és a váltóáramú generátor. A Scheppach cég a olyan hitelesített motorokat és generátorokat alkalmaz, amelyek folyamatos terhelés melletti teljesítmény tanúsítványokkal rendelkeznek. A Scheppach áramfejlesztők kiváló minőségű csúcsmínőségű AVR (Automatic Voltage Regulator) automatikus feszültségszabályozó rendszerrel vannak ellátva, így, használatuk során, az érzékenyebb elektromos berendezések sem károsodnak. A réztekeresés pedig a hosszabb élettartamot és jobb vezetőképeséget biztosít. Továbbá a generátor úgy lett kifejlesztve, hogy a magas teljesítményt a 230 V-os kimenetekre is le tudja adni, ami nem általános. A nagy, 25 literes, nagy üzemanyagtartály, biztosítja a problémamentes több órás üzemeltetést. A nagy kerekek és a két kihajtható markolat jelentősen megkönnyítik a mozgatását. A készülék kényelmes elektromos indítással van ellátva, ennek akkija standard tartozék.

DÍZEL ÁRAMFEJLESZTŐ AVR SZABÁLYOZÁSSAL, 5000 W

SG 5200 D **649 990 Ft**

Motor:	1-hengeres, 4-ütemű, léghűtéses dízel
Hengerűrtartalom:	418 cm ³
Teljesítmény:	5,7 kW / 7,7 LE
Indítás:	elektromos
Üzemanyag:	dízel
Üzemanyagtartály:	16 l
Üzemanyagfogyasztás:	1,43 l/h, 2/3-os terhelésnél
Üzemidő 1 tartállyal:	kb. 11 óra, terheléstől függően
Feszültség szabályozás:	automatikus AVR
Generátor teljesítmény max./tartós 400V:	4200/5000W
Generátor teljesítmény max./tartós 230V:	3000/3300W
Kimeneti feszültség (dugalj):	400V, 2 x 230V, 12V DC
Kimeneti frekvencia:	50 Hz
Túlterhelés elleni védelem:	igen
Alacsony olajsint kijelzés:	igen
Voltmérő:	igen
Méret:	920 x 520 x 750 mm
Súly:	148 kg

A SG 5200 D robusztus dízel áramfejlesztő a nagyon alacsony üzemanyag fogyasztásának köszönhetően hatékony megoldás még hosszabb áramkimaradás esetén is. Elsősorban olyan helyeken nyújt megoldást, ahol nem áll rendelkezésre hálózati áramellátás, vagy áramkimaradás esetén fennáll a komoly anyagi veszteségek kockázata. Ezek lehetnek akár családi házak, műhelyek, vállalkozások telephelyei, építkezések stb. Az áramfejlesztő, teljesítményének és számos, különböző kimeneti lehetőségének (12 V / 2 x 230 V / 400 V) köszönhetően, nagyon széles felhasználási skálát biztosít. Az akár 4200 W állandó teljesítmény nemcsak az egyszerű ellenállással működő elektromos berendezések (pl. izzók, hőszugárzók, kávéfőzők stb.) működtetésére alkalmas, hanem számos indukciós elven működő elektromos készülékek működtetésére is, ahol nagyobb teljesítmény igényel kell számolni bekapcsolásuknál, ill. a működésük közbeni tekeréselében keletkező veszteségek miatt (pl. elektromos kézi szerszámok, szivattyúk,



Dízelmotor Feszültség szabályozás AVR

erősebb villanymotor hajtotta berendezések stb.). Az áramfejlesztők minőségének egyik legmeghatározóbb eleme a motor és a generátor. A Scheppach kizárólag hosszú idejű terheléses, folyamatos üzemeltetéssel végzett tesztekkel minősített motorokat és generátorokat használ. Ezen kívül ez az áramfejlesztő csúcsmínőségű, AVR (Automatic Voltage Regulator) szabályozású tápegységekkel rendelkezik, így használható az áramminőségre érzékenyebb eszközök áramellátására is. A nagy, 16 literes üzemanyagtartály lehetővé teszi akár a több órás üzemeltetést is. A négy kerék és elülső fogantyú jelentősen megkönnyítik a gép mozgathatóságát.

PLAZMAVÁGÓ

PLC 40	64 990 Ft
Feszültség:	230 V/50 Hz
Vágóáram tartomány:	állítható, 15-40 A
Vágható anyagvastagság, acél:	1-12 mm
Vágható anyagvastagság, vas:	1-10 mm
Vágható anyagvastagság, rozsdamentes acél:	1-8 mm
Vágható anyagvastagság, alumínium:	1-8 mm
Vágható anyagvastagság, réz:	1-4 mm
Légnyomás:	4-4,5 bar
Munkakábel:	2,5 m
Testkábel:	2 m
Levegőcső:	igen
Méreték: 3	75 x 169 x 250 mm
Súly:	6 kg



Tartalék fúvókákkal és elektródákkal



A Scheppach PLC 40 plazmavágó egy kiváló teljesítményű, mégis kompakt gép, mely ideális vas, rozsdamentes acél, acéllemez, alumínium vagy réz vágására 12 mm anyagvastagságig. Az elektronikusan szabályozható, csendes és pontos plazmaívnek köszönhetően pontos és tiszta, egyenes vagy ívelt vágások végezhetők. A gépen folyamatosan állítható a vágóáram tartománya 15 és 40 A között és rendelkezik, led diódával ellenőrizhető, túlterhelés védelemmel is. Minőségi, 2,5 m-es munkakábel, nagyon erős testcsipesszel ellátott, 2 m-es testkábel és 2 m-es levegőcsővel van szerelve. Ugyancsak rendelkezik nyomásmérő manométerrel ellátott levegőcsatlakozóval, tartós acél házzal és kényelmes markolattal a könnyű mozgathatóság érdekében. A csomagolás tartalmaz 3 fúvókát és 3 elektródát. A gép használható általános forgalomban levő kompresszorokkal, melyek megfelelnek a szükséges teljesítmény paramétereknek.

130A-ES INVERTERES HEGESZTŐ TARTOZÉKOKKAL



WSE 1000	72 990 Ft
Hálózati feszültség	230 V/50 Hz
Névleges feszültség terhelés nélkül	85 V
Hegesztési mód	MMA (hegesztés bevonatos elektródával, minden típus)
Felhasználás	minden hegeszhető fém, acél, rozsdamentes acél, öntvény, színesfém, stb.
Hegesztőáram	10 – 130 A, folyamatos
Ø hegesztő elektróda	1,6 - 3,2 mm
Funkciók	Arc Force, Anti Stick, Hot Start
Védelmi osztály	IP 21S
Biztosíték	16 A
Min. munkaidő	100%-65A/60%-85A/25%-130A
Gép méretei	275 x 125 x 210 mm
Súly	5,2 kg

A Scheppach WSE 1000 inverteres hegesztő kompakt, könnyű és egyszerűen kezelhető nagy teljesítményű gép, amely alkalmas hegesztési munkákra a családi vagy a háztartási munkákra, műhelyekben, stb. Praktikus tartozék szettel kerül forgalomba, amelyben megtalálható minden, ami lehetővé teszi az akár azonnali hegesztési folyamat elindítását, úgy mint a testkábel testcsipesszel, a munkakábel elektródafogóval, a hegesztőpajzs, a salakoló kalapács acél drótkéfével és 3 x hegesztő elektróda. A vállheveder és a döntött fogantyú megkönnyítik a gép könnyű hordozását.

A gép a túlmelegedés ellen hatékony hűtési rendszerrel védekezik, ráadásul a túlterhelés elleni védelmet fényjelzéssel is kiegészítették. A hegesztési áramerősséget a fokozatkapcsoló segítségével lehet szabályozni 10-130 A tartományban. A gép kiváló eredményeket ért el a cseh professzionális hegesztők és szakeladók által végzett tesztek során. Az alkalmazott legmodernebb technológiák miatt, amelyek megkönnyítik a hegesztést, a gép nemcsak a gyakorlott hegesztőknek ajánlott, hanem alkalmas a teljesen kezdők számára is.



Tartozékok 130A-es illetve 160A-es modellekhez:

vállheveder, testkábel testcsipesszel, munkakábel elektródafogóval, 3 x hegesztő elektróda (2/2,5/3 mm), salakoló kalapács acél drótkéfével, hegesztőpajzs

ARC FORCE- funkció: a hegesztés során elősegíteni az ívstabilizálást. Ha az ív rövidül (az elektróda letapadhat) a gép több áramot „bocsájt ki”, és az elektróda elég. Ellenkező esetben, amikor az ív túl hosszú, a gép „csökkenti”, az áramot, és a hegesztőnek marad annyi ideje, hogy megközelítse a hegesztési kívánt anyagot az elektródával úgy, hogy azt ne kelljen újra begyújtani.

ANTI STICK- funkció: a letapadást gátló funkció. Amennyiben mégis letapad az elektróda, abban az esetben ez a funkció biztosítja a hegesztőáram ugrásszerű lecsökkenését a minimumra. Az elektróda nem izzik, hanem lehűl, és így könnyen elhúzható anélkül, hogy azt kivennénk az elektródafogóból.

HOT START- funkció: ez az a funkció, amely kb. 30%-kal megnöveli a beállított áramot, és megkönnyíti az ív kialakulását. A sikeres ívgyújtás után az áramerősség lecsökken a hegesztő által beállított értékre.

160 A-ES INVERTERES HEGESZTŐGÉP TARTOZÉKOKKAL

WSE 1100	86 990 Ft
Üzemi feszültség:	230 V/50 Hz
Névleges üresjáratú feszültség:	85 V
Üzem módok:	MMA (bevonatos elektródás hegesztés, minden típus)
Felhasználás:	minden hegeszhető fém, acél, rozsdamentes acél, öntvény, színesfém stb.
Hegesztőáram tartomány:	20 – 160 A, folyamatos
Ø hegesztő elektróda:	1,6 - 4,0 mm
Funkciók:	Arc Force, Anto Stick, Hot Start
Védelmi osztály:	IP 21S
Biztosíték:	16 A
Min. munkaidő:	100%-80A/60%-100A/23%-160A
Tápkábel:	3 m
Méreték:	330 x 145 x 215 mm
Súly:	5,2 kg



Tartozékok:

vállheveder, testkábel testcsipesszel 1,5 m, munkakábel elektródafogóval 2 m, salakoló kalapács acél, drótkéfével, hegesztőpajzs



A Scheppach WSE 1100 inverteres hegesztő kompakt, könnyű és egyszerűen kezelhető nagy teljesítményű gép, amely alkalmas hegesztési munkákra a családi vagy a háztartási munkákra, műhelyekben, stb. Praktikus tartozék szettel kerül forgalomba, amelyben megtalálható minden, ami lehetővé teszi az akár azonnali hegesztési folyamat elindítását, úgy mint a testkábel testcsipesszel, a munkakábel elektródafogóval, a hegesztőpajzs és a salakoló kalapács acél drótkéfével. A vállheveder és a döntött fogantyú megkönnyítik a gép könnyű hordozását. A gép a túlmelegedés ellen hatékony hűtési rendszerrel védekezik, ráadásul a túlterhelés elleni védelmet fényjelzéssel is kiegészítették. A hegesztési áramerősséget a fokozatkapcsoló segítségével lehet szabályozni 10-130 A tartományban. A gép kiváló eredményeket ért el a cseh professzionális hegesztők és szakeladók által végzett tesztek során. Az alkalmazott legmodernebb technológiák miatt, amelyek megkönnyítik a hegesztést, a gép nemcsak a gyakorlott hegesztőknek ajánlott, hanem alkalmas a teljesen kezdők számára is.

ARC FORCE- funkció: a hegesztés során elősegíteni az ívstabilizálást. Ha az ív rövidül (az elektróda letapadhat) a gép több áramot „bocsájt ki”, és az elektróda elég. Ellenkező esetben, amikor az ív túl hosszú, a gép „csökkenti”, az áramot, és a hegesztőnek marad annyi ideje, hogy megközelítse a hegesztési kívánt anyagot az elektródával úgy, hogy azt ne kelljen újra begyújtani.

ANTI STICK- funkció: a letapadást gátló funkció. Amennyiben mégis letapad az elektróda, abban az esetben ez a funkció biztosítja a hegesztőáram ugrásszerű lecsökkenését a minimumra. Az elektróda nem izzik, hanem lehűl, és így könnyen elhúzható anélkül, hogy azt kivennénk az elektródafogóból.

HOT START- ez az a funkció, amely kb. 30%-kal megnöveli a beállított áramot, és megkönnyíti az ív kialakulását. A sikeres ívgyújtás után az áramerősség lecsökken a hegesztő által beállított értékre.

VIBRÁCIÓS DÖNGÖLŐGÉP

VS 1000	439 990 Ft
Motor:	4 ütemű, egyhengeres
Lökettérfogat:	196 cm3
Teljesítmény:	4,8 kW / 6,5 LE
Gyújtás:	elektronikus
Üzemanyagtartály-úrtartalom:	kb. 3,6 l
Nyomfelület:	345 x 285 mm
Emelési magasság:	40 – 66 mm
Löketszám:	450 – 650 1/perc
Tömörítőerő:	10 kN (1000 kg)
Tömörítési mélység:	40 – 60 cm
Rezgéscsillapító rendszer:	igen
Védőkeret:	igen
Gép méretei:	780 x 480 x 1150 mm
Össztömeg:	kb. 78 kg



A VS 1000 vibrációs döngölőgép kiváló ár-érték aránnyal rendelkezik, és esetleg érdekelheti Önt, amennyiben építkezik, karbantartási munkákat végez a ház körül, vagy építési munkákkal foglalkozik. A döngölő kiválóan alkalmas homok, a kavics, az agyagos talaj vagy vegyes talaj, tömörítéséhez olyan helyeken is, ahol más géppel nehezebb dolgozni, úgy mint a házfalak mentén, közműépítésknél, építési munkagödörnél, stb. A gépet nagyon kényelmesen és egyszerűen lehet kezelni a masszív, acélkereten elhelyezett kezelőegységgel. Az acélkeret egyben védi a motort és a sebességváltó érzékeny részeit az esetleges sérülésektől. Az egész gépet rendkívül jól kiegyensúlyozták, ennek köszönhetően nagyon könnyű tartani vele a döngölési irányt munka közben, ami ebben az árkategóriában meghaladja az átlagon felüli értéket. A magas 1000 kg-os ütőerő miatt könnyen alkalmazható bármilyen talajtömörítési feladathoz. A világ egyik legnagyobb motorgyártója által készített motor érzékeny szűrőberendezéssel van ellátva a poros környezetben végzendő munkákhoz, könnyen indítható, csendes, megbízható és gazdaságos az üzemanyag fogyasztása is. A komfortosabb munkavégzéshez a gépet hatalmas gumírozott rezgéscsillapítókon van elhelyezve. A görgők a gép tartozékai, amelyek lényegesen megkönnyítik annak mozgását.



Tömörítőerő 1000 kg

Automata sötétedésű hegesztő fejpajzs

AWH 500 BL 14 990 Ft

Rend. szám: 7906616701

360°

WSE1100



LAPVIBRÁTOR 60 KG

HP 1200 S **159 990 Ft**
60 kg
**Gumitalp és
alvázszerkezet az árban**

Motor:	4-ütemű OHV, Loncin, benzines
Talplemez mérete	450 x 350 mm
Tömörítő erő	15000 N
Munkasebesség	25 m/min
Ajánlott terület	600 m ² /óra
Tömörítési mélység:	25 cm
Rezgésszám:	5700/min
Hengerűrtartalom	196 cm ³
Teljesítmény	6.5 HP
Ékszíj burkolat:	igen
Gázkar a tolószáron:	igen
Összecsukható tolószár:	igen
Rezgéscsillapító markolat:	igen
Méreték	1040 x 400 x 890 mm
Súly	60 kg

A Scheppach HP 1200 S univerzális lapvibrátor a 60 kg-os tömegével alkalmas a talaj tömörítésére a kertekben, az aszfaltozáshoz, az utak javításához, a térburkolatok tömörítésére, illetve egyéb terepmunkákhoz. Ugyancsak használható az árkok és a falalapozások mentén, illetve a tartópillérek körüli munkálatoknál. Egyszerű, de nagyon masszív konstrukcióval rendelkezik, így ideálisan alkalmazható olyan nehéz körülmények között is, amelyekben a hasonló gépek általában működnek. A gép legfontosabb előnye a megbízható, 196 cm³-s erőteljes motor, és a masszív, egy darabból készült öntvény talplemez, ami ennek köszönhetően, maximálisan ellenáll a törésnek. A talplemez lekerekített szélekkel rendelkezik, és a formája miatt kényelmesen lehet vele dolgozni a sarkokban is. Egyedülálló a gép kiegyensúlyozottsága és előre menetele is, minimális oldalsó csúszással. A gép előre haladási ereje úgy van szabályozva, hogy a kezelő könnyedén tudja esetleg a hátrameneti irányt is választani. A gép komplett alapfelszereléséhez további kiegészítő elemek tartoznak, amelyek más gépeknél csak felár ellenében kaphatók: pld. markolat, védő fémkeret, gumitalplemez térburkolatok tömörítéséhez és kerekekkel ellátott alvázszerkezet a könnyű terepjáráshoz.

LAPVIBRÁTOR 88 KG

HP 1800 S **189 990 Ft**
88 kg
**Gumitalp és
alvázszerkezet az árban**

A Scheppach HP 1800 S univerzális lapvibrátor a 88 kg-os tömegével alkalmas a talaj tömörítésére a kertekben, az aszfaltozáshoz, az utak javításához, a térburkolatok tömörítésére, illetve egyéb terepmunkákhoz. Ugyancsak használható az árkok és a falalapozások mentén, illetve a tartópillérek körüli munkálatoknál. Egyszerű, de nagyon masszív konstrukcióval rendelkezik, így ideálisan alkalmazható olyan nehéz körülmények között is, amelyekben a hasonló gépek általában működnek. A gép legfontosabb előnye a megbízható, 196 cm³-s erőteljes motor, és a masszív, egy darabból készült öntvény talplemez, ami ennek köszönhetően, maximálisan ellenáll a törésnek. A talplemez lekerekített szélekkel rendelkezik, és a formája miatt kényelmesen lehet vele dolgozni a sarkokban is. Egyedülálló a gép kiegyensúlyozottsága és előre menetele is, minimális oldalsó csúszással. A gép előre haladási ereje úgy van szabályozva, hogy a kezelő könnyedén tudja esetleg a hátrameneti irányt is választani. A gép komplett alapfelszereléséhez további kiegészítő elemek tartoznak, amelyek más gépeknél csak felár ellenében kaphatók: pld. markolat, védő fémkeret, gumitalplemez térburkolatok tömörítéséhez és kerekekkel ellátott alvázszerkezet a könnyű terepjáráshoz.

LAPVIBRÁTOR 102 KG

HP 2200 S **229 990 Ft**
102 kg
**Nagy szilárdságú acél
talplemez ívelt
szélekkel**

Méreték H x Sz x M	1025 x 440 x 930 mm
Talplemez mérete	550 x 440 mm
Centrifugális erő	25000 N
Munkasebesség	25 m/min
Ajánlott terület	650 m ² /óra
Merülés	35 cm
Hengerűrtartalom	196 cm ³
Teljesítmény	6.5 HP; benzín
Súly	102 / 108 kg

A Scheppach HP 2200 S univerzális lapvibrátor a 102 kg-os tömegével alkalmas a talaj tömörítésére a kertekben, az aszfaltozáshoz, az utak javításához, a térburkolatok tömörítésére, illetve egyéb terepmunkákhoz. Az egyszerű kormányzásnak köszönhetően, ugyancsak használható az árkok és a falalapozások mentén, illetve a tartópillérek körüli munkálatoknál. Egyszerű, de nagyon masszív konstrukcióval rendelkezik, így ideálisan alkalmazható olyan nehéz körülmények között is, amelyekben a hasonló gépek általában működnek. A gép legfontosabb előnye a megbízható, 196 cm³-s erőteljes motor, és a masszív, egy darabból készült öntvény talplemez, ami ennek köszönhetően, maximálisan ellenáll a törésnek. A talplemez lekerekített szélekkel rendelkezik, és a formája miatt kényelmesen lehet vele dolgozni a sarkokban is. Egyedülálló a gép kiegyensúlyozottsága és előre menetele is, minimális oldalsó csúszással. A gép előre haladási ereje úgy van szabályozva, hogy a kezelő könnyedén tudja esetleg a hátrameneti irányt is választani. A gép komplett alapfelszereléséhez további kiegészítő elemek tartoznak, amelyek más gépeknél csak felár ellenében kaphatók: pld. markolat, védő fémkeret, gumitalplemez térburkolatok tömörítéséhez és kerekekkel ellátott alvázszerkezet a könnyű terepjáráshoz.

LAPVIBRÁTOR 125 KG

HP 2500 S **469 990 Ft**
125 kg
**Nagy szilárdságú acél
talplemez ívelt
szélekkel**

Motor:	4-ütemű OHV, Loncin, benzines
Talplemez mérete	630 x 400 mm
Tömörítő erő	30000 N
Üzemanyag tartály:	3,5 l
Munkasebesség	25 m/min
Ajánlott terület	750 m ² /óra
Merülés	40 cm
Hengerűrtartalom	196 cm ³
Teljesítmény	6.5 HP
Ékszíj burkolat:	igen
Gázkar a tolószáron:	igen
Összecsukható tolószár:	igen
Rezgéscsillapító markolat:	igen
Méreték H x Sz x M	1150 x 690 x 870 mm
Súly	125 / 135 kg

A Scheppach HP 2500 S kétirányú univerzális lapvibrátor a 125 kg-os tömegével alkalmas építési munkálatokhoz, a tereprendezéshez, a talajtömörítéshez, az aszfaltozási munkálatokhoz, a kavicsréteg elkészítéséhez, a térburkolatokhoz és egyéb talaj és földmunkákhoz. A jó manőverezési képességének köszönhetően ugyancsak használható az árkok és a falalapozások mentén, illetve a tartópillérek körüli munkálatoknál. A nagyon könnyű kezelhetőségének köszönhetően zökkenőmentes az irányváltást az előre és hátramenet között. Egyszerű, de nagyon masszív konstrukcióval rendelkezik, így ideálisan alkalmazható olyan nehéz körülmények között is, amelyekben a hasonló gépek általában működnek. A gép legfontosabb előnye a megbízható, 196 cm³-s erőteljes motor, és a masszív, egy darabból készült öntvény talplemez, ami ennek köszönhetően, maximálisan ellenáll a törésnek és a deformációnak. A talplemez lekerekített szélekkel rendelkezik, és a formája miatt kényelmesen lehet vele dolgozni a sarkokban is. Egyedülálló a gép kiegyensúlyozottsága és előre menetele is, minimális oldalsó csúszással. A gép komplett alapfelszereléséhez további kiegészítő elemek tartoznak, pld. védő fémkeret, gumitalplemez térburkolatok tömörítéséhez és kerekekkel ellátott alvázszerkezet a könnyű terepjáráshoz.



KÉTIRÁNYÚ LAPVIBRÁTOR

HP 3000 S	599 990 Ft
Motor:	Loncin, 4-ütemű, OHV, 270 cm ³
Teljesítmény:	6,6 kW/9 LE
Max. megengedett motordőlési szög:	20°
Talplemez mérete:	730 x 450 mm
Haladási sebesség:	20-25 m/perc
Tömörítési mélység:	50 cm
Tömörítési erő:	30,5 kN
Rezgésszám:	4000/perc
Sebességek száma:	1 előre, 1 hátra
Indítás:	kézi (berántós)
Üzemanyagtartály:	6 l
Üzemanyag:	ólommentes 95
Gép mérete:	775 x 480 x 1120 mm
Súly:	162 kg



PROFESSIONAL

162 kg

A Scheppach HP3000S kétirányú lapvibrátor a méreteivel és paramétereivel univerzális és ideális gép a közepes, vagy nehezebb építési munkálatokhoz, tereprendezéshez, talajtömörítéshez, aszfaltozási munkálatokhoz, kavicsrétegek elkészítéséhez és térkövezéshez stb. Széleskörűen használható az alapozási munkáknál is. A nagyon könnyű kezelhetőségének és méreteinek köszönhetően szűk helyeken is kiválóan alkalmazható. A gép nagyon stabil konstrukcióval és egyszerű kezelési elemekkel rendelkezik, amelyek biztosítják a zökkenőmentes irányváltást az előre és hátramenet között. A tömörítő lap tökéletesen sík, 6 mm vastag acéllemezből készül, amelynek nagy a kopásállósága és nem deformálódik. A gép hatékony rezgéscsillapítóval rendelkezik, így hosszabb időn keresztül is megfelelően kényelmes vele a munkavégzés. A gép alapfelszerelése közé tartozik a védőkeret, a hordozható alváz, a kiváló minőségű poliuretán tömörítő lap a térkövek tömörítéséhez, a levehető vezetőkár és az olajsíntet figyelő védelmi rendszer. A gép hajtását a nagyon kedvelt és elterjedt, hosszú élettartamú, nagy teljesítményű és alacsony karbantartást igénylő Loncin motor biztosítja.

CSAVARHÚZÓ ÉS BIT KÉSZLET, 100 DB-OS

SDB 100-2	11 990 Ft
Méret:	kb. 300 x 190 x 270 mm
Súly:	2,3 kg

A Scheppach SDB 100-2 egy gazdag felszereltségű, praktikus és stabil állványban elhelyezett, minőségi csavarhúzó és bit készlet. Minden darabnak megvan a pontos helye, így mindig gyorsan kéznél lesz. A készlet villamosági munkákra alkalmas szigetelt csavarhúzókat és fázisceruza-t tartalmaz. Méreteinek köszönhetően az állvány kis helyen is elfér. A minőségi CroVa (króm-vanádium) ötvözet, mágneses hegyek, kiváló műanyag bevonatok, gumirozott, csúszásgátló markolatok biztosítják a hosszú éves és kényelmes használatot. Az állvány, igény esetén, falra is erősíthető.



100 darabos
Praktikus tartó

Tartalma:
60 db CroVa bit 25 mm (lapos, csillag, torx, hex, négyzet) 5 db 1/4" adapter 1 db 60 mm hosszabbítószár 20 db csavarhúzó (lapos, csillag, torx, négyzet) 2 db szigetelt csavarhúzó (1000 V-ig) 1 db fázisceruza 8 db precíz csavarhúzó (lapos, csillag, torx) 2 db kétoldalas derékszögű csavarhúzó 1 db bit tartó racsnyal

SZERSZÁMOS KOFFER SZERSZÁMOKKAL, 97 DB-OS

WZK 120	23 990 Ft
Méret:	425 x 330 x 80 mm
Súly:	5,3 kg

A Scheppach WZK 120 egy nagyon praktikus készlet, olyan alapvető szerszámokkal, melyek nem hiányozhatnak egy háztartásból sem. A kis méretnek és alacsony, csupán 5,3 kg-os súlyának köszönhetően könnyen hordozható és kis helyen is elfér. Az általánosan használt kulcsokon, csavarhúzókon, biteken, racsnyalacson és dugófejekon kívül, mérőszalagot, vízmértéket, fogókat, kalapácsot, fűrészt, vágókést és fázisceruza-t is tartalmaz. Az eszközök egy masszív, csatokkal könnyen zárható műanyag kofferben vannak elhelyezve. A koffer fogantyú markolata gumirozott. Minden eszköznek előre kialakított helye van, így biztosan és gyorsan mindig kéznél lesz. A szerszámok kialakítása meghaladja ennek az árkategóriának a minőségi szintjét. A minőségi Cr-V (króm-vanádium) ötvözet, minőségi markolati műanyagok, csúszásgátló elemek biztosítják, hogy a szerszámok hosszú éveken át jól fognak szolgálni.



97 részes
Műanyag koffer

Tartalma:

1x műanyag tároló koffer, 1x 1/4" bit adapter, 1x precíz bit adapter, 10x vágókés tartalék penge, 1x kézi fémfűrész, 3x tartalék fémfűrész lap, 1x pontos vízmérték (225 mm), 1x csípőfogó, 1x kombinált fogó, 1x szűk, hossz egyenes fogó, 1x fázisceruza, 3x csavarhúzó (PH1x100, PH2x100, SL6x100), 9x 3/8" dugókulcs fej 10-19 mm, 1x 3/8" precíz bit adapter, 1x 3/8" hosszabbítószár 3", 1x 3/8" gyertyakulcs 21 mm, 1x 3/8" szűkítő 1/4"-re, 8x dugókulcs fej 5-12 mm 20x bit 1/4", 2x 1/4" szűkítő, 10x precíz bit, 1x kalapács (300 g), 1x mérőszalag (5 m), 8x imbuszkulcs (1,5, 2, 2,5, 3, 4, 5, 5,5, 6 mm), 1x vágókés, 7x oldalkulcs 6-19 mm, 1x villanszerelő fogó

SZERSZÁMOS KOFFER SZERSZÁMOKKAL, 94 RÉSZES

TB 94	27 990 Ft
Méret:	373 x 70 x 272 mm
Súly:	4 kg

A Scheppach TB 94 egy nagyon praktikus, masszív kofferben elhelyezett készlet a legszükségesebb eszközökkel (94 db) amelyek csavarozáshoz kellene. Minden eszköznek pontosan kialakított helye van, így mindig minden kéznél lesz. Kompakt méretének köszönhetően a koffer kis helyet foglal, stabilan zárható és könnyedén szállítható. A szerszámok kialakításukban meghaladják a hasonló árkategória minőségét. A minőségi Cr-V (króm-vanádium) ötvözet, S2-osztályú acél ötvözetű bitfejek, minőségi műanyag markolatok, melyek további csúszásgátló zónákkal rendelkeznek, garantálják, hogy a szerszámok hosszú évekig fogják Önt szolgálni. A szakértők biztosan értékelni fogják a racsni fogainak finom kialakítását, amely lehetővé tesz egy kis, 5"-os, visszamozgást, illetve annak alakját, melynek köszönhetően nagyobb erőfelfejtést lehet elérni anélkül, hogy sérüljön a csavar.



94 részes
Masszív koffer

Tartalma:

15x dugókulcsfej 1/2: 10; 11; 12; 13; 14; 15; 16; 17; 18; 19; 20; 21; 22; 23; 24 mm, (hossz 38 mm); 27; 30; 32 mm (hossz 42 mm), 4x dugókulcsfej hosszabbított 1/2: 14; 15; 17; 19 mm (hossz 76 mm), 13x dugókulcsfej 1/4: 4; 4,5; 5; 5,5; 6; 7; 8; 9; 10; 11; 12; 13; 14 mm (hossz 25 mm), 8x dugókulcsfej hosszabbított 1/4: 6; 7; 8; 9; 10; 11; 12; 13 mm (hossz 50 mm), racsni kulcs 1/2: 72T (255 mm), racsni kulcs 1/4: 72T (155 mm), T-fogantyú 1/4: (152,4 mm), négylapú csavarhúzó 1/4 150 mm, 2x hosszabbító szár 1/2: 125 mm; 250 mm, 2x hosszabbító szár 1/4: 50 mm; 100 mm, hosszabbító szár rugalmas 1/4 150 mm, 2x gyertya dugókulcsfej 1/2: 16; 21 mm, 2x kardáncsukló: 1/2; 1/4, adapter: F3/8 x M1/2, bit dugókulcsfej adapter 1/4, adapter 1/2 5/16 bitekhez, 4x Torx-bit: T40; T45; T50; T55, 3x keresztbit PH; PH3; PH4, 3x keresztbit PZ: PZ3; PZ4, 3x laposbit: 8; 10; 12 mm, 4x hatlap bit: 8; 10; 12; 14 mm, 6x Torx dugókulcsfej 1/4: T8; T10; T15; T20; T25; T30, 2x dugókulcsfej PH 1/4: PH1; PH2, 2x dugókulcsfej PZ 1/4: PZ1; PZ2, 3x dugókulcsfej szlicelt 1/4: 4; 5; 5; 7 mm, 4x hatlapú dugókulcsfej 1/4: 3; 4; 5; 6 mm, 3x imbuszkulcs: 1,5; 2; 2,5 mm

SZERSZÁMOS KOFFER SZERSZÁMOKKAL, 135 RÉSZES

TB 170 **39 990 Ft**

Méretek: 405 x 310 x 100 mm
Súly: 6,0 kg

A Scheppach TB 170 egy nagyon gazdagon felszerelt készlet, mely egy robusztus kofferben tartalmaz szinte minden legfontosabb csavarozással kapcsolatos szerszámot (135 db bit, kulcs, dugófej, adatper, racsn). Minden darabnak pontosan kialakított helye van, így mindig gyorsan kéznél lesz. Méreteinek köszönhetően a koffer kis helyet foglal, precízen zárható és szállítható a munkavégzés helyére. A szerszámok meghaladják a hasonló árkategóriájú standard minőséget. A minőségi Cro-Va (króm-vanádium) ötvözet, S2-es acél ötvözetű bithegyek, minőségi műanyag bevonatok, csúszásgátló markolatok hosszú éveken át tartó használatot biztosítanak. Az igényesebb felhasználók biztosan nagyra értékelik a racsn fogainak finom kialakítását, amely 5°-os visszahúzást tesz lehetővé, aminek köszönhetően nagyobb erő fejthető ki (a csavarral a kontaktus a hatszög első harmadában jön létre, nem a végén), a csavar sérülése nélkül.

Tartalma:

1x transzport koffer, 1x mágneses tartó 60 mm, 1x mágneses tartó 80 mm, 1x állítható mágneses tartó 120 mm, 67x hatszög bit 1/4" 25 mm, 7x kombináltkulcs 8/10/11/12/13/14/15 mm, 8x imbuszkulcs 1,5 - 8 mm, 2x bit adapter 50 mm: 1/4 x 1/4" a 3/8 x 1/4", 13x dugókulcsfej 1/4", 4/4,5/5/5,5/6/7/8/9/10/11/12/13/14 mm, 14x dugókulcsfej 3/8", 8/9/10/11/12/13/14/15/16/17/18/19/20/21 mm, 1x adapter 1/4", 5x dugókulcsfej 1/4", E 4/5/6/7/8 mm, 6x dugókulcsfej 3/8", E 10/11/12/14/16/18 mm, 2x gyertyakulcs 1/2" 16 a 21 mm, 1x négyszög csavarhúzó 1/4", 2x négyszög hosszabbító 3/8" 3" a 6", 1x adapter 1/4" F x 3/8" M, 1x adapter négyszög 1/2" M x 3/8" F, 1x racsn 3/8", 1x kardáncsukló 3/8"

135 rész
Alumínium koffer

SZERSZÁMOS KOFFER SZERSZÁMOKKAL, 217 RÉSZES

TB 217 **52 990 Ft**

Méretek: 446 x 342 x 96 mm
Súly: 10 kg

A Scheppach TB 217 egy nagyon praktikus és sokrészű (217 db) szerszámkészlet, elsősorban csavarozással kapcsolatos feladatokhoz, masszív műanyag kofferben. Minden szerszámnak mérete szabott és pontos helye van, így minden mindig kéznél van. Kedvező méreteinek köszönhetően nem foglal sok helyet, csatokkal könnyen és stabilan zárható, ill. bárhová könnyedén szállítható. A szerszámok minősége határozottan meghaladja a hasonló árfékvésű konkurens termékek standardját! A kiváló Cr-V (króm-vanádium) és Cr-Mo (króm-molibdén) ötvözet, S2 acél bithegyek, gumírozott csúszásgátló felülettel ellátott minőségi műanyag markolatok garantálják a hosszú élettartamot. A szakértők biztosan értékelni fogják a racsn fogainak finom kialakítását, amely lehetővé teszi egy kis, 5°-os, visszahúzást, illetve annak alakját, melynek köszönhetően nagyobb erő kifejtést lehet elérni anélkül, hogy sérüljön a csavar.

Tartalma:

Felső rekesz: 12 x oldalkulcs 30 x bit adapter 1/4" 2 x bitfej 1/2" 7 x dugókulcsfej hosszabbított 1/4" 5 x dugókulcsfej hosszabbított 1/2" 6 x dugókulcsfej hosszabbított 3/8" 1 x T-fogantyú 1/4"

Alsó rekesz: 15 x dugókulcsfej 1/2" 10 x dugókulcsfej 3/8" 14 x dugókulcsfej 1/4" 3 x dugókulcsfej Thorx 1/2" 6 x dugókulcsfej Thorx 3/8" 5 x dugókulcsfej Thorx 1/4" 1 x dugókulcsfej biztosító golyóval 1/2", 5/16"-os bitekhez 1 x dugókulcsfej biztosító golyóval 3/8", 5/16"-os bitekhez 1 x dugókulcsfej biztosító golyóval rugóval 1/4", 1/4"-os bitekhez 2 x gyertya dugókulcsfej 1/2" 1 x gyertya dugókulcsfej 3/8" 1 x T-fogantyú 1/2" 1 x hosszabbító szár 25 cm 1/2" 1 x hosszabbító szár 12 cm 1/2" 1 x hosszabbító szár 12 cm 3/8" 1 x hosszabbító szár 10 cm 1/4" 1 x hosszabbító szár 5,5 cm 1/4" 1 x kardáncsukló 1/2" 1 x kardáncsukló 3/8" 1 x kardáncsukló 1/4" 1 x nagy racsnis kulcs 1/2" 1 x közepes racsnis kulcs 3/8" 1 x kis racsnis kulcs 1/4" 1 x csavarhúzó bitfejekhez 1/4" 1 x csavarhúzó dugófejekhez 1/4" 7 x imbuszkulcs 30 x bit 5/16" 44 x bit 1/4"

217 rész
Masszív koffer

SZERSZÁMOS KOFFER SZERSZÁMOKKAL, 233 RÉSZES

TB 235 **52 990 Ft**

Méretek: 437 x 347 x 107 mm
Súly: 8,75 kg

A Scheppach TB 235 egy nagyon komplex és kedvelt, 233 db-os készlet, mely egy robusztus kofferben tartalmaz szinte minden legfontosabb csavarozással kapcsolatos szerszámot (bit, kulcs, dugófej, adatper, racsn). Minden darabnak pontosan kialakított helye van, így mindig gyorsan kéznél lesz. Méreteinek köszönhetően a koffer kis helyet foglal, precízen zárható és szállítható a munkavégzés helyére. A szerszámok meghaladják a hasonló árkategóriájú standard minőséget. A minőségi Cro-Va (króm-vanádium) ötvözet, S2-es acél ötvözetű bithegyek, minőségi műanyag bevonatok, csúszásgátló markolatok hosszú éveken át tartó használatot biztosítanak. Az igényesebb felhasználók biztosan nagyra értékelik a racsn fogainak finom kialakítását, amely 5°-os visszahúzást tesz lehetővé, aminek köszönhetően nagyobb erő fejthető ki (a csavarral a kontaktus a hatszög első harmadában jön létre, nem a végén), a csavar sérülése nélkül.

Tartalma:

1x transzport koffer, 2x gyertyakulcs 3/8" 16 a 21 mm, 1x kardáncsukló 1/4", 1x 1/4" hosszabbító 2", 1x 1/4" hosszabbító 4", 1x 1/4" T-hajtószer, 1x bit tartó 1/4", 9x bit adapter 1/4", 3x mágneses bit tartó 60 mm, 80 mm, 120 mm, 90x bit 25 mm, 9x kombinált kulcs 8 mm - 19 mm, 11x 1/2" imbuszkulcs 15 mm - 32 mm, 1x 1/2" kardáncsukló, 1x 1/2" racsn, 1x 1/2" hosszabbító 5", 1x 1/2" hosszabbító 10", 1x 1/2" T-hajtószer, 1x bit adapter 1/2" - 1/4", 3x dugókulcsfej 1/2" E20, E22, E24, 1x 1/2" bit adapter, 6x dugókulcsfej 3/8" E10 - E18, 13x 1/4" dugókulcsfej 4 mm - 14 mm, 1x 1/4" racsn, 1x 1/4" csavarhúzó, 5x dugókulcsfej 1/4" E4 - E8, 29x bit 30 mm, 30x bit 25 mm (dobozban) 8x imbuszkulcs

233 rész
Alumínium koffer

SZERSZÁMOS KOFFER SZERSZÁMOKKAL, 141 DB-OS

TB 200 **41 990 Ft**

Méretek: 450 x 150 x 375 mm
Súly: 9,4 kg

A Scheppach TB 200 egy nagyon praktikus szerszámkészlet, amelyben benne van minden legszükségesebb szerszám, amire egy általános háztartásban vagy hobbi műhelyben szükség lehet. Ideális akár kezdő szerszámkészletnek azoknak, akik most kezdenek barkácsolni. Megtalálható benne minden általános csavarkulcs, csavarhúzó, bitkészlet, racsnis kulcs, dugókulcs, de van benne vízmérték, ráspoly, fogó, kalapács, fűrész, szike, feszültségkereső, gyorsrögzítő, elemlámpa és sok más. Mindez egy erősített sarkokkal ellátott masszív alumínium kofferben van elhelyezve. Minden szerszámnak megvan a maga meghatározott helye, így mindig kéznél lesznek. Kompakt méreteinek köszönhetően a koffer nem nagy helyet foglal, stabilan zárható és könnyen szállítható vagy mozgatható. A szerszámok minősége meghaladja a hasonló árkategóriájú készletek szintjét. Minőségi Cr-V (króm-vanádium) ötvözetből készülnek, minőségi műanyag bevonatokkal és csúszásgátló gumírozással vannak ellátva, így hosszú élettartammal bírnak.

Tartalma:

1x koffer 3x tartalék fűrészlap 1x franciakulcs 8" 200 mm 9x imbuszkulcs 1x colstok (1m) 1x acél vonalzó (300 mm) 1x ráspoly (200 mm) 1x pontos vízmérték (250 mm) 10x tartalék penge szikéhez 7x imbuszkulcs 8 mm - 17 mm 1x teleszkópos mágneses emelő (600 mm) 1x feszültségkereső 4x pontos csavarhúzó PH00, PH0, SL2,5, SL3,0 2x csavarhúzó, szigetelt PH1x80, SL3x75 2x csavarhúzó, rövid SL6x38, PH2x38 4x csavarhúzó PH1x75, PH2x100, SL3x75, SL6x100 1x 1/4" csavarhúzó 1x 1/4" bit adapter 4x rögzítő 2 x 75 mm, 2 x 120 mm 11x 1/2" dugókulcs 11 mm - 24 mm, 11x 1/4" dugókulcs 4 mm - 12 mm, 2x 1/2" gyertyakulcs 16 mm + 21 mm 1x kalapács (300g) 1x 1/2" kardáncsukló 1x 1/4" kardáncsukló 1x 1/2" nagy racsniskulcs 1x 1/4" kis racsniskulcs 2x 1/4" hosszabbító 2" a 4" 1x 1/2" hosszabbító 5" 1x 1/2" T-hajtókar 1x 1/4" T-hajtókar 1x mágneses mérőszalag (5m) 40x bit 1/4" 1x LED elem lámpa (elem nélkül) 1x csípőfogó 1x kombináltfogó 1x vízvezetékfogó 1x szike 1x kézi fémfűrész 5x ceruza

141 darabos
Alumínium koffer

SZERSZÁMOS KOFFER SZERSZÁMOKKAL, 101 DB-OS

TB 150

53 990 Ft

Méreték: 460 x 151 x 320 mm
Súly: 8,5 kg



101 darabos
Alumínium koffer



A Scheppach TB 150 egy nagyon praktikus készletet (101 db) kofferben, mely tartalmazza az általánosan leghasználatosabb szerszámokat. Minden szerszámnak méretre szabott és pontos helye van, így minden mindig kéznél van. Kedvező méreteinek köszönhetően nem foglal sok helyet, csatokkal könnyen és stabilan zárható, ill. bárhová könnyedén szállítható. A szerszámok minősége határozottan meghaladja a hasonló árfekvésű konkurens termékek standardját! A kiváló Cro-Va ötvözet, a minőségi műanyag részek és gumírozott csúszásgátló komponensek garantálják a hosszú élettartamot.

Tartalma:

Felső rekesz:

8 oldalkulcs, 6 csavarhúzó (lapos és csillag), 2 pontos óramű csavarhúzó, fázisceruza, 72 fogas racsni kulcs, 2 bit adapter, dió adapter, 9 db 10 mm-es dió (3/8"), 8 db 6,3 mm-es dió (1/4"), 2 dugókulcs-csukló, 3 kulcshosszabbító, állítható hosszabbító, 5 bitfej, bitszavazó, 3 féle fogó.

Alsó rekesz:

univerzális olló, kézi fémfűrész, 3 tartalék fűrészlap (1 x fémre, 2 x fára), tapétavágó, 5 x tartalék penge, 7 imbuszkulcs, 5 m-es mérőszalag, bittartó és 27 db-os bit készlet praktikus műanyag dobozban.

MŰHELYKOCSI 120 KG TEHERBÍRÁSSAL

TW 1300

54 990 Ft

Fiókok száma: 4
Nagy tárolólap: 1
Fiókok mérete: 505 x 300 x 65 mm
Alsó tároló mérete: 610 x 330 x 240
Max. teherbírás: 120 kg
Méreték: 695 x 335 x 755 mm
Súly: 17,7 kg



Teherbírás
120 kg



A Scheppach TW 1300 egy kompakt teljesen fém műhelykocsi, mely alkalmas otthoni műhelybe vagy garázsba. Kiváló segítség lehet a szerszámok és szerszámgépek átlátható tárolásához. Szilárd szerkezet és számos kellemes apróság jellemzi, amelyek mind a kényelmes használatot segítik elő. Az felső tároló és munkafelület ellenálló, szilárd műanyagból készül, csúszásgátló betéttel és szegéllyel van ellátva, amelyek megakadályozza az apróbb elemek és szerszámok leesését, vagy elcsúszását. A könnyű mozgathatóságot segítik a nagy tolómarkolat és négy nagy bolygókerék. Ezek gumírozottak, teljesen elfordulók és kettő közülük fékrögítéssel rendelkezik. A minőség érzékelhető a fiókok esetében is. Egyenként 15 kg a teherbírásuk és golyóscsapágyazottak. Így még teljes súlyterhelésnél is biztosított a tökéletesen sima gördülékenység. E mellett 95%-ra kihúzhatók, ugyanakkor az akaratlan kihúzás elleni biztosítóval rendelkeznek. A fiókok alja csúszásgátló réteggel vannak ellátva. A legalsó, nagy tárolóhely nagyobb szerszámok, tartozékok vagy szerszámgépek tárolására alkalmas. Ennek teherbírása 30 kg és az ajtaja kihajtható, így a nehezebb eszközök is könnyen kivethetők, vagy behelyezhetők. A műhelykocsi teljes teherbírása kimagasló, 120 kg.

MŰHELYKOCSI SZERSZÁMOKKAL, 7 FIÓKOS, 263 DB-OS

TW 1000

169 990 Ft

Fiókok száma: 7
Fiókok magassága: 58/128/195 mm
Max. terhelhetőség: 450 kg
Méreték: 780 x 460 x 970 mm
Súly: 66 kg



263 darabos



A Scheppach TW 1000 egy professzionális, teljesen fém műhelykocsi, amely alkalmas mind az otthoni, mind pedig iparos műhelyekbe, garázsokba, szervizekbe stb. Előnyei közé tartozik a masszív szerkezet, a keményített műanyag burkolatú sarkak és élek, az apróbb dolgok elhelyezésére szolgáló mélyedésekkel kialakított masszív műanyag munkaasztal, melynek oldalai mindig a helyén tartják a szerszámait. A könnyű kezelhetőséget a két puhított markolat és a négy nagy kerék biztosítja. Ezek gumírozottak, melyből kettő, fékkel ellátott bolygókerék. A csúcsmínőség a fiókok könnyű manipulációjánál is tapasztalható. Ezek nagyon robusztus csúszó vasalatokkal vannak ellátva, így könnyen mozgathatók még teljes súlyterhelésnél is. Természetesen az önnitődés elleni szerkezettel és zárral is rendelkeznek. Az oldalfalak lyukacsos lemezből lettek kialakítva, ami remek lehetőséget biztosít további szerszámok, tartók, vagy akár polcok rögzítésére is. Négy fiók teljes felszereltséggel van ellátva általánosan használt szerszámokból (dugókulcs készletek, fogók, csavarhúzók, kalapácsok, különböző további kulcskészletek, villanszerelő eszközök stb.), a maradék három fiók, igény szerint feltölthető további szerszámokkal. Minden szerszámnak külön kialakított helye van, így mindig kéznél van keresgélés nélkül.

MODULÁRIS MUNKAÁLLOMÁSKÉSZLET MŰHELYBE

GWS 08

379 990 Ft

Modulok száma: 6
Szekrény mérete: 760 x 450 x 2080 mm
Műhelykocsi mérete: 616 x 330 x 785 mm
Függőszekrény mérete: 1600 x 200 x 600 mm
Munkapad mérete: 1600 x 500 mm
Magasfal mérete: 1600 x 600 mm
Teljes méret: 2360 x 500 x 2050 mm
Súly: 120 kg



A Scheppach GWS 08 moduláris munkaállomás ideális megoldás minden műhely számára, még szűk hely esetén is. Olyan alapvető felszereléseket tartalmaz, amelyek segítenek hatékonyan megszervezni a munkakörnyezetet, és minden szükséges kéznél legyen. A készlet egy szekrényt, egy akasztós szekrényt, egy munkaasztalt, két mobil műhelykocsit, egy perforált falat és tizenkét kampót tartalmaz, hogy műhelye tökéletesen szervezett legyen. Minden elem robusztus, porfestett acéllemezből készül, így tartós és hosszú élettartamú. A szekrények zárhatóak, ami lehetővé teszi a munkaeszközök és eszközök biztonságos tárolását. A különálló szekrény szárnyas ajtókkal, egyenként 30 kg teherbírású állítható polcokkal és állítható magasságú lábakkal van felszerelve a jobb stabilitás érdekében még egyenetlen padlón is. Az akasztós szekrény mindkét oldalán zárható ajtókkal és nyitott középső résszel rendelkezik, három polccal, amelyek összesen 50 kg-ot bírnak el. A hátoldalon 10 x 10 mm szabványos nyílású, 38 mm-es osztású perforált fal található, amely lehetővé teszi a kampók és egyéb tartozékok egyszerű rögzítését. A csomag tizenkét kampót is tartalmaz különböző szerszámokhoz - hat szimpla horog, három dupla horog és három zárt dupla horog. Két műhelykocsi biztosítja a mobilitást és a rugalmasságot a szerszámok rendszerezésében. Az egyik kocsiiban négy zárható fiók, míg a másikban egy fiók és két zárható szekrény található. Mindkét kocsinak négy kereke van, amelyek közül kettő fékezhető. Az fiókok teherbírása egyenként 10 kg. Az 1600 x 500 mm-es fix munkalappal ellátott munkapad nagy munkafelületet biztosít. Az állítható magasságú lábak stabilitást biztosítanak bármilyen felületen. A rendszert egy perforált fal teszi teljessé, 10 x 10 mm-es szabványos furatokkal és 38 mm-es osztásközzel, amely lehetővé teszi a szerszámok és tartozékok változó elrendezését. Ez a moduláris műhelyrendszer ötvözi a funkcionalitást, a minőséget és a rugalmasságot, ezért ideális megoldás mindazok számára, akik szervezeten és hatékonyan szeretnének dolgozni a műhelyben.

A csomag tartalma:

Szekrény: állítható magasságú polcok - minden, polc terhelhetősége 30 kg, zárható ajtó, állítható magasságú lábak

Függőszekrény: porfestett acéllemez, mindkét oldalon zárható ajtó, nyitott központi rész három polccal - teljes terhelhetőség 50 kg

Perforált fal: porfestett acéllemez, szabványos négyzet alakú furatok: 10 x 10 mm, lyuktávolság 38 mm

12x akasztóhorog: 6x szimpla horog, 3x dupla horog, 3x zárt dupla horog, négyzetes furatú perforált falakhoz: 10 x 10 mm

Munkapad: porfestett acélszerkezet, állítható magasságú lábak, tartós munkalap

2x szerszámkocsi: porfestett acéllemez, minden kocsi négy keréken - kettő fékezett, 1x kocsi négy zárható fiókkal, 1x kocsi egy fiókkal és két zárható ajtóval, minden fiók teherbírása egyenként 10 kg

MINI FORGÓ KOTRÓGÉP

EXC 815 **2 199 990 Ft**

Motor:	4-ütemű, 306 cm ³
Teljesítmény:	6,3 kW / 8,5 HP
Kanál szélessége:	290 mm
Kanál űrtartalma:	0,011 m ³
Kar ásóereje:	4,2 kN (485 kg)
Kanál ásóereje:	8,8 kN (815 kg)
Sebesség:	1,7 km/h
Nyomás az aljzaton:	26,5 kPa (0,27 kg/cm ²)
Fordulási sebesség:	7,5 min ⁻¹
Forgási tartomány:	360°
Max. ásási mélység:	1200 mm
Max. elérési távolság:	2330 mm
Max. ürítési magasság:	2100 mm
Max. rakodási magasság:	1350 mm
Méretetek:	690 x 2210 x 1585 mm
Súly:	562 kg

Kompakt felépítés

Ez a kompakt, 563,5 kg-os üzemi tömegű minikotró ideális segítő társ sokféle földmunkához, kertfenntartáshoz, talajkiegyenlítéshez, anyagok járműre történő fel- és kirakodásához stb. Kiválóan alkalmas kicsi vagy egyébként nehezen elérhető helyekre. Karcsú kialakításának és mindössze 690 mm-es nyomtávjának köszönhetően könnyedén bejut szűk átjárókba és helyekre. A kotrógép nagy teljesítményű négyütemű benzinmotorral van felszerelve, 8,5 LE teljesítménnyel és 306 cm³ űrtartalommal, amely még az igényesebb feladatokhoz is elegendő teljesítményt biztosít. 7,5 ford./perc fordulásszámával és teljes 360°-os forgási tartományával maximális rugalmasságot biztosít a munkavégzés során. Erőteljes hidraulikája 4,2 kN hatóerőt biztosít a karra és 8,8 kN a kanálra. A munkaparaméterei közé tartozik az 1200 mm-es maximális ásási mélység, a 2330 mm-es kinyúlás, az 1350 mm-es rakodási magasság és a 2100 mm-es ürítésmagasság. A kar +/- 70°-ban elfordítható, ami precíz munkát biztosít még szűk helyeken is. Alapfelszereltségként egy 290 mm széles, 0,011 m³ térfogatú kanállal van felszerelve, amely alkalmas kisebb földmunkákhoz. A minimalkoló robusztus, 150 mm széles gumí nyomtávhajtással rendelkezik, amely önállóan vezérelhető. Ez 1,7 km/h maximális sebességet és akár 15°-os mászóképeséget tesz lehetővé. Tartalmaz egy nagy leengedhető szintező pengét is, ami használható a kar stabilizálására vagy földmozgatásra. Az egyszerű indításról elektromos indító, a biztonságról pedig, többek között, a hidraulikus zárral ellátott rögzítőfék gondoskodik. A gépkarba integrált erős LED világítás rossz fényviszonyok mellett is jó láthatóságot biztosít.

Tartozékok:

 Regrőláb Rend. sz.: 7915001705 Ár: 94 990 Ft	 Tartófog Rend. sz.: 7915001701 Ár: 29 990 Ft	 Védőtető Rend. sz.: 7915001704 Ár: 149 990 Ft
 Markolókanál fedél Rend. sz.: 7915001702 Ár: 79 990 Ft	 Széles markolókanál Rend. sz.: 7915001703 Ár: 54 990 Ft	

MINI FORGÓ KOTRÓGÉP

EXC 1400 **3 399 990 Ft**

Motor:	4 ütemű, 420 cm ³
Teljesítmény:	8,5 kW / 11,5 LE
Kanál szélessége:	350 mm
Kanál térfogata:	0,022 m ³
Kar ásóereje:	5,7 kN (581 kg)
Kanál ásóereje:	13,2 kN (1346 kg)
Sebesség:	1,8 km/h
Talajnyomás:	29 kPa (0,295 kg/cm ²)
Fordulási sebesség:	8,8 perc ⁻¹
Fordulási tartomány:	360°
Gém kitérés tartománya:	45° balra / 85° jobbra
Nyomtávolság:	720 – 900 mm
Merülési szög:	15°
Üzemanyag:	benzin, 6 l-es tartály
Hidraulikus rendszer:	2x 13 l/perc szivattyú, 13,5 l-es hidraulikatartály
Kiegészítő hidraulikus kör:	igen
Max. ásási mélység:	1760 mm
Max. kinyúlás:	2925 mm
Max. ürítési magasság:	3055 mm
Max. rakodási magasság:	2115 mm
Gép méretei (tető nélkül):	2925 x 720-900 x 2140 mm
Súly:	1010 kg

Védőtető az árban

Ez a kompakt kotrógép 1010 kg üzemi tömeggel és tengelyen kívüli kotrósi képességgel ideális segítő társ a földmozgatási, feltárási és bontási munkák széles skálájához, kert- és tájfenntartáshoz, út- és kommunális munkákhoz, talajszintezéshez, anyagok járműre való be- és kirakodásához stb. Tökéletesen szűk vagy egyébként nehezen hozzáférhető helyekre. Karcsú kialakításának és 720-900 mm-es állítható nyomtávjának köszönhetően könnyen eléri a keskeny átjárókat és a zárt tereket. A kotrógép egy erőteljes, négyütemű, 11,5 LE teljesítményű és 420 cm³ űrtartalmú benzinmotorral van felszerelve, amely elegendő teljesítményt biztosít még az igényesebb feladatokhoz is. 8,8 ford./perc forgási sebességével és teljes 360°-os forgási tartományával maximális rugalmasságot biztosít a munkavégzés során. Erőteljes hidraulikája 5,7 kN szakítóerőt biztosít a karon és 13,2 kN a kanálon. A munkaparaméterek közé tartozik az 1760 mm-es maximális ásási mélység, a 2925 mm-es kinyúlás, az akár 2115 mm-es rakodási magasság és az akár 3055 mm-es ürítési magasság. A kar 45°-os szögben balra és 85°-os szögben jobbra forgatható, ami precíz munkát tesz lehetővé még szűk helyeken is. Alapfelszereltségként egy 350 mm széles, 0,022 m³ térfogatú kanállal van felszerelve, amely kisebb földmunkákhoz alkalmas. A minikotró robusztus, 180 mm széles gumilánctalpas meghajtással van felszerelve, amely függetlenül vezérelhető. A hajtás 1,8 km/h maximális sebességet és akár 15°-os kapaszkodóképességet tesz lehetővé. Ezenkívül egy nagyméretű szintezőlappáttal is rendelkezik, amely leengedhető a kar stabilizálása vagy a talaj mozgatása érdekében. A könnyű indítást elektromos indítómotor és biztonsági funkciók, többek között hidraulikus zárral ellátott rögzítőfék biztosítja. A rossz fényviszonyok mellett jó láthatóságot a gépkarba integrált nagy teljesítményű LED-világítás biztosítja.

Tartozékok:

Talajlazító szár	Rézsúkanál 500 mm	Rézsúkanál 700 mm	Raklapvilla
Kemény talaj vagy anyag fellazítására szolgál ásás előtt.	Végző tereprendezésekre, felületkiegyenlítésre és rézsúalakításra szolgál.	Végző tereprendezésekre, felületkiegyenlítésre és rézsúalakításra szolgál.	Lehetővé teszi raklapok és egyéb darabanyagok mozgatását.
Rend. sz.: 7915001727 109 990 Ft	Rend. sz.: 7915001722 59 990 Ft	Rend. sz.: 7915001723 99 990 Ft	Rend. sz.: 7915001721 119 990 Ft
Keskeny kotrókanál 200 mm	Hidraulikus bontókalapács	Leszorítólap / kanálfedél	Hidraulikus tartófog
Alkalmas keskeny árkok ásására közművek, kábelek vagy vízvezeték számára.	Hidraulikus bontókalapács beton, kő és egyéb szilárd anyagok bontására.	Kiegészítő eszköz, amely javítja a kezelhetőséget anyagok emelésekor és a kanálban történő szállítása során.	Kiegészítő hidraulikus eszköz, amely ideális szabálytalan alakú anyagok, például kővek, ágak vagy törmelék biztonságos kezeléséhez.
Rend. sz.: 7915001724 79 990 Ft	Rend. sz.: 7915001725 499 990 Ft	Rend. sz.: 7915001726 84 990 Ft	Rend. sz.: 7915001728 94 990 Ft

HERNYÓTALPAS CSÚSZÓKORMÁNYZÁSÚ RAKODÓGÉP

Možnost doplnění o další příslušenství



MKL 730	2 990 990 Ft
Motor:	4 ütemű, 306 cm ³ , elektromos indítás
Teljesítmény:	6,3 kW / 8,5 LE
Max. nyomaték:	18,5 Nm
Olajtartály:	6 l
Olajkapacitás:	1,1 l
Kanál szélessége:	735 mm
Kanál térfogata:	0,08 m ³ (80 l)
Kanál teherbírása:	200 kg
Max. Emelési magasság:	2500 mm
Emelőkar emelési ideje:	emelés 6,6 s / süllyesztés 4,4 s
Kanál kezelési ideje:	berakodás 6,3 s / kirakodás 4,2 s
Sebesség:	2,3 km/h (előre és hátra)
Dőlésszög:	25°
Talajnyomás:	32 kPa (0,32 kg/cm ²)
Nyomtáv:	180 mm
Hasmagasság:	középen 114 mm / oldalt 62 mm
Hidraulikus rendszer:	szivattyú 2 x 15 l/perc, tartály kb. 29 l
Gép méretei:	1990 x 740 x 1200 mm
Súly:	805 kg



A kompakt Scheppach MKL 730 rakodó akár 200 kg teherbírással felbecsülhetetlen segítőtárs a kertben és az építkezésen. Sokoldalúságának köszönhetően tökéletesen alkalmas különféle építési és anyagmozgatási munkákhoz, anyagok rakodásához és mozgatásához, valamint tereprendezéshez. A nagy teljesítményű, 8,5 LE (306 cm³) teljesítményű négyütemű benzinmotorok köszönhetően könnyedén és megbízhatóan kezeli a legigényesebb munkákat is. Mindössze 740 mm szélességével könnyedén befér a keskeny átjárókba és a nehezen elérhető helyekre is, ahová nagyobb gépek nem. A hernyótalpas alváz, amely lehetővé teszi az egyes hernyótalpak külön vezérlését és 180 mm szélességét, maximális stabilitást biztosít még egyenetlen terepen is. A rakodó akár 25°-os lejtőkön is használható, és alacsony talajra kifejtett nyomásának (32 kPa) köszönhetően puha felületeken is finoman mozog. A kezelés egyszerű és biztonságos - az ergonomikus platform biztonsági kapcsolóval és oldalsó védőelemmel kényelmet és védelmet nyújt munka közben. A rakodó hidraulikus gyorskioldóval van felszerelve, így a tartozékok cseréje pillanatok kérdése. Az alapfelszereltséghez tartozik egy 80 literes kanál, amely ideális a mindennapi használatra. A nagy teljesítményű LED-világítás jó láthatóságot biztosít rossz fényviszonyok között is. A 2500 mm-es maximális emelési magasságnak köszönhetően a gép hatékonyan képes anyagot mozgatni akár 2,3 km/h sebességgel előre és hátra. Ezenkívül széles választékban kapható tartozékok, amelyek bővíti a gép használati lehetőségeit, és univerzális partnerré teszik a mindennapi munkában.

Tartozékok:

Földfúró meghajtás + földfúrószerű 100 mm + földfúrószerű 200 mm	Földfúró meghajtóegység	Földfúrószerű 100 mm	Földfúrószerű 200 mm
Robosztus földfúró - kerítésoszlopok, alapok fúrásához vagy növényültetéshez. Meghajtóegységgel + 2 fúrószerű (O 100 és 200 mm) együtt. Maximális fúrási mélység: 800 mm. Forgási sebesség: 50 ford./perc. Kétféleképpen működés: jobbra/balra. Könnyen csatlakoztatható a géphez. Tartós acélszerkezet a hosszú élettartam érdekében.	A földfúró meghajtására szolgál. Forgási sebesség: 50 ford./perc. Kétféleképpen: óramutató járásával megegyező/óramutató járásával ellentétes Könnyen rögzíthető a géphez.	100 mm átmérőjű kőszűrőfúrószerű (meghajtóegység nélkül). Forgási sebesség: 50 ford./perc. Max. fúrási mélység 800 mm.	200 mm átmérőjű kőszűrőfúrószerű (meghajtóegység nélkül). Forgási sebesség: 50 ford./perc. Max. fúrási mélység 800 mm.
Rend. sz.: 7915400715	Rend. sz.: 7915400714	Rend. sz.: 7915400712	Rend. sz.: 7915400713
369 990 Ft	319 990 Ft	32 990 Ft	42 990 Ft
Raklapemelő villa	Rézsúkanál 130 l	Markolóvillás kanál 80 l	Bálavilla
Robosztus raklapemelő villa - raklapok mozgatható. Maximális teherbírás: 150 kg Méretek: 1036x550x289 mm Könnyen rögzíthető a géphez. Tartós acélszerkezet a hosszú élettartamért.	Robosztus rézsúkanál - homok, föld vagy kavics hasonló anyagok mozgatásához. Ideális nagyobb építési területekre. Munkaméret: szélesség 735 mm, magasság 533 mm Térfogat: 130 l / 0,13 m ³ Könnyen csatlakoztatható a géphez. Tartós acélszerkezet a hosszú élettartam érdekében.	Robosztus markolóvillás kanál - terjedelmes anyagok és fa rakodásához. Munkaszélesség: 770 mm Térfogat: 80 l / 0,08 m ³ Levehető oldalsó elemek - alkalmasak például fatörzsek mozgatására. Könnyen rögzíthető a géphez. Tartós acélszerkezet a hosszú élettartam érdekében.	Robosztus bálavilla - kerek és szögletes szalmabálák könnyű mozgatásához és kezeléséhez. Maximális teherbírás: 275 kg Méretek: 800 x 500 mm Könnyen rögzíthető a géphez. Tartós acélszerkezet a hosszú élettartamért.
Rend. sz.: 7915400702	Rend. sz.: 7915400707	Rend. sz.: 7915400710	Rend. sz.: 7915400703
149 990 Ft	239 990 Ft	309 990 Ft	164 990 Ft

KEREKES 4 X 4 MEGHAJTÁSÚ MINIDÖMPER MECHANIKUS BILLENÉSSEL ÉS 300 KG-OS TERHELÉSSEL

DP 3000 549 990 Ft

Motor:	Loncin, 4-ütemű, OHV, 196 cm ³
Teljesítmény:	4,1 kW/5,6 LE
Sebességváltó:	mechanikus
Sebességfokozatok:	3 előre/1 hátra
Előremeneti sebesség, váltó szerint:	max. 2,5-4,8-6,4 km/h
Hátrameneti sebesség:	2 km/h
Plató billentés:	mechanikus
Plató mérete:	912 x 650 x 560 mm
Max. terhelés:	300 kg
Váz:	acél
Gép méretei:	1330 x 810 x 1038 mm
Súly:	152 kg

A Scheppach DP3000 kerek anyagszállító, nagyon kényelmes szállítási lehetőséget biztosít, akár 300 kg súlyú ömlesztett és szilárd anyagok áthelyezésére, még a nehezebb hozzáférhető helyeken is. Tökéletesen szállítható vele föld, homok, kavics, kő, térburkolat, téglák, de akár fa és fű is. Széles körben használják építkezéseknél, bontási és felújítási munkáknál, alapozásoknál, a mezőgazdaságban, kertészetekben, erdészetekben stb. Előnye nemcsak a nagyobb biztonság és mozgathatósága a nehezebb terepen is, hanem az elvégzett munka nagyobb hatékonysága a hagyományos manuális szállítóeszközök-höz képest. A négy kerék meghajtás biztosítja a gép kiváló mozgását a nehezebb terepviszonyok között is, továbbá a nagy és széles kerekek elősegítik a gép könnyű kezelhetőségét és a gép alvázvédelmét. A gépet nagyon egyszerűen lehet kezelni. A vezetékon lévő fogantyúval könnyen szabályozható a menetirány, a fék automatikusan aktiválódik a kuplungkar felengedésével és a sebességváltó kar is elérhető közelségben van a kezelő személy számára. A gép meghajtását a nagyon közkedvelt Loncin motor biztosítja 6,5 LE teljesítményével, amely a legnépszerűbb és legmegbízhatóbb motorok közé tartozik. A gépet 100 x 50 cm-es hólapáttal is ki lehet egészíteni.



4x4 meghajtás

HERNYÓTALPAS DÖMPER MECHANIKUS PLATÓ BILLENÉSSEL, 400 KG

DP 4500 849 990 Ft

Motor:	Loncin, 4-ütemű, OHV, 196 cm ³
Teljesítmény:	4,1 kW / 5,6 HP
Váltó:	mechanikus
Sebességfokozatok:	3 előre / 1 hátra
Előre meneti sebesség:	max. 1,57 - 2,93 - 3,66 km/h
Hátrameneti sebesség:	1,14 km/h
Plató billentés:	mechanikus
Plató mérete:	840 x 626 x 289 mm
Max. teherbírás:	400 kg
Váz:	acél
Méretek:	1530 x 710 x 1050 mm
Súly:	176 kg

A Scheppach DP 4500 lehetővé teszi anyagok kényelmes szállítását 400 kg-ig akár nagyon nehéz körülmények között, egyenetlen, nehéz, csúszós vagy sáros terepen is. Ideális föld, homok, sóder, kavics, kövek, téglák, burkolati vagy más építőanyagok mozgatására, de akár fa vagy fű szállítására is. Első sorban építkezési területeken vagy felújítások kapcsán veheti nagy hasznát, de ideális lehet mezőgazdasági, erdészeti vagy kerti stb. munkáknál is. Előnye nem csak abban mutatkozik meg hogy nagyobb biztonsággal használhatja nehéz terepen, de a produktivitást is jelentősen növeli a hagyományos, manuális szállító eszközökkel szemben. A hernyótalpnak köszönhetően a nehezebb terepviszonyok, lejtők és emelkedők sem jelentenek akadályt, ugyanakkor a széles talpak nem terhelik és barázdálják a talajt úgy, mint a szűkebb kerekek. A gép egyszerűen kezelhető. A markolaton található karokkal egyszerűen vezérelhető az irányváltás, a kar felengedése pedig automatikusan aktiválja a féket és a 3-fokozatú sebességváltás is könnyen elérhető. A gépet egy 5,6 LE-s Loncin motor hajtja, amely a legkedveltebb és legmegbízhatóbb motorok közé tartozik.



3 sebesség előre / 1 hátra sebességfokozat



HERNYÓTALPAS SZÁLLÍTÓGÉP HIDRAULIKUS BILLENÉSSEL 500 KG



DP 5000 **999 990 Ft**

Motor:	Loncin, 4-ütemű, OHV, 196 cm ³
Teljesítmény:	4,1 kW/5,6 LE
Sebességváltó:	mechanikus
Sebességfokozatok:	3 előre/1 hátra
Előremeneti sebesség, váltó szerint:	max. 1,57-2,93-3,66 km/h
Hátrameneti sebesség:	1,14 km/h
Plató billentés:	hidraulikus
Plató mérete:	950 x 680 x 465 mm
Max. terhelés:	500 kg
Oldalsó kerékvédő:	igen
Hernyótalp szélessége:	180 mm
Váz:	acél
Gép méretei:	1600 x 715 x 1030 mm
Súly:	255,5 kg



A Scheppach DP5000 hernyótalpas szállítógép nagyon kényelmes szállítási lehetőséget biztosít, akár 500 kg súlyú ömlesztett és szilárd anyagok áthelyezésére, még a nehezebben hozzáférhető helyeken is. Tökéletesen szállítható vele föld, homok, kavics, kő, térburkolat, téglák, de akár fa és fű is. Széles körben használják építkezéseknél, bontási és felújítási munkáknál, alapozásoknál, a mezőgazdaságban, kertészetekben, erdészetekben stb. Előnye nemcsak a nagyobb biztonság és mozgathatóság a nehezebb terepen is, hanem az elvégzett munka nagyobb hatékonysága is, a hagyományos manuális szállítóeszközökhöz képest. További előnye közé tartozik, hogy a széles hernyótalp jobban elosztja a terhelést, így a gép lényegesen kisebb nyomot és mélyedéseket hagy maga után, mint a kerekekkel felszerelt szállítóeszköz. Ezt a tulajdonságot akkor tudja értékelni igazán, amikor új kertet alakít ki, ill. amikor az anyagot a már parkosított területen szükséges átszállítani. A gépet nagyon egyszerűen lehet kezelni. A vezetőkaron lévő kapcsolókkal könnyen szabályozható a menetirány, a fék automatikusan aktiválódik a kuplungkar felengedésével, továbbá a konténer hidraulikus emelését segítő kar és a sebességváltó is elérhető közelségben van a kezelő személy számára. A gép meghajtását a nagyon közkedvelt Loncin motor biztosítja 6,5 LE teljesítményével, amely a legnépszerűbb és legmegbízhatóbb motorok közé tartozik. A Scheppach DP 5000 hernyótalpas szállítógép kiváló ár-érték aránnyal rendelkezik, széleskörű tartozékaival és 500 kg-os teherbírásával új fejezetet nyitott a kategóriájában.

FÚRÓ-/VÉSŐKALAPÁCS 3,6 KG

DH 2260 **34 990 Ft**

Motor:	230 V/50 Hz
Teljesítmény:	1050 W
Ütőerő:	3 J
Sebesség:	állítható, 0-1230 ford./perc
Ütésszám:	5500 1/perc
Befogás:	SDS Plus
Fúrás acélba/betonba/fába:	13/26/30 mm
Koffer:	igen
Hegyes véső:	igen
Lapos véső:	igen
3 db fúró:	Ø 6/8/10 mm
Szervizszerszámok:	igen
Kiegészítőfogantyú:	igen
Gép méretei:	386 x 270 x 89 mm
Súly:	3,6 kg



Számos tartozék
az árban Koffer

A könnyű és nagy teljesítményű Scheppach DH 2260 elektromos kombikalapács 3 J ütése energiával sokoldalú segítő otthon, a műhelyben, vagy az építkezésein végzett munkákhoz. Praktikus 4 az 1-ben funkciót kínál, amely lehetővé teszi a klasszikus fúrást, az útvefúrást, a vésést és a vésőpozíció beállítását, így könnyen igazítható egy adott feladathoz. A percnkénti akár 5500 ütése számnak köszönhetően kemény anyagokkal, pl. betonnal vagy falazattal is megbirkózik. A gép „lelke” egy nagy teljesítményű, 1050 W-os villanymotor, amely megbízható működést és elegendő teljesítményt biztosít még igényesebb használat esetén is. A sebesség 0-1230 ford./perc tartományban folyamatosan szabályozható, ami precíz vezérlést tesz lehetővé munka közben. Az egyes funkciók közötti váltás gyors és kényelmes a praktikus választókapcsolónak köszönhetően, szerszámok nélkül. A maximális kényelem és biztonság érdekében a kalapács egy 360°-ban elforgatható kiegészítő fogantyúval van felszerelve, amely minden munkapozícióban biztos fogást biztosít. Az ergonomikus és kompakt kialakítás puhított markolattal kényelmes fogást biztosít még hosszabb munka során is. Az SDS-Plus befogórendszer lehetővé teszi a fúró- és vésőszárak gyors cseréjét felesleges állásidő nélkül. A csomag számos tartozékot tartalmaz, beleértve a hegyes és lapos vésőt (14 x 250 mm), 6, 8 és 10 mm átmérőjű kőzetfúrókat, mélységütközőt és egy praktikus szállítókoszt, amely megkönnyíti a tárolást és a hordozást. Ez a modell ideális választás barkácsok számára és igényesebb otthoni projektek, ahol a hangsúly a teljesítményen, a sokoldalúságon és a tartósságon van.



FÚRÓ-/ VÉSŐKALAPÁCS 6 KG

DH 1500 PLUS 44 990 Ft

Motor:	230 V/50 Hz
Teljesítmény:	1500 W
Ütőerő:	7 J
Sebesség:	állítható, 0-920 ford/perc
Ütésszám:	4250 1/perc
Befogás:	SDS Plus
Fúrás acélba/betonba/fába:	13/32/40 mm
Műanyag ház:	igen
Hegyes véső:	igen
Lapos véső:	igen
3 db fűrő:	Ø 8/10/12 mm
Szervizszerszámok:	igen
Pótfogantyú:	igen
Gép méretei:	390 x 260 x 85 mm
Súly:	5,3 kg

A kompakt és nagy teljesítményű Scheppach DH 1500 PLUS fűrő- és vésőkalapács nagyszerű segítőtárs minden olyan gyakori építési feladathoz, amely vésést vagy fúrást igényel puha és kemény anyagokban. Az erőteljes motor, az állítható sebesség, a 7 joule ütőerő, a magas ütési frekvencia, a megbízható SDS Plus befogórendszer és az alacsony súly kombinációja univerzális segítővé teszi ezt a kalapácsot falazatban, betonban vagy fában végzett munkákhoz. A kalapács egy nagy forgókapcsolóval négy üzemmódba kapcsolható - fúrás (fa, műanyag vagy fém fúrásához), ütvefúrás (beton, téglafalazat fúrásához), vésés (cserpék eltávolítása, felületek tisztítása sorjáktól, kábelvezetékek vésése stb.) és a véső pozíciójának beállítása a kívánt pozícióba. A maximális kényelem érdekében a gép állítható fogantyúval, csúszásgátló markolat és hatékony rezgéscsillapító rendszerrel van felszerelve. Az SDS Plus befogórendszer egyszerű, gyors és kényelmes szerszámcsere biztosít szerszámok nélkül. A kiváló minőségű váltó fémházban található és védett. A géphez alapfelszereltségként tartozik egy masszív műanyag koffer, egy kiegészítő fogantyú, két vésőszár, három fűrőszár, egy mélységűtköző, egy porszívó adapter, egy tokmány a hagyományos fűrők használatához, egy tokmányfogantyú, kenőanyag és egy szervizkulcs.

FÚRÓ- / VÉSŐKALAPÁCS 7,5 KG

DH 1600 MAX 53 990 Ft

Motor:	230 V/50 Hz
Teljesítmény:	1 600 W
Ütőerő:	10 J
Ütésszám:	3 800 1/min.
Befogás:	SDS Max
Fúrás kapacitás betonba:	max. Ø 40 mm
Műanyag koffer:	igen
Hegyes vésőszár:	igen
Lapos vésőszár:	igen
Szerviz szerszám:	igen
Extra markolat:	igen
Méretek:	460 x 380 x 95 mm
Súly (tartozékok nélkül):	7,5 kg

A Scheppach DH 1600 MAX nagy teljesítményű fűrő- / bontókalapács kiváló és univerzális segítőtárs minden általános bontási vagy fúrási feladathoz, szinte bármilyen anyagba (beton, téglafal, kő, burkolat stb.) Az erős motor, magas, 10 J-os ütőerő, magas ütésfrekvencia és a fejlett SDS MAX befogás kombinációja ebből a kategóriájában vezetőjévé teszi ezt a gépet. A kalapács két módra kapcsolható: bontás és ütvefúrás. A lehető legmagasabb munkakomfort elérése érdekében a gép állítható tartó markolat, csúszásgátló fogantyúval és hatékony rezgéscsillapító rendszerrel van ellátva. Az SDS Max befogás egyszerű, gyors és kényelmes szerszámcsere tesz lehetővé. A termék standard tartozéka a masszív koffer, extra tartómarkolat és két vésőszár.

**Számos tartozék
az árban Koffer**

FÚRÓ- / VÉSŐKALAPÁCS 7,5 KG

**2 x AJANDÉK vésőszár
Műanyag koffer**

BONTÓKALAPÁCS 6 KG

AB 1500 X 44 990 Ft

Motor:	230 V/50 Hz
Teljesítmény:	1 300 W
Ütőerő:	20 J
Ütésszám:	4 100 1/min.
Befogás:	SDS Max
Koffer:	igen
Hegyes vésőszár:	igen
Lapos vésőszár:	igen
Szerviz szerszám:	igen
Támasztó markolat:	igen
Méretek:	470 x 240 x 95 mm
Súly (tartozékok nélkül):	6 kg

A Scheppach AB 1500 X egy új generációs, modern, könnyű bontókalapács nagy, 20 J-os ütőerővel. Az alacsony súly legnagyobb előnye a könnyű használhatóság, még horizontális helyzetben is. A gép elsősorban otthoni, hobbi felhasználásra szánt, ugyanakkor, számos profi komponensének köszönhetően keményebb körülmények között is megállja a helyét. Karcsú kialakítása lehetővé teszi használatát akár szűkebb helyeken is. A 20 J-os ütőerő a fejlett ütőmechanikának köszönhető, és elegendő erőt biztosít a legtöbb általános bontási feladathoz, pl. építkezésen, ház- vagy lakásfelújítás alkalmával. A kiválóan szigetelt elemeknek köszönhetően a gép remekül védett a portól, ami jelentősen növeli a gép belső részeinek élettartamát. A hosszabb munka esetén komoly segítséget nyújt a markolat puhított, csúszásgátló bevonata, illetve annak rezgésmentesítő kialakítása. Az SDS MAX befogás könnyű, gyors és kényelmes szár cserét tesz lehetővé. A gép standard tartozéka a masszív műanyag koffer, elfordítható markolat és két vésőszár.

2 x vésőszár INGYEN

BONTÓKALAPÁCS 5,5 KG

AB 1500 MAX 69 990 Ft

Motor:	230 V/50 Hz
Teljesítmény:	1 300 W
Fordulatszám:	4300 ford./min.
Ütőerő:	27 J
Ütésszám:	4 600 1/min.
Tokmány:	SDS Max
Műanyag koffer:	igen
Hegyes vésőszár:	igen
Lapos vésőszár:	igen
Szerviz szerszám:	igen
Extra markolat:	igen
Gép méretei:	470 x 240 x 95 mm
Súly (tartozékok nélkül):	5,5 kg

**AJANDÉK
2x vésőszár**

Scheppach AB 1500 MAX nagyon hatékony bontókalapács egy az új generációs kompakt bontókalapácsok közé tartozik, nagyon magas, 27 J-os erővel. Nagy előnye, hogy könnyű súlyának köszönhetően, könnyen használható horizontális munkához is. A bontókalapács elsősorban a hobbi területen történő bontómunkálatokhoz ajánlott, de számos profi komponensének köszönhetően a professzionális építőipari munkakörnyezetben is megállja a helyét. Karcsú kialakítása szűk helyeken is alkalmassá teszi a kényelmes munkavégzést. Kifinomult szerkezet biztosítja a 27 J ütőerőt, ami elegendő a legtöbb bontó munkálathoz pl. építkezésen, vagy ház- és lakásfelújításnál. A kiváló tömítő elemek nagyon jó védelmet nyújtanak a por ellen, így hatékonyan növelik a gép belső részeinek élettartamát. Különösen a hosszabb munkavégzés alkalmával kényelmes a puhított és csúszásgátló elemek a markolaton, ill. annak rezgéscsillapító kialakítása. Az SDS Max tokmány egyszerű és gyors szár cserét tesz lehetővé. A gép szilárd műanyag kofferrel, extra elfordítható markolattal és két vésőszárral kerül kiszállításra.

BONTÓKALAPÁCS 11,5 KG



AB 2000	68 990 Ft
Motor:	230 V/50 Hz
Teljesítmény:	1 700 W
Ütéselő:	60 J
Ütésszám:	850-2000 1/min.
Befogás:	SDS Max
Műanyag koffer:	igen
Hegyes vésőszár:	igen
Lapos vésőszár:	igen
Kiegészítő fogantyú:	igen
Méret:	630 x 125 x 275 mm
Súly tartozékok nélkül:	kb. 11,5 kg



60 J ütéseelő

A Scheppach AB 2000 a legerősebb bontókalapács 60 J ütéseelőjével. Kiválóan alkalmas közepes és nehezebb bontási munkákhoz a beton, téglá, kő és egyéb építési anyagoknál. A modern konstrukciós kialakítás számos funkcionális és kényelmi elemmel van kiegészítve: csúszásgátló, rezgéscsillapított fogantyú, szerszámhasználat nélküli 360°-ban elfordítható markolat, 12 pozícióba állítható vésőszár, 6 fokozatra állítható ütéseelőfrekvencia, folyamatos munkavégzést lehetővé tevő reteszeltető kapcsoló, SDS MAX befogás, 3 m-es tápkábel, vagy a robusztus, kerekkel ellátott koffer. Az erős, 1700 W-os motor kiemelt hővédelemmel van ellátva. A 30 mm-es hatszög tokmányú vésőszár cserét tesz lehetővé és meggátolja annak átforgását. A gép standard tartozéka még a kenőzsír, tartalék szénkefék, imbuszkulcs, egy lapos és egy hegyes vésőszár.

BONTÓKALAPÁCS 16 KG



AJÁNDÉK
2x vésőszár

AB 1700	74 990 Ft
Motor	230 V/50 Hz
Teljesítmény	1 700 W
Fordulatszám	2000 ford./min.
Ütéseelő	50 J
Ütésszám	2000 1/min.
Szerszámbe fogás	hatszög
Műanyag koffer	igen
Vésőszár hegyes	30 x 390 mm
Vésőszár lapos	30 x 390 mm
Karbantartási szerszámok	igen
Oldalfogantyú	igen
Gép méretei	655 x 145 x 260 mm
Súly	16,3 / 20,7 kg

A Scheppach AB 1700 bontókalapács egy új generációs gép, mely magas teljesítménnyel, hosszú élettartammal, egyszerű, strapabíró szerkezettel és kiváló árral rendelkezik. A kompakt és karcsú dizájn könnyebb munkavégzést tesz lehetővé még a nehezebben megközelíthető helyeken is. A robusztus ütő szerkezet 50 J ütéseelőt tesz lehetővé. A szerszámcsere nagyon egyszerű, csupán másodpercek kérdése. A munkakomfortot tovább segíti a oldalsó fogantyú, puhított felületek a markolaton, vagy a hatásos rezgéscsillapító rendszer. A gép praktikus és masszív műanyag dobozban kerül forgalomba. Standard tartozék két vésőszár is. A gép sikeresen esett át hosszas tesztelésen kemény környezetben, így alkalmas kölcsönzőkbe vagy nehéz feledek elvégzéséhez is.

BONTÓKALAPÁCS 17 KG

AB 1600	84 990 Ft
Motor:	230 V/50 Hz
Teljesítmény:	1600 W
Fordulatszám:	5000 fordulat/perc
Ütéseelő:	47 J
Ütésszám:	1 500 1/perc
Szerszámbe fogás:	hátszögű
Fém koffer:	igen
Vésőszár hegyes:	30 x 410 mm
Vésőszár lapos:	30 x 410 mm
Olajozó:	igen
Karbantartási szerszámok:	igen
Oldalfogantyú:	igen
Gép méretei:	650 x 120 x 250 mm
Súly tartozékok nélkül:	kb. 17 kg

A Scheppach AB1600 bontókalapácsot elsősorban a magánszektorban végzett bontási munkákhoz is alkalmas. A gép karcsú formája lehetővé teszi a használatát szűk helyeken is. A 47 erős ütéseelőjének köszönhetően valóban óriási erőt fejt ki, amely összehasonlítható a gépelemek nagyon jól védettek a portól, így jelentősen megnövekszik a gép élettartama. A markolat. A hatszögű szerszámbe fogási rendszer biztosítja az egyszerű, gyors és kényelmes az oldalfogantyú, a tartalék szénkefe és a két darab vésőszár.



AJÁNDÉK
2x vésőszár



tervezték, de rövid ideig tartó ipari, professzionális joule ütéseelője nemcsak táblázati érték. A masszív, lényegesen drágább gépekével is. A tökéletesen szigetelt hosszabb használatnál növeli a komfortfokozatot a puhított szerszámcsere. A bontókalapács tartozéka a masszív fém koffer,

BONTÓKALAPÁCS 16,5 KG

AB 1900	86 990 Ft
Motor	230 V/50 Hz
Teljesítmény	1 900 W
Ütéseelő	60 J
Ütésszám	2000 1/min.
Szerszámbe fogás	hatszög
Műanyag koffer	igen
Vésőszár hegyes	30 x 390 mm
Vésőszár lapos	30 x 390 mm
Olajozó	igen
Oldalfogantyú	igen
Gép méretei	674 x 155,3 x 264,3 mm
Súly	16,5 / 22 kg

A Scheppach AB 1900 a legerősebb bontókalapács 60 J ütéseelővel. Közepesen nehéz vagy nehéz bontási munkálatokhoz ajánlott. Szerkezete új konstrukciós, karcsú kialakítású. A csökkentett rezgés, puhított felületű markolatok és oldalsó fogantyú könnyű kezelhetőséget biztosítanak. A fáradtság csökkentése érdekében a aretációs kapcsolóval van ellátva, így nem szükséges a kapcsolót folyamatosan nyomva tartani. A nagyon erős, 1900 W-os motor fokozott túlmeleg elleni védelemmel rendelkezik. A 30 mm-es hatszög be fogó nagyon könnyű szerszám cserét tesz lehetővé. A gép praktikus és masszív műanyag dobozban kerül forgalomba. Standard tartozék két vésőszár is.



Ütéseelő 60 J



FÖLDFÚRÓ

EB 2000	79 990 Ft
Motor:	2-ütemű, egyhengeres
Hengerűrtartalom:	52 cm ³
Teljesítmény:	1,4 kW / 1,9 LE
Gyújtás:	elektronikus
Max. fúrás fordulatszám:	370 ford./perc
Üzemanyagtartály:	kb. 1,0 l
Rezgéscillapító rendszer:	igen
Védőkeret:	igen
Méret:	540 x 310 x 1120 mm
Súly:	9,5 kg



3 fúrósár az árban
Ø 100 mm, 150 mm,
200 mm

Az EB 2000 földfúró gép ideális segítséget nyújt a kerítésoszlopok, az építési alapozások, a pergolák, a korlátok, a növények és fák ültetésekor, stb. A gép használatával nagyon sok erőfeszítéstől kímélheti magát, és akár 80%-os időmegtakarítást érhet el földfúrás közben. A jobb oldali markolaton, egy helyen elhelyezett sebesség kapcsolónak, indítógombnak, az ideális tömegének és az egyszerű fúrósár cserének köszönhetően a gépet nagyon könnyen kezelhető. A védőkerettel körülvevő, centrálisan elhelyezett motor szintén könnyíti a gép használatát. Ennek köszönhetően a magasabb fordulatszámú is kiegyensúlyozottabb és egyszerűbb a kezelése, mint a régebbi konstrukcióknál, ahol a motor excentrikusan, a kereten kívül, van elhelyezve. A masszív védőkeret nemcsak a kezelőt védi, hanem fekvő helyzetben magát a gépet is. A gép legfőbb része az erős, röpsúlyos kuplunggal felszerelt motor, amit elektromos gyújtási lehetőséggel láttak el, így elősegítve a gép könnyű indítását, valamint a megfelelő kapacitású üzemanyagtartály. A motor membrános porlasztóval van ellátva, amely meggátolja az üzemanyag kifolyását, bármilyen dőlési szögben legyen is. A gép tartozéka 3 darab 100 mm, 150 mm és 200 mm átmérőjű fúrósár.

KEVERŐGÉP ÉPÍTŐANYAGOKHOZ

PM 1200	29 990 Ft
Motor:	230 V/50 Hz, indukciós
Teljesítmény:	1200 W
Fordulatszám:	0-700 fordulat/perc
Tengely hossza:	550 mm
Szerszámbefogó menet:	M14
Gép méretei:	315 x 200 x 875 mm
Súly:	4,8 kg



2 db keverőlapát az árban

A Scheppach PM1200 keverőgép a paramétereinek köszönhetően, könnyen megbirkózik minden építési anyaggal, mint a habarcs, a beton, a gipsz, a festék, a ragasztó és hasonló. Kiválóan tudják hasznosítani nemcsak a barkácsolók, hanem például a burkoló szakemberek, parkettázók, festők vagy kőművesek. A keverőgép ergonomikus D-alakú kényelmes, puha tapintású fogantyúval, biztonsági kapcsolóval és 0-700 fordulat /perc, az anyag sűrűségének függvényében beállítható fordulatszámúval rendelkezik. A nagy M14-es szerszámbefogó menet fontos a hatékony erőfejlesztéshez, és egyben elősegíti a szár gyors cseréjét is. A minőségi, két darab 120 mm-es spirál keverősár a gép tartozéka.

KEVERŐGÉP ÉPÍTŐANYAGOKHOZ

PM 1600	34 990 Ft
Motor:	230 V / 50 Hz
Teljesítmény:	1600 W
Váltó:	2 sebességes, DualVarioSpeed
Fordulatszám 1. fokozat:	0-580 ford./perc
Fordulatszám 2. fokozat:	0-780 ford./perc
Keverősár hossza:	550 mm
Szerszámbefogó menet:	M14
Gép méretei:	310 x 180 x 900 mm
Súly:	5,2 kg

A Scheppach PM1600 keverőgép nagy teljesítményének köszönhetően könnyen megbirkózik minden fajta építőanyaggal, legyen az malter, beton, gipsz, festék, ragasztó stb. Kiválóan alkalmazható nemcsak a hobbi felhasználók esetében, de az iparosok, burkolók, festők vagy kőművesek is nagy hasznát veszik. A gép nagyon kellemes ergonomikus D-alakú, csúszásmentes bevonattal ellátott markolattal rendelkezik, továbbá el van látva biztonsági kapcsolóval, folyamatos fordulatszámúval, aminek köszönhetően igény szerint módosítható a keverés intenzitása. A nagy M14-es befogómenet fontos a megfelelő és hatékony erőátvitelhez, ugyanakkor könnyű szarcseret biztosít. A gép minőségi 140mm-es spirál keverősárral kerül kiszállításra.

DUPLASZÁRAS KEVERŐGÉP ÉPÍTŐANYAGOKHOZ

PM 1800 D	54 990 Ft
Motor:	230 V/50 Hz
Teljesítmény:	1 800 W
Sebességváltó:	2 sebességfokozat
Fordulatszám 1. sebességnél:	0-450 ford./perc
Fordulatszám 2. sebességnél:	300-790 ford./perc
Tengely hossza:	570 mm
Szerszámbefogás:	gyorscsatlakozási rendszer
Gép méretei:	315 x 230 x 900 mm
Súly:	7,5 kg



2 sebességes
meghajtás
Állítható sebesség

A Scheppach PM1800D duplaszáras keverőgép konstrukciójának köszönhetően alkalmas akár 90 kg tömegű, általános építési vagy nehezebb viszkozitású, ragadós anyagok keverésére. Megbirkózik olyan anyagokkal, mint a habarcs, a beton, a gipsz, a festék, a ragasztó, a fugázó anyag és hasonló. Kiválóan tudják hasznosítani nemcsak a barkácsolók, hanem például a burkoló szakemberek, parkettázók, festők vagy kőművesek. A gép alapját a két forgósár ellentétes forgása képezi, amelyek alaposan és hatékonyan elkevernek bármilyen anyagot. Az ellentétes mozgásnak köszönhetően a keverőedény nem forog, így a munka nagyon gyors és kényelmes. Minden anyagot más fordulatszámúval szükséges keverni, ezért rendelkezik a gép kétfokozatú sebességváltóval és ráadásul elektromos sebesség beállítási rendszerrel. Az első sebességfokozat nagy fordulatszámúval rendelkezik, és alkalmas a sűrűbb és ragadósabb anyagokhoz, a második sebességfokozat gyorsabb és kiválóan alkalmazható a hígabb anyagokhoz. A keverőgép 1800 W-os lágy indítású erős motorral, ergonomikus D-alakú kényelmes, puha tapintású fogantyúval és biztonsági kapcsolóval rendelkezik. Az okos és masszív gyorscsatlakozási rendszer fontos a hatékony erőfejlesztéshez, és egyben elősegíti a száraz gyors cseréjét is. A minőségi, összesen 220 mm átmérőjű spirál keverősár a gép tartozéka.



2 x keverősár

Két sebességes
meghajtás

BETONKEVERŐ 125 L

MIX 125	104 990 Ft
----------------	-------------------

Keverődob térfogata:	125 l
Motor:	230 V/50 Hz
Teljesítmény:	550 W
Motor fordulatszám:	2750 ford./perc
Kettős hűtésrendszer:	igen
Védettség:	IP 45 D
Gép méretei:	1200 x 710 x 1400 mm
Súly:	50 kg

A Scheppach MIX125 betonkeverő gép magasan túllép a hobbi gépek kategóriáján, paramétereivel és műszaki megoldásaival megközelíti a jóval drágább professzionális gépeket. A gép alapja a nagy, terjedelmes keverődob, amelynek a nagysága kiválóan számít a nem professzionális szegmensben, és 100 liter befogadóképességgel rendelkezik. A keverődoblapátjainak kialakítása biztosítja az anyagok tökéletes keverését, ill. nagy térfogata még döntött állapotban is biztosítja a maximális kapacitás kihasználását. A gép alja speciális hegesztéssel van megerősítve annak érdekében, hogy ellenálljon a nagy terhelésnek. A tengely nem a 2 mm vastag acélprofilok között van elhelyezve, mint ahogy az szokás ebben a kategóriában, hanem két csapággal kiegészítve az 5 mm vastag acéltokban. Ez a megoldás a legjelentősebben befolyásolja a gép élettartamát. Az erős motornak nem okoz gondot beindítani a teljesen megtöltött betonkeverőt sem. A motornak egyedi konstrukciója van – egyrészt kettős hűtés miatt, másrészt, a szerteágazó csatornákat tartalmazó motorvédő dob miatt, amely megakadályozza, hogy a víz érintkezzen a motorral. A keverődob és a motor a biztonságos üzemeltetés érdekében, alaposan el van szigetelve egymástól. Minden elektromos rész kettős szigeteléssel rendelkezik a kezelőszemély biztonsága érdekében. A keverődobot a gépen elhelyezett nagy átmérőjű kezelőkerék segítségével többféleképpen lehet beállítani. A betonkeverő gép így nagyon könnyen használható.



Kettős
hűtésrendszer



BETONKEVERŐ 140 L

MIX 140	109 990 Ft
----------------	-------------------

Keverődob térfogata:	140 l
Motor:	230 V/50 Hz
Teljesítmény:	550 W
Keverődob fordulatszáma:	26,6 fordulat/ perc
Kettős hűtésrendszer:	igen
Gép méretei:	1210 x 840 x 1280 mm
Súly:	49 kg

A Scheppach MIX140 betonkeverő gép magasan túllép a hobbi gépek kategóriáján, paramétereivel és műszaki megoldásaival megközelíti a jóval drágább professzionális gépeket. A gép alapja a nagy 140 literes keverődob, amelynek a nagysága megfelelő minden általános munkához, és problémamentesen megbirkózik 100, vagy még több liter anyaggal is. A keverődob a hozzá tartozó design lapátokkal biztosítja az anyagok tökéletes keverését, és nagy térfogata biztosítja a maximális kapacitás kihasználását még döntött állapotban is. A gép alja hegesztéssel speciálisan meg van erősítve, annak érdekében, hogy ellenálljon a nagy terhelésnek. A tengely nem a 2 mm vastag acélprofilok között helyezkedik el, mint ahogy az szokás ebben a kategóriában, hanem két csapággal kiegészítve az 5 mm vastag acéltokban van elhelyezve. Ez a megoldás jelentősen befolyásolja a gép élettartamát. Az erős motornak nem okoz gondot beindítani a teljesen megtöltött betonkeverőt sem. A motornak egyedi konstrukciója van, egyrészt a kettős hűtés miatt, másrészt, a szerteágazó csatornákat tartalmazó motorvédő dob miatt, amely megakadályozza, hogy a víz érintkezzen a motorral. A keverődob és a motor a biztonságos üzemeltetés érdekében alaposan el van szigetelve egymástól. Minden elektromos rész kettős szigeteléssel rendelkezik a kezelőszemély biztonsága érdekében. A keverődobot a gépen elhelyezett nagy átmérőjű kezelőkerék segítségével többféleképpen lehet beállítani. A betonkeverő gép így nagyon könnyen használható.

Kettős
hűtésrendszer



BETONKEVERŐ 180 L

MIX 180	129 990 Ft
----------------	-------------------

Keverődob térfogata:	180 l
Motor:	230 V/50 Hz
Teljesítmény:	800 W
Motor fordulatszám:	2750 fordulat/ perc
Kettős hűtésrendszer:	igen
Védettség:	IP 45 D
Gép méretei:	1260 x 850 x 1400 mm
Súly:	64 kg

A Scheppach MIX180 betonkeverő gép magasan túllép a hobbi gépek kategóriáján, paramétereivel és műszaki megoldásaival megközelíti a jóval drágább professzionális gépeket. A gép alapja a nagy 180 literes keverődob, amelynek a nagysága megfelelő a professzionális munkákhoz is. A keverődob lapátjainak kialakítása biztosítja az anyagok tökéletes keverését, ill. nagy térfogata még döntött állapotban is biztosítja a maximális kapacitás kihasználását. A gép alja speciális hegesztéssel van megerősítve, annak érdekében, hogy ellenálljon a nagy terhelésnek. A tengely nem a 2 mm vastag acélprofilok között van elhelyezve, mint ahogy az szokás ebben a kategóriában, hanem két csapággal kiegészítve az 5 mm vastag acéltokban van elhelyezve. Ez a megoldás a legjelentősebben befolyásolja a gép élettartamát. Az erős motornak nem okoz gondot beindítani a teljesen megtöltött betonkeverőt sem. A motornak egyedi konstrukciója van – egyrészt kettős hűtés miatt, másrészt, a szerteágazó csatornákat tartalmazó motorvédő dob miatt, amely megakadályozza, hogy a víz érintkezzen a motorral. A keverődob és a motor a biztonságos üzemeltetés érdekében alaposan el van szigetelve egymástól. Minden elektromos rész kettős szigeteléssel rendelkezik a kezelőszemély biztonsága érdekében. A keverődobot a gépen elhelyezett nagy átmérőjű kezelőkerék segítségével többféleképpen lehet beállítani. A betonkeverő gép így nagyon könnyen használható. A fő egységei össze vannak szerelve, így a betonkeverőt nagyon egyszerűen össze lehet állítani.



Kettős
hűtésrendszer



BENZINMOTOROS ÁGAPRÍTÓ

PGS 420	584 990 Ft
----------------	-------------------

Motor:	4 ütemű OHV, egyhengeres
Lökettérfogat:	420 cm ³
Teljesítmény:	9,0 kW/12,2 LE
Üresjárat fordulatszám:	3600 ford./perc
Ágátmérő:	100 mm
Ágátmérő max.:	120 mm
Pengesebesség:	2530 ford./perc
Tartálytérfogat:	6,5 l
Gép méretei:	2200 x 700 x 1110 mm
Súly:	120 kg

A Scheppach PGS 420 benzinmotoros ágaprító ideális választás kerti hulladék, pl. metszett fák vagy sövények ágainak, túlnőtt fák stb. gyors és hatékony feldolgozásához. A nagy teljesítményű, 9 kW teljesítményű és 420 cm³ űrtartalmú, négyütemű motor elegendő teljesítményt biztosít még igényes alkalmazásokhoz is, így könnyedén kezelheti még a 100-120 mm átmérőjű ágakat. A rotoron található, 2530 ford./perc fordulatszámon működő forgókéspár az ellenkessel együtt biztosítja a sima és hatékony aprítást, amelynek köszönhetően az ágakat és egyéb zöldhulladékot könnyedén mulcsoszárra, komposztálásra vagy tüzelőanyagként alkalmas aprítékká alakíthatja. Az ágakat a zúzoberendezés maga húzza be, így a kezelőnek nem kell nagy erőfeszítést tennie a munka során. A robusztus, 120 kg súlyú, teljesen fémből készült konstrukció stabilitást és hosszú élettartamot garantál rendszeres használat esetén is. A forgatható és állítható kidobócső lehetővé teszi a kidobott anyag pontos irányítását a szükség szerint. A töltőnyílásnál található biztonsági kapcsoló hozzájárul a biztonságos működéshez és munkavégzéshez. A praktikus fogantyúk, a nagy felfújható kerekek, a gyorszáras, összecukható támasztólábak és a vonórúd megkönnyítik a kezelést és a szállítást. A 6,5 literes tartálynak köszönhetően a gép elegendő üzemidőt biztosít a hosszabb munkaciklusokhoz, gyakori üzemanyag-utántöltés szükségére nélkül. A Scheppach PGS 420 ezért megbízható segítőtárs mindazok számára, akik gyorsan, kényelmesen és felesleges erőfeszítés nélkül szeretnék rendbe tenni a kertjüket.



Erőteljes
aprítórendszer

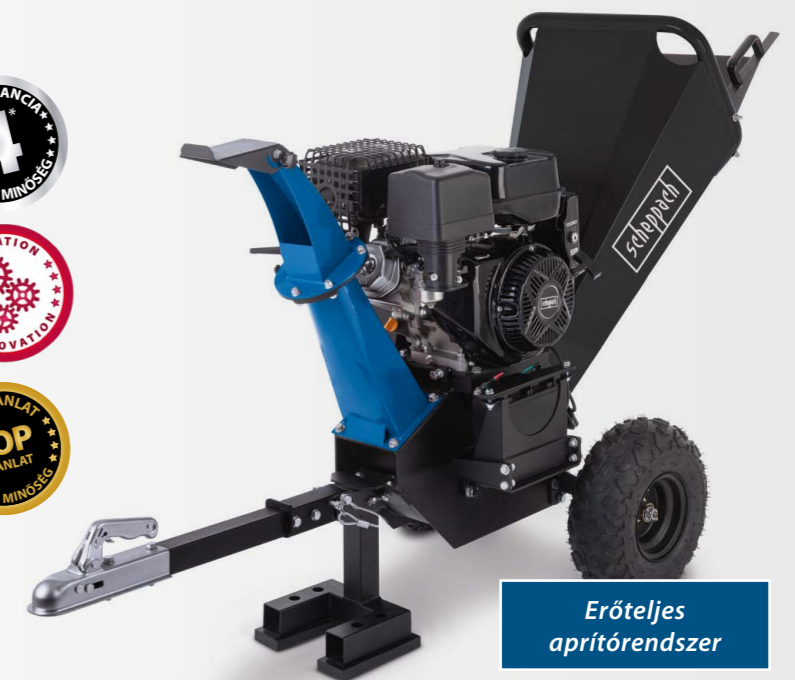

MECHANIKUS SEPRŐGÉP

S 800	38 990 Ft
Munkaszélesség:	650 mm
Tartály térfogata:	20 l
Munkateljesítmény:	kb. 2600 m ² /óra
Méretek:	593 x 650 x 1000 mm
Súly:	9 kg

A Scheppach S 800 egy remek teljesítményű seprőgép, amely kategóriájában csúcstermékek minőségű. Felejtsd el a hagyományos seprőt, hátfájást és fáradságos munkát. Ezzel a készülékkel még a sepregetés is szórakozás lesz. Az udvar, kocsibeálló, terasz, garázs vagy más felület a házban vagy a ház körül mindig példásan tiszták lehetnek, erőfeszítés nélkül. Ugyanakkor használhatja vállalkozásához is, tisztán tartani, vagy összetakarítani a munkahelyet. Az egyedi, szabadalmaztatott seprő rendszer két tartós oldalsó keféből és középső keféből áll. Az oldalsó keféknek köszönhetően, a gép könnyedén elbánik a sarkokban, peremek mentén vagy más, nehezebben megközelíthető helyeken található szennyeződésekkel is. A szemetet hatékonyan összegyűjti a nagy, 20 literes tartályába, így nincs szükség gyakori ürítésre. A 65 cm-es munkaszélességnek köszönhetően, óránként akár 2600 m² tisztítható meg. A készülék alacsony súlyának hála, könnyen manőverezhető. Ergonomikus, teljesen összehajtható, puhított markolatú tolószárral rendelkezik. Kompakt méreteinek köszönhetően nem foglal sok helyet, főleg, hogy akár álló pozícióban is tárolható.



Gyűjtőtartály 20 l
3 kefe



HIDRAULIKUS KÉZI RAKLAPEMELŐ 2500 KG

HW 2500	154 990 Ft
Teherbírás:	2500 kg
Villahossz:	1150 mm
Villák szélessége:	160 mm
Emelési magasság:	105 mm
Villa görgők:	tandem, Ø 80 mm
Forgókerekek:	Ø 180 mm
Méretek:	1550 x 550 x 1200 mm
Súly:	62 kg

A 2500 kg teherbírású Scheppach HW 2500 kézi raklapemelő ideális segítő nehéz terhek mozgatásához ipari környezetben, raktárakban vagy műhelyekben. Kifinomult kialakításának és gondos megmunkálásának köszönhetően a legigényesebb követelményeknek is megfelel és meghaladja a hasonló kategóriájú termékek minőségi szintjét. A raklapemelő rendkívül tartós acél vezérlő vonószárral van felszerelve, amely garantálja a megbízhatóságot és a hosszú élettartamot. Az általános, konkurens termékekhez képest nagyobb, 205°-os elfordulási szögnek köszönhetően ez a targonca kivételes manőverezhetőséget kínál. Szűk helyeken vagy zsúfolt területeken is könnyedén használható, ami megkönnyíti a raklapok kezelését nehéz körülmények között is. A raklapemelő rendkívül könnyen kezelhető a háromfokozatú funkciókarnak köszönhetően, amely könnyű emelést, süllyesztést és semleges helyzetet tesz lehetővé. Az ergonomikusan kialakított fogantyú kényelmes tartást és munkavégzést biztosít felesleges fáradtság nélkül még hosszabb használat során is. A hidraulikus rendszer a pontos és finom emelés jellemző, amely 105 mm-es magasságig pontos beállítást tesz lehetővé. Ezenkívül a hidraulikus mechanizmus karbantartásmentes és rendkívül megbízható. Az ipari acélból készült robusztus konstrukció garantálja, hogy a kocsi könnyen használható akár 2500 kg-os terhelésig is. A gumizott kerekek és a kiváló minőségű csapágycsok garantálják a sima és csendes működést. Funkcióinak köszönhetően ez a raklapemelő egy felbecsülhetetlen értékű segítő, amely időt takarít meg, megkönnyíti munkáját és növeli a nehéz terhek kezelésének hatékonyságát.



205°-os elfordulás

360°

HW2500



SZÁRAZ/NEDVES PORSZÍVÓ, 16 L

VC 16	16 990 Ft
Motor:	230 V/50 Hz
Energiafogyasztás:	1200 W
Csésze térfogata:	16 l
Max. vákuum:	20 000 Pa
Kábelhossz:	3,0 m
Tömlőhossz:	1,8 m
Integrált fűvőfunkció:	igen
Gép méretei:	340 x 335 x 400 mm
Súly:	4 kg

A Scheppach VC 16 egy kompakt és nagy teljesítményű eszköz, amely képes kezelni mind a száraz szennyeződéseket, mind a kiömlött vizet. Ez az univerzális porszívó 1200 W teljesítményével és 20 kPa szívónyomásával könnyedén megbirkózik a műhellyel, a garázs és az otthon takarításával. A fűvőfunkciónak köszönhetően a munkapadról is eltávolíthatja a szennyeződéseket, a nehezen elérhető helyekről fújhatja ki a port, vagy gyorsabban száríthatja a kisebb területeket. A tartós, törhetetlen, 16 literes műanyag tartály praktikus gyorszárral van felszerelve, amely lehetővé teszi a porzsák egyszerű cseréjét. A három méteres tápkábel és az 1,8 méter hosszú tömlő nagy munkatartományt biztosít, így kényelmesen elérheti még a legelzugottabb zugokat is. A porszívó könnyen szállítható az ergonomikus fogantyúnak és a négy 360°-ban forgó keréknek köszönhetően, amelyek sima mozgást tesznek lehetővé bármilyen felületen. A praktikus tartozékot mindent a helyén tart, így munka közben mindig rendben és áttekinthetően tarthatja a dolgokat. A csomag tartalmaz egy 1,8 m-es szívótömlőt, három darab 33 cm-es műanyag csövet, egy FSC-tanúsítvánnyal rendelkező papírporszákot, egy habszűrőt, egy réstisztító fejet és egy padló tisztító fejet – mindent, amire szüksége van a kompromisszumok nélküli tökéletes tisztításhoz.



Három funkció:
-száraz szívás
-nedves szívás
-fújás

SZÁRAZ/NEDVES PORSZÍVÓ, 16 L

VC 16-GL	17 990 Ft
Motor:	230 V/50 Hz
Energiafogyasztás:	1200 W
Csésze térfogata:	16 l
Max. vákuum:	20 000 Pa
Kábelhossz:	3 m
Tömlőhossz:	1,8 m
Integrált fűvőfunkció:	igen
Gép méretei:	390 x 355 x 405 mm
Súly:	4,4 kg

A kompakt Scheppach VC 16-GL nedves és száraz porszívó igazi segítőtárs minden barkácsoló és háztartás számára. Erős, 20 kPa-os szívóteljesítményének köszönhetően könnyedén kezeli a port, a szennyeződéseket és a kiömlött folyadékokat is, ugyanakkor praktikus fűvőfunkciót is kínál. A tartós, 16 literes rozsdamentes acél tartály gyorszárral van felszerelve, amely lehetővé teszi a porzsák egyszerű cseréjét. A készülék „lelke” egy nagy teljesítményű, 1200 W-os villanymotor, amely hosszú élettartamot és megbízható működést biztosít. A nagy munkaterületet a három méteres tápkábel, az 1,8 m hosszú tömlő és a három műanyag hosszabbító cső biztosítja. A praktikus tartóknak köszönhetően a tartozékok közvetlenül a porszívó tárolhatók, így mindig minden kéznél van. A kényelmes kezelés érdekében a készülék ergonomikus fogantyúval és négy bolygókerékkel van felszerelve, amelyek minden irányban sima mozgást tesznek lehetővé. A csomag számos tartozékot tartalmaz - papírporszákot, habszűrőt, rés- és padló tisztító fejet, valamint három műanyag hosszabbító csövet. Az eredmény egy megbízható és nagy teljesítményű porszívó, amely megkönnyíti a mindennapi munkát a műhelyben, a garázsban és otthonában, ugyanakkor kis méretének köszönhetően sok nagyon helytakarékos.



Három funkció:
-száraz szívás
-nedves szívás
-fújás

SZÁRAZ/NEDVES PORSZÍVÓ, 20 L

VC 20	22 990 Ft
Motor:	30 V/50 Hz
Teljesítmény:	1300 W
Csésze térfogata:	20 l
Max. vákuum:	20 000 Pa
Kábelhossz:	4 m
Tömlőhossz:	2 m
Integrált fúvófunkció:	igen
Gép méretei:	310 x 310 x 410 mm
Súly:	4,4 kg



Az erős, kompakt Scheppach VC 20 száraz / nedves porszívó igazi segítőtárs minden barkácsoló és háztartás számára. Erős, 20 kPa-os szívóteljesítményének köszönhetően könnyedén kezeli a port, a szennyeződések és a kiömlött folyadékokat, ugyanakkor praktikus fúvófunkciót is kínál. A tartós, 20 literes rozsdamentes acél tartály gyorszárral van felszerelve, amely lehetővé teszi a porszívó egyszerű cseréjét. A készülék „lelke” egy erős, 1300 W-os villanymotor, amely hosszú élettartamot és megbízható működést biztosít. A négy méteres tápkábel, a két méteres tömlő és a három darab 330 mm-es műanyag hosszabbító cső nagy munkatartományt biztosít. A praktikus tartókészletnek köszönhetően a tartozékok közvetlenül a porszívón tárolhatók, így mindig minden kéznél van. A kényelmes kezelés érdekében a készülék ergonomikus fogantyúval és négy bolygókerékkel van felszerelve, amelyek minden irányban sima mozgást tesznek lehetővé. A csomag számos tartozékot tartalmaz - papírszákot, hab- és textilszűrőket, rés- és padlótisztító fejet, valamint három műanyag hosszabbító csövet. Az eredmény egy megbízható és erős porszívó, amely megkönnyíti a mindennapi munkát a műhelyben, a garázsban vagy otthonában.



Három funkció:
-száraz szívás
-nedves szívás
-fújás

SZÁRAZ/NEDVES PORSZÍVÓ SZŰRŐTISZTÍTÓ FUNKCIÓVAL, 30 L-ES

VC 30P-GL	34 990 Ft
Motor:	230 V/50 Hz
Teljesítmény:	2000 W
Csésze térfogata:	30 l
Max. vákuum:	20 000 Pa
Kábelhossz:	6 m
Tömlőhossz:	3 m
Integrált fúvófunkció:	igen
Vákuumszűrő rázás:	igen
Gép méretei:	395 x 355 x 625 mm
Súly:	6,8 kg



Négy funkció:
-száraz szívás
-nedves szívás
-fújás
-szűrőlerázás

A Scheppach VC 30P-GL egy nagy teljesítményű, nedves és száraz porszívó, 30 literes tartállyal. Kiválóan felszerelt. Kategóriájában a kevés porszívó egyikeként integrált szűrőtisztító funkcióval is rendelkezik. Egyszerűen gombnyomásra működik. Egyes anyagok porszívózása során a szűrő hajlamos eltömődni. Nyomáslökésekkel megszabadulhat ezektől a részecskéktől, és folytathatja a munkát a gép szétszerelése és a szűrő kézi tisztítása nélkül. Az erős, 20 kPa-os szívóteljesítményének köszönhetően a gép könnyedén kezeli a port, a szennyeződések és a kiömlött folyadékokat, és praktikus fúvófunkciót is kínál. A strapabíró, 30 literes rozsdamentes acél tartály gyorszárral van felszerelve, amely lehetővé teszi a könnyű porszívócsere-t. A készülék „lelke” egy nagy teljesítményű, 2000 W-os villanymotor, amely hosszú élettartamot és megbízható működést biztosít. A hat méteres tápkábel, a három méteres tömlő és a kényelmes teleszkópos cső nagy munkatartományt biztosít. A praktikus tartókészletnek köszönhetően a tartozékok közvetlenül a porszívón tárolhatók, így mindig minden kéznél van. A kényelmes kezelés érdekében a készülék ergonomikus fogantyúval és négy bolygókerékkel van felszerelve, amelyek minden irányban sima mozgást tesznek lehetővé. A géphez tartozik egy praktikus 230 V-os aljzat is, automatikus kapcsolóval az elektromos szerszámok csatlakoztatásához. A csomag számos tartozékot tartalmaz - papírszákot, hab- és redőztető szűrőt, rés- és padlótisztító fejet, valamint teleszkópos csövet. Az eredmény egy megbízható és nagy teljesítményű porszívó, amely megkönnyíti a mindennapi munkát a műhelyben, a garázsban és az otthonában.

SZŐNYEG- ÉS KÁRPITTISZTÍTÓ 5 AZ 1-BEN, SZÍVÁS, MOSÁS, FÚJÁS

SprayVac 20	42 990 Ft
Motor:	230 V/50 Hz
Teljesítmény:	1 600 W
Max. szívóerő:	20 kPa
Tartály űrtartalma:	20 l
Víz/mosószer tartály:	3,5 l
Kábel hossza:	7,5 m
Méretetek:	385 x 335 x 480 mm
Súly:	6 kg



A sokoldalú Scheppach SprayVac 20 tisztítógép 5 funkciót kínál egy készülékben: száraz és nedves porszívózás, mosás, légfújás és szűrőtisztítás. Tökéletes megoldás szőnyegek, kárpitok vagy autósülések tisztításához, és univerzális porszívóként is használható otthon, a műhelyben vagy a garázsban. A hatékony porszívózás és nedves mosás kombinációjának köszönhetően biztosítja a különböző felületek gyors és hatékony tisztítását, valamint azok gyors száradását, hogy szinte azonnal használatra készen hagyja azokat. A készülék praktikus csővel van felszerelve, amely egyszerű nedves mosást és szívást tesz lehetővé, valamint egy 3,5 literes kivehető víz- és mosószertartállyal rendelkezik. A szennyvizet egy tartós, 20 literes rozsdamentes acél tartályban gyűjti össze. Ez oldalsó zárócsatokkal és praktikus szennyvíz kivezetéssel van ellátva. Az erős, 1600 W-os motor elegendő energiát biztosít még az igényes feladatokhoz is. A kényelmes munkavégzés érdekében a gép akár 9,5 m-es működési hatótávolsággal rendelkezik, köszönhetően a forgó adapterrel ellátott 2 m-es szívótömlőnek és a 7,5 m-es tápkábelnek. Az integrált kábel- és a tartozéktartó akadálytalan munkát és a tárolást biztosítja. Az összecsukható fogantyú és a négy simán mozgó kerék lehetővé teszi a könnyű mozgást bármilyen felületen. Az csomag speciális mosófejeket is tartalmaz - az egyik a szőnyeg tisztításához, a másik pedig egy rögzítővel a kemény felületekhez. Alapfelszereltség még egy 20 cm-es lapos tisztítófej, egy kárpittisztító fej és egy fej a nedves, illetve száraz porszívózáshoz. Továbbá tartalmaz még két darab, egyenként 45 cm hosszú műanyag csövet, egy redős szűrőt, egy papír porzsákot és egy habszűrőt.



Univerzális tisztító
gép

ELEKTROMOS MAGASNYOMÁSÚ MOSÓ 150 BAR

SHD 150	33 990 Ft
Motor:	230 V/50 Hz
Teljesítmény:	1800 W
Max. nyomás:	150 bar
Szivattyú:	alumínium, önfelszívó
Max. áramlás:	420 l/óra
Automatikus leállító rendszer:	igen
Max. vízhőmérséklet:	50°C
Gép méretei:	320 x 320 x 780 mm
Súly:	8 kg



A Scheppach SHD 150 magasnyomású mosó egy nagyon erős mosó, modern, ergonomikus kialakítással és számos kényelmi funkcióval. Ideális segítőtárs a ház körüli, kerti és építkezési takarításhoz. Az erős, 1800 W-os motor és az akár 150 bar maximális nyomás könnyedén megbirkózik még a makacs szennyeződésekkel is, míg a 420 l/h vízzáráltatás biztosítja a burkolatok, homlokzatok, kerítések, kerti bútorok, munkaeszközök stb. gyors és hatékony tisztítását. A Quick-Connect rendszernek köszönhetően a tartozékok cseréje pillanatok kérdése, így teljes mértékben a munkájára koncentrálhat. A vezetővel ellátott integrált tömlődob lehetővé teszi a magasnyomású tömlő kényelmes kezelését és egyszerű tárolását munka után. A közvetlenül a gépen található praktikus tartozéktartók biztosítják, hogy mindig minden kéznél legyen, amire szüksége van. Ezenkívül az öt méteres magasnyomású tömlő elegendő munkaterületet biztosít anélkül, hogy a készüléket folyamatosan mozgatni kellene. A kiváló minőségű, korrozóálló alumínium szivattyú és az ütésálló műanyagból készült robusztus test hosszú élettartamot biztosít. Az energiatakarékos automatikus be-/kikapcsoló rendszer csak a pisztoly ravaszának lenyomásakor indítja el a motort, így energiát takarít meg magának a motornak. A praktikus önfelszívó funkció lehetővé teszi külső forrásból származó víz használatát (opcionális tartozékok használata esetén). A nagy kerekek és a behúzható teleszkópos fogantyú megkönnyíti a szállítást, így a készülék kezelése kényelmes még gyakori mozgás esetén is. Standard tartozékok: turbó fúvóka, változtatható fúvóka, toldófej, mosószertartály, tisztító.



Praktikus dizájn

MAGASNYOMÁSÚ MOSÓ TARTOZÉKOKKAL 135 BAR

HPC 1600 KIT **34 990 Ft**

Motor:	230 V/50 Hz
Teljesítmény:	1 600 W
Max. nyomás:	135 bar
Szivattyú:	alumínium, önfelszívó
Max. vízállítás:	420 l/h
Auto stop rendszer:	igen
Max. vízhőmérséklet:	50°C
Méret:	245 x 233 x 642 mm
Súly:	7,2 kg

**Gazdag felszereltség
Önfelszívó szivattyú**

A Scheppach HPC 1600 KIT egy könnyű és kompakt, számos tartozékot tartalmazó magasnyomású mosó, mely ideális a legtöbb ház, vagy műhely körüli mosási feladat ellátására. Az autó, kerti bútor, kerti gép stb. lemosása gyerekjáték lesz. Standard tartozéka a felülettisztító, mellyel nem jelent problémát a terasz, vagy a műhely talajának tisztántartása sem. 7,2 kg-os súlyának, magas fogantyújának és a kerekeknek köszönhetően könnyen hordozható, ugyanakkor az erős, 1600 W-os motor és a minőségi fém szivattyú 135 bar nyomást tudnak produkálni. A könnyű kezelhetőséget elősegítik a tartozékok és tömlő gyorscsatlakozói. Alap felszereltsége között megtalálható a szórópisztoly és a tömlő, amelyek a gépen könnyen tárolhatók is. A készülék önfelszívó szivattyúval van felszerelve, így nem csak vezetékes vízhálózatról üzemeltethető, hanem vödörből, hordóból, vagy más tartályból is képes felszívni a vizet. Ennek köszönhetően olyan helyeken is használható, ahol a nem áll a közelben rendelkezésre vezetékes víz. A gép Auto Stop rendszerrel rendelkezik, ami azt jelenti, hogy a ravasz felengedésekor a motor is kikapcsol, ami komoly energia megtakarítást és zajterhelés csökkentést jelenthet.

Felszereltség: 5 m magasnyomású tömlő, mosószer tartály fúvókával, felülettisztító, szórópisztoly szórófejjel és hosszabbító szárral, turbó fúvóka, horizontális mosókefe, bemeneti víz szűrő.

MAGASNYOMÁSÚ MOSÓ 180 BAR, TARTOZÉKOKKAL

HCE 2800 **54 990 Ft**

Motor:	230 V/50 Hz
Teljesítmény:	2 400 W
Max. nyomás:	180 bar
Szivattyú:	alumínium, önfelszívó
Max. vízállítás:	480 l/h
Auto Stop rendszer:	igen
Max. bemeneti vízhőmérséklet:	50°C
Méret:	365 x 276 x 820 mm
Súly:	7,8 kg

**Gazdag
alapfelszereltség
Önfelszívó
szivattyú**

A Scheppach HCE 2800 magasnyomású mosó egy nagy teljesítményű mosó, mellyel az összes általános feladat mellett könnyedén megbirkózik a legtöbb igényes tisztítási feladattal is. Az alapfelszereltséghez tartozó tartozékoknak köszönhetően szinte minden mosási feladatot megoldhat a ház, udvar, műhely vagy garázs körül. Könnyedén lemoshatja autóját, terepjáróját, quadját, motorját, kerti felszerelését, traktorját vagy akár csónakját is. Megfelelő tartozékokkal megtisztíthatja a falat, a teraszt, az autobeállót vagy akár a térfüggő fűgát. A mosó nagy teljesítményű, 2400 W-os motorral van felszerelve, amely lehetővé teszi, hogy a szivattyú elérje a 180 bar maximális nyomást, ami fontos a makacs szennyeződések esetén. Az egyszerű kezelés érdekében a csatlakozó elemek és tömlők gyorscsatlakozókkal vannak ellátva. Az alaptartozékokat, mint a nyomópisztoly és az elektromos kábel, tárolásnál kényelmesen, közvetlenül a géptestben lévő tartókban helyezhetjük el, a tömlő pedig a forgódobra tekerhető. A mosó önfelszívó funkcióval ellátott szivattyúval van felszerelve. A mosó így nem csak a vezetékes vízhálózathoz csatlakoztatható, hanem maga a gép is képes vizet szívni vödörből, hordóból vagy más tartályból. Így Önt nem korlátozza a hagyományos vízhálózat esetleges hiánya. A készülék Auto Stop rendszerrel is rendelkezik, azaz, a nyomópisztoly kapcsolójának elengedésekor a motor is leáll. Az egyszerű kezelés és szállítás érdekében a gép fogantyúval és két nagy kerékkel van felszerelve.

Alapfelszereltség: nyomópisztoly gyorscsatlakozóval, forgó állítható fúvóka, forgó turbó fúvóka, 5 m magasnyomású tömlő forgó dobon, univerzális mosókefe, forgó kefe, felülettisztító, tisztítószer tartály 1150 ml, bemeneti szűrő, fúvóka tisztító, Kärcher adapter

MAGASNYOMÁSÚ MOSÓ TARTOZÉKOKKAL 180 BAR

HCE 3000 **74 990 Ft**

Motor:	230 V/50 Hz
Teljesítmény:	2 400 W
Max. nyomás:	180 bar
Szivattyú:	alumínium, önfelszívó
Max. vízállítás:	480 l/h
Auto stop rendszer:	igen
Max. vízhőmérséklet:	50°C
Méret:	360 x 345 x 580 mm
Súly:	11 kg

**Nyomás kijelző
Önfelszívó szivattyú**

A Scheppach HCE 3000 egy nagy teljesítményű, modern, ergonomikus kialakítású magasnyomású mosó számos meglepően hasznos funkcióval. Az egyszerűbb mosási feladatokon túl alkalmas a számos komolyabb feladat ellátására is. A számos standard tartozéknak köszönhetően azonnal készen áll a munkára a ház körül, műhelyben, garázsban, telephelyen stb. Könnyen lemosható az autó, motor, teherautó, traktor, quad, kerti gép, hajó stb. A megfelelő tartozékok használatával tisztán tarthatók pl. falak, vagy akár a térfüggő fűgái. A mosó erős, 2400 W-os motorral van felszerelve, amely akár 180 bar nyomást tud létrehozni, ami fontos a makacsabb szennyeződések eltávolításakor. Az aktuális nyomás érték a szórópisztoly kijelzőjén ellenőrizhető. A könnyű kezelhetőséget elősegítik a tartozékok és tömlő gyorscsatlakozói. Alap felszereltséghez tartozó szórópisztoly, mosókefe, vagy a kábel könnyen tárolhatók a gépen kialakított tartókban. A kényelmet fokozza a tömlő dobon történő elhelyezése. A nagy, 0,8 literes mosószer tartály a géptestbe beépítve található. A készülék önfelszívó szivattyúval van felszerelve, így nem csak vezetékes vízhálózatról üzemeltethető, hanem vödörből, hordóból, vagy más tartályból is képes felszívni a vizet. Ennek köszönhetően olyan helyeken is használható, ahol a nem áll a közelben rendelkezésre vezetékes víz. A gép Auto Stop rendszerrel rendelkezik, ami azt jelenti, hogy a ravasz felengedésekor a motor is kikapcsol, ami komoly energia megtakarítást és zajterhelés csökkentést jelenthet. A teleszkópos alumínium fogantyú és a nagy kerekek könnyű mozgathatóságot biztosítanak.

Felszereltség: 8 m magasnyomású tömlő, 0,8 l-es beépített mosószer tartály, szórópisztoly szórófejjel és hosszabbító szárral, turbó fúvóka, rotációs kör mosókefe, nyomás kijelző

BENZINMOTOROS MAGASNYOMÁSÚ MOSÓ, 241 BAR

HCP 5000 **144 990 Ft**

Motor:	4-ütemű, OHV, 212 cm ³
Teljesítmény:	4,3 kW / 5,9 HP
Max. nyomás:	241 bar
Üzemi nyomás:	221 bar
Max. vízállítás:	522 l/h
Belépő víz max. hőmérséklete:	50°C
Max. bemeneti víznyomás:	5 bar
Fúvókák:	0°/25°/40°/mosószerfúvóka
Üzemanyagtartály:	3,6 l
Olajtartály:	0,6 l
Méret:	670 x 490 x 1000 mm
Súly:	11 kg

**Magas
munkanyomás**

A nagyon nagy teljesítményű Scheppach HCP 5000 benzines magasnyomású mosó egy univerzális segítő társ háztartások, gazdaságok, építőipari cégek, szervizek, műhelyek stb. számára. Lényegében minden fajta szilárd felület tisztítására alkalmas: feljárók, udvarok, falak, kerti bútorok, gépek, járművek, csónakok, hajók stb. A lehetőségek szinte korlátlanok. A hosszú élettartam alapja az erős 5,9 LE-s motor, a minőségi felületkezeléssel ellátott, stabil és valóban ellenálló acélszerkezet, a nagy strapabírású (heavy-duty) sárgaréz szivattyú és a rozsdamentes acél pisztolytartozék. Kényelmi elemei a nagyméretű kerekek, a benzinnemű motorokhoz köszönhető függetlenség az elektromos forrástól, 9,2 m hosszú, kiváló minőségű magasnyomású tömlő tartóval, tárolóhely 4 különböző fúvóka számára, tárolóhely nyomópisztolyoknak. A nagyon magas, 570 l/óra vízállítási sebesség lehetővé teszi a nagyon szennyezett felületek igazán alapos tisztítását is, pl. nehéz körülmények között dolgozó mezőgazdasági gépekről vagy terepjárókról, valamint jó öblítést biztosít még nagy felületek esetén is: járdák, falak, stb.

ELEKTROMOS DRÓTKÖTELES CSÖRLŐ-EMELŐ

HRS 250	49 990 Ft
Motor:	230 V/50 Hz
Teljesítmény:	780 W
Max. terhelhetőség csiga nélkül:	125 kg
Max. terhelhetőség csigával:	250 kg
Emelési magasság csiga nélkül:	12 m
Emelési magasság csigával:	6 m
Emelési sebesség csiga nélkül:	10 m / perc
Emelési sebesség csigával:	5 m / perc
Drótkötél átmérő:	3,18 mm
Gép méretei:	380 x 205 x 115 mm
Súly:	kb. 11,5 kg



Terhelhetőség 125/250 kg

A Scheppach HRS250 kompakt drótköteles csörlő alkalmas akár 250 kg súlyú anyagok emelésére és mozgatására is. Kiválóan használható műhelyekben, garázsokban vagy ipari létesítményekben, szerelési vagy karbantartási munkáknál. Előnyei közé tartozik a könnyű karbantartás és kezelhetőség. Az egész gép konstrukciója kiváló minőségű anyagokból készül, minden fontos biztonsági elemet tartalmaz, viszonylag kis tömegű és könnyen mozgatható. A vezérlő kapcsolóhoz, amely vészkioldó funkcióval is rendelkezik, hosszú elektromos kábel tartozik. A csörlő emelő horgabiztonsági kiakadástól, a motor hőkapcsolóval, továbbá automatikus emelés megszakítási funkcióval és automatikus fékkel van ellátva. A speciális rögzítő elemek a gép tartozékai.

ELEKTROMOS DRÓTKÖTELES CSÖRLŐ-EMELŐ

HRS 400	69 990 Ft
Motor:	230 V/50 Hz
Teljesítmény:	780 W
Max. terhelhetőség csiga nélkül:	200 kg
Max. terhelhetőség csigával:	400 kg
Emelési magasság csiga nélkül:	12 m
Emelési magasság csigával:	6 m
Emelési sebesség csiga nélkül:	10 m/perc
Emelési sebesség csigával:	5 m/perc
Drótkötél átmérő:	3,6 mm
Gép méretei:	438 x 240 x 140 mm
Súly:	kb. 17 kg



Terhelhetőség 200/400 kg



A Scheppach HRS400 nagy teherbírású drótköteles csörlő alkalmas akár 400 kg súlyú anyagok emelésére és mozgatására is. Kiválóan használható műhelyekben, garázsokban vagy ipari létesítményekben, szerelési vagy karbantartási munkáknál. Előnyei közé tartozik a könnyű karbantartás és kezelhetőség. Az egész gép konstrukciója kiváló minőségű anyagokból készül, minden fontos biztonsági elemet tartalmaz, viszonylag kis tömegű és könnyen mozgatható. A vezérlőkapcsolóhoz, amely vészkioldó funkcióval is rendelkezik, hosszú elektromos kábel tartozik. A csörlő emelő horga biztonsági kiakadástól, a motor hőkapcsolóval, továbbá automatikus emelés megszakítási funkcióval és automatikus fékkel van ellátva. A speciális rögzítő elemek a gép tartozékai.

KÉZI LÁNCOS EMELŐ-CSÖRLŐ

CB 01	20 990 Ft
Teherbírás:	1000 kg
Emelési magasság:	3 m
Min. szerkezeti magasság:	30 cm
Gép méretei:	250 x 180 x 170 mm
Súly:	kb. 9,5 kg



A Scheppach CB01 kézi működtetésű, nagy teherbírású, láncos csörlő alkalmas akár egy tonna anyag emelésére és mozgatására is. Kiválóan használható műhelyekben, garázsokban vagy ipari létesítményekben, szerelési vagy karbantartási munkáknál. Előnyei közé tartozik a könnyű karbantartás és kezelhetőség, továbbá, hogy független az elektromos áram ellátásától. Az egész szerkezet minden fontos biztonsági elemet tartalmaz, viszonylag kis tömegű, könnyen mozgatható, hosszú láncsal rendelkezik, és kiváló minőségű anyagból készül. Nagy előnye a két horog közti minimális 30 cm-es távolság.



3 m-es emelési magasság

KÉZI LÁNCOS EMELŐ -CSÖRLŐ

CB 02	28 990 Ft
Teherbírás:	1000 kg
Emelési magasság:	3 m
Min. szerkezeti magasság:	30 cm
Gép méretei:	250 x 180 x 170 mm
Súly:	kb. 9,5 kg

A Scheppach CB02 kézi működtetésű, nagy teherbírású, láncos csörlő alkalmas akár két tonna anyag emelésére és mozgatására is. Kiválóan használható műhelyekben, garázsokban vagy ipari létesítményekben, szerelési vagy karbantartási munkáknál. Előnyei közé tartozik a könnyű karbantartás és kezelhetőség, továbbá, hogy független az elektromos áram ellátásától. Az egész szerkezet minden fontos biztonsági elemet tartalmaz, viszonylag kis tömegű, könnyen mozgatható, hosszú láncsal rendelkezik, és kiváló minőségű anyagból készül. Nagy előnye a két horog közti minimális 30 cm-es távolság.



3 m-es emelési magasság





BENZINMOTOROS FŰKASZA 52 CCM



Könnyű indítás
funkcióval



PBC 520	59 990 Ft
Motor:	52 cm ³ , 2 ütemű
Teljesítmény:	1,4 kW / 1,9 LE
Munkaszélesség késsel:	255 mm
Munkaszélesség damillal:	430 mm
Tengely:	osztott
Rezgéscsillapító rendszer:	igen
Könnyű indítás:	igen
Üzemanyagtartály:	1,2 l
Damilfej:	Tap'n'Go
Gép méretei:	1870 x 617 x 486 mm
Súly:	7,6 kg

Az erőteljes Schepbach PBC 520 benzinmotoros bozótívágó egy jól megtervezett gép, ideális a ház körüli és kerti igényes munkákhoz. A nagy munkaszélességű damilfejjel vagy éles, háromfogú pengéjű vágófejjel könnyedén levághatja a magas fűvet, vagy eltüntetheti a kisebb bozótokat. Az 52 cm³-es motor elegendő teljesítményt biztosít a gépnek, a rezgéscsillapító rögzítés pedig jelentősen csillapítja a kellemetlen rezgéseket. „Full Crank” technológiával készült, ahol a professzionális gépekhez hasonlóan a főtengely két csapágányban van rögzítve. Ez jelentősen hosszabb élettartamot biztosít. Az Easy Start technológia megkönnyíti a gép indítását. A széles rezgéscsillapító fogantyú biztosítja a gép könnyű vezetését és irányítását. A Tap'n'Go funkcióval ellátott damilfej lehetővé teszi a damil automatikus meghosszabbítását a talaj egyszerű megkoppintásával. A modern karburátor mindig megbízhatóan adagolja az üzemanyagot még nagy emelkedőkön, pl. meredek lejtőn végzett munka esetén is. További jellemzői közé tartozik az osztott tengely a könnyű tárolás és szállítás érdekében, valamint a kényelmes kétvállas tartópánt.

MULTIFUNKCIÓS BENZINMOTOROS FŰNYÍRÓ 2 AZ 1-BEN

MP 132-42	85 990 Ft
Motor:	4-ütemű, OHV
Hengerűrtartalom:	131 cm ³
Max. teljesítmény:	2,4 kW / 3,3 LE
Munkaszélesség:	42 cm
Gyűjtőkosár:	45 l
Központi vágásmagasság állítás:	7-fokozat, 25-75 mm
Alváz:	acél
Golyóscsapágó:	a kerekekben
Tolózár:	ergonomikus, összecusukható, puhított
Méret:	1300 x 510 x 1010/1080 mm
Súly:	21,0 kg



Központi vágásmagasság
állítás

A Schepbach MP 132-42 benzinmotoros fűnyíró egy egyszerű, könnyű és gazdaságos megoldás kisebb területek nyírásához. A tervezésénél, a hosszú élettartam mellett, a letisztultság és egyszerűség kapta főszerepet. Ennek ellenére nem nélkülözi semmilyen, kategóriájának megfelelő funkciót. Ennek alapja a modern, 131 ccm-es motor, amely könnyen indul, alacsony a fogyasztása, ugyanakkor megfelelő forgónyomatékkal rendelkezik akár bonyolultabb területen végzett munkához is. A fűvet többféle módon képes feldolgozni. Vagy hagyományosan összegyűjti a gyűjtőkosárba, vagy pedig a hátsó kidobó nyíláson kidobja. A gép erős acél alvázzal készül, a nagy kerekek pedig könnyű manőverezést biztosítanak. A nagy gyűjtőkosár telítettségjelzővel rendelkezik. A vágási magasság központilag állítható. Az állítható, ergonomikus tolozár markolata puhított bevonatú. A vágótér mosásához fűvóka csatlakoztatással van ellátva. A tárolásnál és a szállításnál nagy segítséget jelent az összecusukható tolozár. A 42 cm-es vágószélesség akár 800 m²/óra munkateljesítményt tesz lehetővé.

MULTIFUNKCIÓS ÖNJÁRÓ FŰNYÍRÓ 4 AZ 1-BEN

MS 161-46	114 990 Ft
Motor:	4-ütemű OHV
Hengerűrtartalom:	150 cm ³
Max. teljesítmény:	2,6 kW / 3,5 LE
Vágási szélesség:	46 cm
Gyűjtőkosár:	55 l, telítettség kijelzővel
Vágási magasság beállítás:	központi 7 fokozatban, 25-75 mm
Alváz:	acél
Mulcsózás:	igen
Oldalsó kidobás:	igen
Golyóscsapágó:	kerekekben
Tolókar:	ergonomikus, lágy bevonatú, összecusukható
Gép méretei:	1460 x 651 x 1150 mm
Súly:	27,0 kg



Erős motor 161 cm³

A Schepbach MS 161-46 benzines fűnyíró ideális kisebb és közepes méretű területek vágásához. A fűnyírót felesleges díjazás nélkül tervezték, azonban minden praktikus tulajdonsággal felszerelték, és hosszú élettartammal rendelkezik. E kategória alapja a nagyon erős motor 161 ccm-es teljesítménnyel, amely kiválóan megbirkózik a magasabb vagy nedvesebb fűvel, esetleg az erősebb és sűrűbb gyomnövényekkel is. A fűnyíróval levágott fű többféle módon kezelhető. Vagy klasszikusan összegyűjtheti a fűvet a nagy gyűjtőkosárba, vagy a mulcsózásnak köszönhetően (mulcszózó ek alaptartozéka a gépnek) a fű visszakerülhet a talajba trágyaként, továbbá lehetőség van a fű oldalsó és hátsó kidobására is. A fűnyírót szilárd acél alvázzal és kiváló minőségű GT Transmission váltóval látták el. Továbbá a gépnek nagy hátsó kerekei vannak, melyek megkönnyítik a géppel történő manőverezést, rendelkezik telítettség kijelzővel ellátott tágas gyűjtőkosárral, központi vágási magasság beállítási lehetőséggel, ergonomikus, lágy bevonatú és állítható tolókarral, elülső markolattal és fűvókaal az alváz tisztántartásához. A könnyű szállíthatóság és tárolás érdekében a tolókar gyorsan összecusukható. A fűnyíróval 46 cm-s vágási szélességgel óránként kb. 1000 m² terület vágható le.

MULTIFUNKCIÓS ÖNJÁRÓ BENZINMOTOROS FŰNYÍRÓ 4 AZ 1-BEN, ELEKTROMOS INDÍTÁSSAL

MS 150-46 E **149 990 Ft**

Motor:	4-ütemű, OHV
Hengerűrtartalom:	150 cm ³
Max. teljesítmény:	2,7 kW / 3,7 LE
Indítás:	elektromos / berántó
Indító akkumulátor:	Li-Ion
Munkaszélesség:	46 cm
Kosár:	55 l, telítettségjelzővel
Központi vágásmagasság állítás:	7-fokozat, 25-75 mm
Alváz:	acél
Mulcsozás:	igen
Oldal kidobás:	igen
Golyós csapágyazás:	a kerekekben
Tolósár:	ergonomikus, összecukható, puhított
Méret:	1580 x 540 x 1060/1130 mm
Súly:	29,7 kg

Elektromos indítás

A Schepach MS 150-46 E fűnyíró ideális választás a közepes méretű gyepekhez. Kemény munkára és hosszú élettartamra van tervezve. Ugyanakkor nem nélkülözi a praktikus és kényelmi megoldásokat sem. Ezek közül az első az elektromos indítás, amely lehetővé teszi az indítást egyetlen gombnyomással. Az automata szivatóknak köszönhetően nincs szükség manuális szivatra és berántó zsinór húzogatásra. Ugyanakkor, igény esetén, természetesen a berántóval is indítható a motor. Ez egy modern, 150 cm³-es motor, ami akár a magas, vagy nedvesebb fűvel is megbirkózik. A fűvet többféle módon képes feldolgozni. Vagy hagyományosan összegyűjti a gyűjtőkosárba, vagy, a standard tartozék mulcsozó dugó segítségével, képes mulcsozni, ami biotrágyaként szolgálhat a terepen. E mellett, természetesen oldalra, vagy hátra is ki tudja dobni a levágott fűvet. A gép erős acél alvázzal, minőségi, heavy-duty GT Transmission meghajtással, a könnyebb manőverezést elősegítő, nagy kerekkel, tágas, telítettségjelzős gyűjtőkosárral, központi vágásmagasság állítással, ergonomikus, állítható, puhított markolatú tolósárral és a vágótér könnyű tisztítását lehetővé tevő fűvóka csatlakozóval rendelkezik. A tárolásnál és a szállításkor nagy segítséget jelent az összecukható tolósár. A 46 cm-es vágószélesség akár 1000 m²/óra munkateljesítményt tesz lehetővé.

MULTIFUNKCIÓS ÖNJÁRÓ BENZINMOTOROS FŰNYÍRÓ 4 AZ 1-BEN

MS 173-51 **129 990 Ft**

Motor:	4-ütemű, OHV
Hengerűrtartalom:	173 cm ³
Max. teljesítmény:	3,3 kW / 4,5 LE
Munkaszélesség:	51 cm
Kosár:	65 l, telítettségjelzővel
Központi vágásmagasság állítás:	7-fokozat, 25-75 mm
Alváz:	acél
Mulcsozás:	igen
Oldal kidobás:	igen
Golyós csapágyazás:	a kerekekben
Tolósár:	ergonomikus, összecukható, puhított
Méret:	1640 x 560 x 1060-1130 mm
Súly:	32,7 kg

Erős motor 173 cm³

A Schepach MS 173-51 fűnyíró ideális választás a közepes vagy nagyobb méretű gyepekhez. Kemény munkára és hosszú élettartamra van tervezve. Ugyanakkor nem nélkülözi a praktikus és kényelmi megoldásokat sem. Alapja a nagy, 51 cm-es munkaszélesség és az erős 173 cm³-es, ami akár a magas, nedvesebb fűvel vagy erősebb, gazosabb növényzettel is megbirkózik. A fűvet többféle módon képes feldolgozni. Vagy hagyományosan összegyűjti a gyűjtőkosárba, vagy, a standard tartozék mulcsozó dugó segítségével, képes mulcsozni, ami biotrágyaként szolgálhat a terepen. E mellett, természetesen oldalra, vagy hátra is ki tudja dobni a levágott fűvet. A gép erős acél alvázzal, minőségi, heavy-duty GT Transmission meghajtással, a könnyebb manőverezést elősegítő, nagy kerekkel, tágas, telítettségjelzős gyűjtőkosárral, központi vágásmagasság állítással, ergonomikus, állítható, puhított markolatú tolósárral és a vágótér könnyű tisztítását lehetővé tevő fűvóka csatlakozóval rendelkezik. A tárolásnál és a szállításkor nagy segítséget jelent az összecukható tolósár. Az 51 cm-es vágószélesség kb. akár 1500 m²/óra munkateljesítményt tesz lehetővé.

MULTIFUNKCIÓS ÖNJÁRÓ FŰNYÍRÓ 4 AZ 1-BEN

MS 225-53 **139 990 Ft**

Motor:	4-ütemű, OHV
Hengerűrtartalom:	224 cm ³
Max. teljesítmény:	4,4 kW / 6 LE
Vágási szélesség:	53 cm
Gyűjtőkosár:	65 l, telítettség kijelzővel
Vágási magasság beállítás:	központi 7 fokozatban, 25-75 mm
Alváz:	acél
Mulcsozás:	igen
Oldalsó kidobás:	igen
Golyóscsapágy:	kerekekben
Tolókar:	ergonomikus, lágy bevonatú, összecukható
Súly:	38,0 kg

Erős motor 224 cm³

A Schepach MS 225-53 benzines fűnyíró ideális közepes és nagyobb területek vágásához. Kemény munkára, hosszú élettartamra tervezték, fi gyelembe véve a praktikus és komfortos elemeket is, amelyek megkönnyítik a munkát. A fűnyíró nagy 53 cm-es vágási szélességgel és egy nagyon erős 224 cm³-es motorral rendelkezik, amely kiválóan megbirkózik a magasabb vagy nedvesebb fűvel, esetleg az erősebb és sűrűbb gyomnövényekkel is. A fűnyíróval levágott fű többféle módon kezelhető. Vagy klasszikusan összegyűjtheti a fűvet a nagy gyűjtőkosárba, vagy a mulcsozásnak köszönhetően (mulcsozó ék alaptartozéka a gépnek) a fű visszakerülhet a talajba trágyaként, továbbá lehetőség van a fű oldalsó és hátsó kidobására is. A fűnyíró szilárd acél alvázzal és kiváló minőségű GT Transmission váltóval látták el. Továbbá a gépnek nagy hátsó kerekei vannak, melyek megkönnyítik a géppel történő manőverezést, rendelkezik telítettség kijelzővel ellátott tágas gyűjtőkosárral, központi vágási magasság beállítási lehetőséggel, ergonomikus, lágy bevonatú és állítható tolókarral, elülső markolattal és fűvókával az alváz tisztántartásához. A könnyű szállíthatóság és tárolás érdekében a tolókar gyorsan összecukható. A fűnyíróval 53 cm-s vágási szélességgel óránként kb. 1600 m² terület vágható le.

MULTIFUNKCIÓS ÖNJÁRÓ ELEKTROMOS INDÍTÁSÚ FŰNYÍRÓ 4 AZ 1-BEN

MS 225-53 E **159 990 Ft**

Motor:	4-ütemű OHV
Hengerűrtartalom:	224 cm ³
Max. teljesítmény:	5,2 kW / 7 hp
Indítás:	elektromos és berántó zsinórral is
Akku az:	elektromos indításhoz lithium-ion
Vágási szélesség:	53 cm
Gyűjtőkosár:	65 l, telítettség kijelzővel
Vágási magasság beállítás:	központi 7 fokozatban, 25-75 mm
Alváz:	acél
Mulcsozás:	igen
Oldalsó kidobás:	igen
Golyóscsapágy:	kerekekben
Tolókar:	ergonomikus, lágy bevonatú, összecukható
Gép méretei:	1610 x 695 x 1055-1140 mm
Súly:	39 kg

**Erős motor 224 cm³
Elektromos indítás**

A Schepach MS 225-53 E benzines fűnyíró ideális közepes és nagyobb területek levágásához. Kemény munkára, hosszú élettartamra tervezték, figyelembe véve a praktikus és komfortos elemeket is, amelyek megkönnyítik a munkát. A fűnyíró talán legkényelmesebb eleme az egy gombnyomással történő elektromos indítási lehetőség. Az indítás előtt nincs szükség manuális üzemanyag befecskendezésre, mert a motort automata üzemanyag szivatóval látták el. Szükség esetén lehetőség van arra, hogy a gépet a klasszikus módszerrel, a berántó zsinór segítségével indítsák el. A fűnyíró nagy 53 cm-es vágási szélességgel és egy nagyon erős 224 cm³-es motorral rendelkezik, amely kiválóan megbirkózik a magasabb vagy nedvesebb fűvel, esetleg az erősebb és sűrűbb gyomnövényekkel is. A fűnyíróval levágott fű többféle módon kezelhető. Vagy klasszikusan összegyűjtheti a fűvet a nagy gyűjtőkosárba, vagy a mulcsozásnak köszönhetően (mulcsozó ék alaptartozéka a gépnek) a fű visszakerülhet a talajba trágyaként, továbbá lehetőség van a fű oldalsó és hátsó kidobására is. A fűnyíró szilárd acél alvázzal és kiváló minőségű GT Transmission váltóval látták el. Továbbá a gépnek nagy hátsó kerekei vannak, melyek megkönnyítik a géppel történő manőverezést, rendelkezik telítettség kijelzővel ellátott tágas gyűjtőkosárral, központi vágási magasság beállítási lehetőséggel, ergonomikus, lágy bevonatú és állítható tolókarral, elülső markolattal és fűvókával az alváz tisztántartásához. A könnyű szállíthatóság és tárolás érdekében a tolókar gyorsan összecukható. A fűnyíróval óránként 53 cm vágási szélességgel kb. 1600 m² terület vágható le.

FÜNYÍRÓ TRAKTOR OLDALSÓ KIDOBÁSSAL ÉS HIDROSZTATIKUS VÁLTÓVAL, 98 CM-ES

TMR 452-98H-SD 739 990 Ft

Motor:	4 ütemű, egyhengeres
Lökettérfogat:	452 cm ³
Teljesítmény:	9,2 kW/12,5 LE
Váltó:	hidrosztatikus
Sebességfokozatok száma:	folyamatos előre /folyamatos hátra
Indítás:	elektromos
Vágási szélesség:	98 cm
Kécek száma:	2
Vágófej a vágóasztal tisztításához:	igen
Vágási magasság:	30-90 mm, 7 pozíció
Vonóhorog:	igen
Kerekek:	15"x6-6/18"x8,5-8
Max. előre/hátra sebesség:	10/6 km/h
Fényszórók:	LED
Üzemanyagtartály:	7,5 l
Gép méretei:	2300 x 960 x 1110 mm
Súly:	200 kg



Nagy munkaszélesség,
98 cm Vonóhorog

A 98 cm-es vágásszélességű Scheppach benzinmotoros kerti traktor megbízható segítőtárs az akár 5000 m²-es nagy fűfelületek gondozásában. A nagy teljesítményű, 12,5 LE teljesítményű és 452 cm³-es, négyütemű motor még a sűrűbb és túlbujrjázó növényzettel is megbirkózik, a praktikus elektromos indítófunkciónak köszönhetően pedig gyorsan és könnyedén beindíthatja a gépet. A robusztus, acél kétképes vágószerkezet tiszta és egyenes vágást garantál. A vágási magasság kényelmesen, központilag állítható 7 fokozatban 3 és 7 cm között, így az eredményt könnyedén az aktuális körülményekhez és a gyepről kívánt megjelenéséhez igazíthatja. A praktikus oldalsó kidobás lehetővé teszi a folyamatos nyírás utáni igény nélkül, amit különösen nagy területeken vagy magasabb fű nyírásakor fog értékelni. A traktor vonószemmel is fel van szerelve további tartozékok csatlakoztatásához, ami jelentősen bővíti a kertben és a ház körüli használati lehetőségeket. A karbantartást megkönnyíti az üzemóra-számláló és az integrált vízcsatlakozás, amely lehetővé teszi a vágószerkezet gyors és egyszerű tisztítását munka után. A LED-fényszórók jó látást biztosítanak a munkaterületre még rossz fényviszonyok között is. Az ülés alatti biztonsági kapcsoló pedig maximális védelmet nyújt munka közben. A nagyméretű kerekek stabil tapadást és csendes menetet garantálnak még egyenetlen terepen is. A folyamatos sebességszabályozás lehetővé teszi a munkatempó rugalmas beállítását - akár 10 km/h előre és 6 km/h hátra, sebességváltás nélkül. A tartós hidrosztatikus váltó sima erőátvitelt, kényelmes irányítást és a teljes gép hosszú élettartamát biztosítja.

FÜNYÍRÓ TRAKTOR HÁTSÓ KIDOBÁSSAL / GYŰJTÉSSEÉ ÉS HIDROSZTATIKUS VÁLTÓVAL, 98 CM-ES

TMR 452-98H-RD 939 990 Ft

Motor:	4 ütemű, egyhengeres
Lökettérfogat:	452 cm ³
Teljesítmény:	9,2 kW/12,5 LE
Váltó:	hidrosztatikus
Sebességfokozatok száma:	folyamatos előre/folyamatos hátra
Indítás:	elektromos
Vágási szélesség:	98 cm
Kécek száma:	2
Tartozékok rögzítése:	igen
Fünyíró tisztító fűvóka:	igen
Vágási magasság:	30-90 mm, 7 pozíció
Fűgyűjtő kapacitása:	245 l
Kerekek:	15"x6-6/18"x8,5-8
Max. előre/hátra sebesség:	10/6 km/h
Fényszórók:	LED
Üzemanyagtartály:	7,5 l
Gép méretei:	2300 x 960 x 1110 mm
Súly:	200 kg



Nagy munkaszélesség,
98 cm Akár 5000 m²
területekre

Ez a nagy teljesítményű, 98 cm-es munkaszélességű kerti traktor ideális választás akár 5000 m²-es nagyobb gyepterületek gondozásához. A gép „lelke” egy erős, 12,5 LE-s, 452 cm³-es négyütemű benzinmotor, amely könnyedén boldogul még a sűrűbb növényzettel is. Az elektromos indítónak köszönhetően az indítás gyors és kényelmes. A robusztus, kétképes acél vágóegység tiszta és egyenes vágást biztosít, míg a 7 fokozatban, 30 és 90 mm között állítható központi vágási magasság lehetővé teszi a könnyű alkalmazkodást az aktuális körülményekhez és a gyepről kívánt megjelenésével kapcsolatos elképzeléséhez. A nagy, 245 literes fűgyűjtő jelentős mennyiségű levágott fűvet képes befogadni, és a praktikus karnak köszönhetően kényelmesen ürítheti közvetlenül a vezetőülésből, anélkül, hogy le kellene szállnia. A traktor vonószemmel is fel van szerelve további tartozékok csatlakoztatásához, ami jelentősen bővíti a kertben és a ház körüli felhasználási lehetőségeket. A karbantartást megkönnyíti az üzemóra-számláló és az integrált vízcsatlakozás, amely lehetővé teszi a vágóegység gyors és egyszerű tisztítását munka után. A LED-es fényszórók jó láthatóságot és a gép láthatóságát biztosítja rossz fényviszonyok között is. A maximális biztonságot két biztonsági kapcsoló garantálja - az ülés alatt és a gyűjtőkosáron. A nagy kerekek stabil és kényelmes menetstabilitást garantálnak még igényesebb terepen is. A folyamatos sebességszabályozás lehetővé teszi a munkatempó rugalmas beállítását - előre akár 10 km/h, hátramenetben pedig akár 6 km/h sebességgel, sebességváltás nélkül. A tartós hidrosztatikus váltó sima erőátvitelt, kényelmes irányítást és a teljes gép hosszú élettartamát biztosítja.



KERTI MINIRIDER 61 CM, 3 AZ 1-BEN

MR 230-61 569 990 Ft

Motor:	4 ütemű, OHV, automata szivató
Motor űrtartalma:	224 cm ³
Max. teljesítmény:	4,4 kW / 6,0 LE
Vágási szélesség:	61 cm
Gyűjtőkosár:	150 l
Központi magasságállítás:	5 fokozat, 35-75 mm
Váz:	acél
Oldalsó kidobás:	igen
Golyóscsapágyak:	a kerekekben
Gép méretei:	1820 x 720 x 1090 mm
Súly:	120 kg



Gyűjtés a kosárba
Hátsó kidobás
Oldalsó kidobás

A nagy teljesítményű, benzinmotoros Scheppach MR 230-61 minirider 61 cm-es vágásszélességet kínál, így akár 2600 m²-es nagy füves területek is könnyedén kezelhetők vele. Az ergonomikusan elhelyezett elemek és az állítható ülés kényelmes fűnyírást tesz lehetővé különböző magasságú emberek számára. A gép „lelke” egy erőteljes, 224 cm³-s és 4,4 kW (6 LE) teljesítményű négyütemű motor, amely garantálja a zökkenőmentes működést és a megbízható teljesítményt még igényes használat esetén is. A vágási magasság beállítása pillanatok kérdése - a központi kar segítségével egyszerűen kiválaszthatja az öt szint egyikét 35 és 75 mm között. Az indítás egyszerű és kényelmes a hibrid rendszernek köszönhetően: választhat elektromos indítást vagy klasszikus kézi berántós indítást. A gép négy előremeneti sebességgel (1,5 / 2,0 / 4,0 / 6,0 km/h) és egy hátrameneti sebességgel (2,4 km/h) rendelkezik, ami megkönnyíti a manőverezést még egyenetlenebb terepen is. Az acélváz hosszú élettartamot biztosít, míg a nagy, 150 literes fűgyűjtő lehetővé teszi a gyakori ürítés nélküli fűnyírást. A vágószerkezet szükség szerint könnyen aktiválható vagy kikapcsolható. A vágóegységen található fűvóka segítségével vízhez csatlakoztatható, így a tisztítás egyszerű és gyors. A nagy felfújható kerekek kiváló tapadást és stabilitást biztosítanak még enyhén lejtős felületeken is (akár 10°-os lejtőig). A gép lehetővé teszi, hogy a fűvet kosárba gyűjtse, vagy a standard tartozék terelő segítségével, vagy maga mögé, vagy oldalra dobja. A gép elektromos indítását egy standard tartozék IXES sorozatú 2 Ah-s akkumulátor és hozzá tartozó töltő biztosítja, ami a Scheppach IXES 20V akkus termékcsalád 50+ akkus szerszámával használható.

BENZINMOTOROS ÖNJÁRÓS ALTERNÁLÓ KASZA



88 cm munkaszélesség
Állítható tolószár

BMS 196-88 **289 990 Ft**

Motor:	4-ütemű benzinmotor, OHV
Hengerűrtartalom:	196 cm ³
Max. teljesítmény:	4,2 kW / 5,7 LE
Munkaszélesség:	88 cm
Vágásmagasság állítás:	3 fokozat, 30 – 60 mm
Pengék száma:	18
Pengék közötti távolság:	50 mm
Önjáró sebessége:	2,52 km/h
Tolószár:	ergonomikus, 3 pozícióba állítható
Méretetek:	1265 x 920 x 1300 mm
Súly:	58 kg

A Scheppach BMS 196-88 benzinmotoros alternáló kasza ideális olyan helyekre, melyek nincsenek rendszeresen karban tartva, vagy takarmány növények kaszálására, azaz túlnőtt, vagy magas növényzet vágására akár lejtős és egyenlőtlen terepek is, pl. rétek, nagy természetes közegű kertek, ültetvények stb. Két nagy, mély mintázatú kerekének köszönhetően akár nehezebb terepen is használható. A nagy teljesítményű motor, 88 cm-es munkaszélesség és a 2,5 km/h sebesség garantálják a gyors munkavégzést, ezért kényelmesen használható akár 3000 m²-es területekre is. A munkát tovább könnyíti az egyszerű indítás berántással, a vágási magasság állíthatósága 3 pozícióba és a tolószár magasságának állíthatósága, hozzáigazítva azt a testmagassághoz, ill. a terepviszonyokhoz.

BENZINMOTOROS GYEPSZELLŐZTETŐ 2 AZ 1-BEN, 40 CM

SC 55 P **139 990 Ft**

Motor:	4-ütemű, OHV
Hengerűrtartalom:	212 cm ³
Teljesítmény:	4,0 kW / 5,4 LE
Munkaszélesség:	40 cm
Központi magasság állítás:	6 fokozat, -15 mm / +5 mm
Marás:	hengeres 15 acél késsel
Gyűjtőkosár:	40 l
Üzemanyag tartály:	3,6 l
Golyócsapágyázás:	igen
Alváz:	acél
Méretetek:	1150 x 585 x 1110 mm
Súly:	28,2 kg



Sok fokozatú munkamélység
állítási lehetőség



A Scheppach SC 55 P gyepszellőztető egy nagyon hasznos segítőtárs mindenkinek, aki egészséges, sűrű és zöld gyepre vágyik. A gép alapja egy prémium acél 15-képes ellátott forgóhenger. Ezek átvágják a felső talajréteget, így az oxigén, víz és gyeptrágya könnyebben jut el a gyökerekig. E közben a kések eltávolítják a gyepről az elszáradt fű maradványokat, esetlegesen a mohát. A gyep így jobban lélegzik, növekszik és jobban ellenáll a kártevőknek. A készülék, kialakításának köszönhetően, könnyedén kezelhető. A munkamélység is könnyen, állítható egy kar segítségével hat különböző fokozatba. A négy nagy kerék egyenlőtlen terepen is könnyű manőverezhetőséget tesz lehetővé. A nagy teljesítményű, 212 cm³-es motor akár a hosszabb ideje elhanyagolt gyepel is megbirkózik és a széles kidobó alagúton könnyedén kidobja vagy a gyűjtőkosárba juttatja a fűvet. A tárolásnál és a szállításnál nagy segítséget jelent az összecukható tolószár. A 40 cm-es munkaszélesség kb. 1400 m²-es területet teszi alkalmassá a használatát.

ELEKTROMOS KAPÁLÓGÉP 1050 W

MTE 380 **43 990 Ft**

Motor:	230 V/50 Hz
Teljesítmény:	1050 W
Munkaszélesség:	360 mm
Kések átmérője:	205 mm
Munkamélység:	do cca 220 mm
Kések száma:	16
Méretetek:	900 x 360 x 1090 mm
Súly:	7,4 kg



Könnyű
és hatékony

A Scheppach MTE 380 elektromos kapálógép ideális segítőtárs az ültetés előtti talaj előkészítéshez, talajlazításhoz, trágya, ill. más tápanyagok földbe juttatásához, vagy komposzt bedolgozásához. Kompakt méreteinek köszönhetően kisebb és közepes területekre, vagy üvegházakba, fóliasátorokba alkalmas. 16 speciálisan kialakított késsel, erős, 1050 W-os motorral, strapabíró fém szerkezettel, hosszú élettartamú fém meghajtással, összecukható ergonomikus tolószárral, kábeltartóval és biztonsági kapcsolóval van ellátva. Alacsony súlyának köszönhetően hölgyek is könnyedén kezelhetik. A halk motor lehetővé teszi a használatát akár sűrűbben lakott helyeken is.

ELEKTROMOS KAPÁLÓGÉP 1500 W

MTE 460 **59 990 Ft**

Motor:	230 V/50 Hz
Teljesítmény:	1500 W
Munkaszélesség:	450 mm
Kések átmérője:	220 mm
Munkamélység:	kb. 220 mm-ig
Kések száma:	24
Transzport kerék:	igen
Gép méretei:	1020 x 450 x 1040 mm
Súly:	10,4 kg



Fém meghajtás

A Scheppach MTE 460 elektromos kapálógép ideális segítőtárs az ültetés előtti talaj előkészítéshez, talajlazításhoz, trágya, ill. más tápanyagok földbe juttatásához, vagy komposzt bedolgozásához. A 45 cm-es munkaszélességének köszönhetően kisebb és közepes területekre, vagy üvegházakba, fóliasátorokba alkalmas. 24 speciálisan kialakított késsel, erős, 1500 W-os motorral, strapabíró fém szerkezettel, hosszú élettartamú fém meghajtással, ergonomikus tolószárral, kábeltartóval és biztonsági kapcsolóval van ellátva. A könnyű mozgathatóság és tárolás érdekében felső markolattal, transzport kerekkel és összecukható tolószárral is rendelkezik. Alacsony súlyának köszönhetően hölgyek is könnyedén kezelhetik. A halk motor lehetővé teszi a használatát akár sűrűbben lakott helyeken is.

ELEKTROMOS LÁNCFŰRÉSZ 2700 W

CSE 2700	39 990 Ft
Motor:	230 V/50 Hz
Teljesítmény:	2700 W
Láncsebesség:	15 m/s
Láncvezető:	46 cm, ProCut System
Lánc:	3/8"
Olajtartály:	0,15 l
Lánckenés:	automatikus
Láncfeszítés:	szerszám nélküli
Méret:	930 x 200 x 235 mm
Súly:	4,8 kg



SOFT START-egyenletes indítás



A Scheppach CSE 2700 kategóriájában a legjobbak közé tartozik a piacon. Ideális tűzifa előkészítéshez, fák, bokrok vágásához, gerendák, deszkák méretezéséhez stb. Minőségi láncsal és láncvezetővel szerelve. További standard tartozékai közül természetesen nem hiányzik az automatikus lánckenés, Soft Start az egyenletes indításhoz, motorfék, szerszám nélküli láncfeszítés, biztonsági kapcsoló, olajsint kémlelő és a kábeltartó. A készülék kiválóan súlyozott és a markolatok könnyű használhatóságot tesz lehetővé bármilyen pozícióban. A láncvédő burkolat is standard tartozék.

BENZINMOTOROS ÁGNYESŐ LÁNCFŰRÉS, 25 CM³

PCS 26	42 990 Ft
Motor:	2-ütemű
Motor hengerűrtartalma:	25,4 cm ³
Teljesítmény:	0,7 kW / 0,95 hp
Láncsebesség:	21 m/s
Láncvezető hossza:	25 cm
Lánc:	3/8"
Olajtartály:	0,16 l
Üzemanyagtartály:	0,23 l
Lánckenés:	automatikus
Láncfeszítés:	egyszerű csavarral
Méret:	250 x 230 x 220 mm
Súly:	3,8 kg

Alacsony súly



A Scheppach PCS 26 benzines láncfűrész egy kisméretű, kompakt fűrész, alkalmas fák metszésére, kisebb átmérőjű tűzifa készítésére, fa- és asztalos munkákra és egyéb általános ház körüli munkákra. Kiváló minőségű ProCut láncvezetővel és láncsal van felszerelve. Így a vágás mindig gyors, biztonságos és sima lesz. További felszereltsége közé tartozik az automatikus lánckenés, a motorfék, az indítószivattyú a könnyű indításhoz, a heavy-duty légszűrő a motor hosszú élettartamáért, karabiner rögzítő és a rezgécscillapító rendszer. A fűrész könnyű, remekül kiegyensúlyozott, a fogantyú pedig megkönnyíti a fűrész különböző pozícióban tartását. A láncvezető védőburkolata is természetesen alaptartozék.

BENZINMOTOROS LÁNCFŰRÉS, 53 CM³ + AJÁNDÉK

BKS 5300 S	44 990 Ft
Motor:	2-ütemű
Hengerűrtartalom:	53 cm ³
Teljesítmény:	2,0 kW / 2,7 LE
Láncvezető hossza:	46 cm
Lánc:	0,325"
Olajtartály:	0,26 l
Üzemanyagtartály:	0,55 l
Lánckenés:	automatikus
Láncfeszítés:	egyszerű, csavarral
Méret:	850 x 290 x 240 mm
Súly:	6,8 kg



Könnyű indítási rendszer
Gazdag tartozékkínálat



A Scheppach BKS 5300 S egy nagy teljesítményű univerzális láncfűrész, amely ideális fák, bokrok vágásához, tűzifa előkészítéshez, esetleg más ház körüli, kerti, vagy erdei munkához. Minőségi láncvezetővel és láncsal van ellátva, vágása így gyors, biztonságos és sima. Óriási előnyt jelent a fejlett indítás könnyítő rendszer, amelynek köszönhetően minden esetben garantált a nagyon könnyű és kényelmes indítás (nincs szükség a berántó erős rángatására). További előnye a modern, elektromos gyújtás, automatikus lánckenés, motorfék, üzemanyag befecskendező, hosszú élettartamot biztosító minőségi levegőszűrő és a rezgécscillapító rendszer. A fűrész 53 cm³-es motorral van ellátva, kiváló kisúlyozottsággal rendelkeznek, a modern anyagok felhasználásának köszönhetően pedig aránylag könnyű, így könnyen használható bármilyen pozícióban. A termék tartalmazza a láncvédő burkolatot, illetve ajándékként egy fülvédőt és egy szemvédő szemüveget.

BENZINMOTOROS LÁNCFŰRÉS, 53 CM³

CSP 53-45	54 990 Ft
Motor:	2-ütemű
Motor hengerűrtartalma:	53 cm ³
Teljesítmény:	2,0 kW / 2,7 hp
Láncvezető hossz:	45 cm, Oregon
Lánc:	0,325"
Olajtartály:	0,26 l
Üzemanyagtartály:	0,55 l
Lánckenés:	automatikus
Láncfeszítés:	egyszerű csavarral
Méret:	685 x 255 x 250 mm
Súly:	6,8 kg



OREGON®

Könnyű indítási rendszer
Minőségi Oregon
a Walbro komponensek

A Scheppach CSP 53-45 „farmer” osztályú benzínmotoros láncfűrész egy nagy teljesítményű univerzális láncfűrész, mely alkalmas időnkénti fakivágásra, bokrok kivágására, tűzifa előkészítésre, vagy más általános vágási feladat elvégzésére a ház körül, faültetvényen, vagy erdőben. A gép minőségi Oregon láncsal és láncvezetővel van ellátva. Ezáltal a vágás mindig gyors, biztonságos és tiszta. Egy általános felhasználó részére óriási előnye a fejlett indítási technológia, ahol az indító rendszerben található segédanyagok köszönhetően, minden esetben garantált a kényelmes indítás. További felszereltsége közé tartozik a csúcsmínőségű Walbro karburátor, a modern elektronikus gyújtás, automatikus lánckenés, motorfék, a könnyű indítást elősegítő befecskendező, a motor élettartamát növelő minőségi levegőszűrő és a rezgécscillapító rendszer. A gép erős, 53 cm³-s motorral van felszerelve. A modern anyagok felhasználásának köszönhetően kiváló a kisúlyozottsága, a tartómarkolatnak köszönhetően pedig könnyen tartható bármilyen helyzetben. Természetesen a láncvédő védőtok is része a gépnek.

ELEKTROMOS LÁNCÉLEZŐ

KS 1200 **15 990 Ft**

Motor:	230 V/50 Hz
Teljesítmény:	220 W
Fordulatszám:	7500 ford./perc
Élező korong átmérője:	100 mm
Élező korong szélessége:	3,2 mm
Belső átmérő:	10 mm
Pontos szögbeállítás:	igen
Biztonsági burkolat:	igen
Gép méretei:	350 x 140 x 200 mm
Súly:	1,8 kg

Az elektromos láncfűrészsel végzett munka során nélkülözhetetlen a rendszeres, időközönkénti láncélezés elvégzése. A láncot tulajdonképpen minden használat után, az üzemanyag kiürítésével egyidejűleg, szükséges ellenőrizni, és a kisebb hibákat még a helyszínen orvosolni kell a kézi reszelő segítségével. A vágott fa típusától függően idővel azonban minden lánc megtompul annyira, hogy szükségessé válik a komolyabb karbantartás elvégzése. Ehhez nyújt segítséget a Scheppach univerzális láncélező gépe, amely a kevésbé gyakorlott felhasználók számára is lehetővé teszi a tökéletes láncélezést, és ennek köszönhetően nemcsak az elvégzett munka lesz lényegesen könnyebb, de meghosszabbítható az egész láncfűrész élettartama is. A láncélező alkalmas a piacon megtalálható láncok túlnyomó többségéhez. Kompakt dizájnya mellett, pontos szögbeállítást tesz lehetővé és nagy biztonsági védőburkolattal rendelkezik.



Alkalmas a legtöbb lánchoz a piacon



ELEKTROMOS ÁGAPRÍTÓ 2400 W, KÉSES

GS 55 **52 990 Ft**

Motor	230 V, 50 Hz
Teljesítmény:	2400 W
Kések száma:	2
Fordulatszám:	4100 ford./perc
Max. ágátmérő:	4,5 cm
Gyűjtőzsák kapacitás:	45 l
Méreték:	510 x 350 x 910 cm
Súly:	10,3 kg

A Scheppach GS 55 praktikus segítőtárs a kerti zöldhulladék aprításához. A felaprított zöldhulladék hasznosítható komposztként, mulcsozó anyagként, vagy tüzelőként. Az ágaprító tartozéka a méretes gyűjtőzsák, amelybe az apríték gyűjthető. A gyűjtőzsák felfogatásához a gép praktikus tartóhorgokkal van ellátva. Az aprítóegység két minőségi acél késsel rendelkezik. A kések kétoldról élezettek és megfordíthatók, így élettartamuk kétszeres. A kések élezhetők. Erős, 2400W-os motor, túlerőtetés elleni minőségi elektromos védelemmel. A kések blokkolódása esetén a gép automatikusan leáll. A könnyű mozgathatóság elősegítésére szolgálnak a méretes markolat és kerekek.



Két gyűjtőzsák az árban

ELEKTROMOS ÁGAPRÍTÓ GYŰJTŐEDÉNNYEL 2800 W, HENGERES

GS 70 **94 990 Ft**

Motor:	230 V/50 Hz
Teljesítmény:	2800 W
Zúzórendszer:	maróhenger tartólemezzel
Maróhenger Ø:	87 mm
Üresjárat fordulatszám:	60 ford./perc
Lágyindítás:	igen
Maximális ágátmérő:	42 mm
Gyűjtődoboz:	56 l
Gép méretei:	640 x 450 x 910 mm
Súly:	20,8 kg

A Scheppach GS 70 praktikus segítőtárs kerti hulladék, pl. metszett fák vagy sövények ágainak, túlnőtt fák és hasonló, akár 42 mm átmérőjű fahulladékának aprításához. A hulladékot normál aprítékká dolgozza fel, amely komposztálásra, mulcsként vagy akár tüzelőanyagként is felhasználható. Az aprítógép alapfelszereltségként egy 56 literes, integrált műanyag gyűjtőedénnyel rendelkezik, amelybe a apríték összegyűjthető, így munka közben is tiszta marad a kert. Az erőteljes aprítóberendezés alapja egy lassan forgó, nyolcfogú aprítóhenger, amely egy masszív fémblokkba van szerelve a hosszabb élettartam érdekében. Maga a fogazott henger egy önzáró töltőnyíláson keresztül húzza be az ágakat a készülék belsejébe, ami nagyon kényelmes. Az alacsony sebességnek köszönhetően a gép nagyon csendes. A folyamatosan állítható nyomólap lehetővé teszi a teljesítménynek az adott anyaghoz való igazítását. A megbízható működést a Soft-start funkció is biztosítja, amely garantálja a lágy indítást rángatózó mozgások nélkül. Az aprítógép egy nagy teljesítményű, 2800 W-os motorral van felszerelve, amelyet kiváló minőségű elektronika és motorfék véd a túlterheléstől. Hátrameneti fokozattal is rendelkezik az elakadt ágak könnyebb kioldása érdekében. A gép fel van szerelve kerekekkel és fogantyúval a könnyű szállítás érdekében, illetve tömörítéssel az ágak tolásához.



Praktikus gyűjtőedénnyel



ELEKTROMOS ROSTAGÉP

RS 400 **124 990 Ft**

Motor:	230 V/50 Hz
Teljesítmény:	360 W
Dob fordulatszáma:	42 ford./perc
Dob dőlése:	10°, két pozíció
Dob átmérője:	400 mm
Dob hossza:	900 mm
Rostaháló nyílások átmérője:	20 mm, betéttel 10 mm
Gép méretei:	1080 x 740 x 1400 mm
Súly:	37 kg

Az RS400 rotációs rostógép helyettesíthetetlen segítség minden olyan helyzetben, ahol föld, homok, komposzt vagy más anyagok gyors átrostálása szükséges, ami akár 3 m³ / óra. A rostaháló 2 cm-es nyílásainak átmérője 1 cm-esre szűkíthető a standard tartozék rostaháló betéttel. A rostadob dőlési szöge állítható és kefével ellátott, ami folyamatosan tisztítja a nyílásokat, így azok a nedves anyagok rostálásánál sem tömődnek el. A gép kerekekkel is rendelkezik, ami nagyban megkönnyíti a mozgását.



AKÁR 3 M³ ANYAGOT ROSTÁL ÓRÁNKÉNT



Modell	Megnevezés	Műszaki adatok, rend. szám	Ár Ft
C-AG125-X BC-AG125-X	Csiszolótárcsa készlet 125 mm (12 db)	rend. sz. 7903806704	2 890 Ft
C-HCS165-X BC-HCS165-X	Kőfűrészlap átm. 165 X 20 x 1 x 1,6, 24 fog	rend. sz. 7901810604	2 490 Ft
	Kőfűrészlap átm. 165 X 20 x 1 x 1,6, 48 fog	rend. sz. 7901810606	2 990 Ft
	Kőfűrészlap átm. 165 X 20 x 1 x 1,6, 60 fog	rend. sz. 7901810608	3 490 Ft
C-OBS125-X	Kör csiszolólap készlet (9 db), o 125 mm	szemcsézet 80/180/240, 3-3-3 db, rend. sz. 7903800729	1 190 Ft
BC-C355duo-X	Fűrészléc 14" lp-53 (3/8" 1,3 mm)	rend. sz. 7910300706	4 990 Ft
HS 105	Fűrészlap	TCT Ø254/30, 60 fog, rend. sz. 3901203701	8 990 Ft
		TCT Ø254/30, 30 fog, rend. sz. 3901102701	6 490 Ft
HS 100 S	Fűrészlap	TCT Ø250/30, 24 fog., rend. sz. 3901306701	5 990 Ft
HS 254	Fűrészlap	TCT Ø 254/30, 24 fog., rend. sz. 3901203703	6 990 Ft
		TCT Ø 254/30, 48 fog., rend. sz. 7901200726	8 490 Ft
HS 120 o HS 120 TS 310	Fűrészlap	TCT Ø315/30, 24 fog., rend. sz. 3901302701	15 990 Ft
HS 210 L	Fűrészlap	TCT Ø 210/30, 24 fog., rend. sz. 3901208701	5 990 Ft
		TCT Ø 210/30, 48 fog., rend. sz. 7901200725	5 990 Ft
HM 80 L HS 80 HS 210	Fűrészlap	TCT Ø210/30, 24 fog., rend. sz. 3901208701	5 490 Ft
HM 90 MP HM 90 SL HM 216	Fűrészlap fa/laminát	TCT Ø216/30/2,8, 24 fog., rend. sz. 7901101602	8 490 Ft
	Fűrészlap univerzális (fa, műanyag, alumínium, réz)	TCT Ø216/30/2,8, 40 fog., rend. sz. 7901200706	7 990 Ft
	Fűrészlap fára	TCT Ø216/30/2,8, 48 fog., rend. sz. 7901200705	7 990 Ft
	Fűrészlap fára	TCT Ø216/30/2,8, 60 fog., rend. sz. 7901201702	9 490 Ft
HM 110 MP HM 254	Fűrészlap univerzális (fa, műanyag, alumínium, réz)	TCT Ø255/30/2,8, 48 fog., rend. sz. 7901200702	9 890 Ft
	Fűrészlap univerzális + fém vágás	TCT Ø255/30/2,2, 48 fog., rend. sz. 7901200704	22 990 Ft
	Fűrészlap fára	TCT Ø255/30/2,8, 48 fog., rend. sz. 7901200706	7 990 Ft
HM 140 L	Fűrészlap	TCT Ø 305/30, 24 fog., rend. sz. 7901201705	17 990 Ft
		TCT Ø 305/30, 48 fog., rend. sz. 7901202705	12 990 Ft
HM 305 SL	Fűrészlap	TCT Ø 305/30, 24 fog, rend. sz. 7901201705	17 990 Ft
		TCT Ø 305/30, 48 fog, rend. sz. 7901202705	12 990 Ft
		TCT Ø305/30/3, 60 fog, rend. sz. 7901200707	9 990 Ft
		univerzális (6 fog.), rend. sz. 7901502604	6 990 Ft
HBS 30	Fűrészszalag	univerzális (6 fog.), rend. sz. 7901502604	6 990 Ft
HBS 25	Fűrészszalag	univerzális (6 f/h), rend. sz. 7901502604	6 990 Ft
		univerzális (4 f/h), rend. sz. 7901502605	6 990 Ft
HBS 261	Fűrészszalag	univerzális rend. sz. 7901505702	6 990 Ft
HBS 400	Fűrészszalag	fára(4 fog), rend. sz. 3901502141	13 990 Ft
MBS 1200	Fűrészszalag	univerzális 1140 x 12,7 x 0,65 mm, 10/14 fog, rend. sz. 7901506701	11 990 Ft
SD 1600 V Deco-flex DECO-XLS	Fűrészlap	univerzális rend. sz. 88000011, 6 db-os szett	7 990 Ft
		fára és műanyagra rend. sz. 88000012, 6 db-os szett	6 990 Ft
		fára, rend. sz. 88000013, 6 db-os szett	6 990 Ft
Deco-flex	11 12	Tartozék szett	103 db, rend. sz. 88002730
			64 db, rend. sz. 3901402701
PL 55	3 4 5 6 7	Vezetősín 1400mm	rend. sz. 4901802701
		Fűrészlap	TCT 24 fog., 160/20 mm, rend. sz. 3901802704
		Fűrészlap	TCT 48 fog., 160/20 mm, rend. sz. 3901802705
		Kifordulás elleni védelem	rend. sz. 3901802703
		Tartozék szett	1x vezetősín csatlakoztató 2x fém szorító, 1x ütköző, rend. sz. 3901802702
PL 75	Vezetősín 1400 mm	rend. sz. 4901802701	22 990 Ft
		Tartozék szett	1x vezetősín csatlakoztató, 2x fém szorító, 1x ütköző, rend. sz. 3901802702
		Kifordulás elleni védelem	rend. sz. 3901802703
		Fűrészlap tct 36 fog.	rend. sz. 7901800601
		Fűrészlap tct 72 fog.	rend. sz. 7901800602
HMS 850 HMS 1070	Kés szett	kés szett HSS, rend. sz. 3902202701	15 990 Ft
HMS 1070	Kés szett	kés szett HSS, rend. sz. 3902204701	17 990 Ft
HMS 1080	Kés szett	kés szett HSS, rend. sz. 7902200608	17 990 Ft
HMS 1500	Kés szett	kés szett HSS, rend. sz. 7902200611	17 990 Ft
WTS 2000	Vágókorong	Ø 180 x 25,4 mm, rend. sz. 3906705701	16 990 Ft

Modell	Megnevezés	Műszaki adatok, rend. szám	Ár Ft
FS 3600	Vágótárcsa	Ø 200 x 25,4 x 1,6, rend. sz. 7906700705	9 990 Ft
	Professzionális vágótárcsa	Ø 200 x 25,4, rend. sz. 7906700703	19 990 Ft
FS 4700	Vágótárcsa	Ø 230 x 25,4 x 2,4 mm, rend. sz. 7906700704	15 990 Ft
HSM 3500	Vágókorong burkolólapokra	Ø 350 x 25,4 mm, rend. sz. 7906700701	22 990 Ft
	Vágókorong köre	Ø 350 x 25,4 mm, rend. sz. 7906700702	22 990 Ft
AZE 430	Fűrészlap fára	rend. sz. 7901811603	16 990 Ft
	Fűrészlap szigetelőanyagokhoz	rend. sz. 7901811604	16 990 Ft
	Fűrészlap pórusbetonra/téglára, 48f	rend. sz. 7901811602	27 990 Ft
	Fűrészlap pórusbetonra/téglára, 72f	rend. sz. 7901811601	36 990 Ft
Adapter	2 Univerzális adapter	7-fokozatú adapter elszívókhöz, rend. sz. 7906300703	5 490 Ft
DC 100	Porzsák	szett 5 db, rend. sz. 7906300705	4 290 Ft
DC 500	Szívócső adapter	4-részes szett, rend. sz. 75200703	3 990 Ft
	Műanyag gyűjtőzsák	rend. sz. 75001500	1 190 Ft
	Porzsák	rend. sz. 3906301013	8 590 Ft
	Szívócső	rend. sz. 75080007	16 990 Ft
HD2P	Porzsák	rend. sz. 3906307701	2 990 Ft
AVC 25	Szűrő fémfedéllel	rend. sz.: 7906402704	6 990 Ft
BG 150 BGS 700	Csiszoló korong	150 x 25 x 12,7, szemcsézet 36, rend. sz. 88000892	3 990 Ft
		150 x 25 x 12,7, szemcsézet 60, rend. sz. 88000893	3 990 Ft
BGS 700	Csiszoló szalag szett	686 x 50 mm, 3 db, szemcsézet 60, 3db szemcsézet 120, 3 db szemcsézet 180, rend. sz. 7903303701	4 990 Ft
		9 db, papír szemcsézet 80, 120, 180, 3 db, szalag szemcsézet 60, 100, 180, rend. sz. 3903301707	6 990 Ft
		3 db, szemcsézet 80, 120, 180, rend. sz. 7903301701, tépőzáras	14 990 Ft
BTS 700	Csiszoló papír szett ø 125 mm	3 db, szemcsézet 60, 100, 180, rend. sz. 7903301702	5 990 Ft
		Csiszoló szalag szett 762 x 25 mm	3 db, szemcsézet 60, 100, 180, rend. sz. 7903301702
BG 200 BG 200 AL	Csiszoló korong	200 x 25 x 16 mm, szemcsézet 36, rend. sz. 88000870	6 990 Ft
		200 x 25 x 16 mm, szemcsézet 60, rend. sz. 88000869	5 990 Ft
BG 200 AL	Csiszoló korong (fehér)	200 x 40 x 16 mm, szemcsézet 100, rend. sz. 88002593	14 990 Ft
BTS 900	Csiszoló papír ø150 mm	szemcsézet K80, 10 db, rend. sz. 88000208	2 990 Ft
		szemcsézet K120, 10 db, rend. sz. 88000209	2 990 Ft
		szemcsézet K180, 10 db, rend. sz. 88000220	2 990 Ft
	Csiszoló szalag 100 x 914 mm	szemcsézet K80, 3 db, rend. sz. 88000211	4 990 Ft
		szemcsézet K120, 3 db, rend. sz. 88000212	4 990 Ft
		szemcsézet K180, 3 db, rend. sz. 88000221	4 990 Ft
Tiger 2000 Tiger 2500 Tiger 3000 VS	Jig 40	rend. sz. 89490712 Eszköztartó fejszék élezéséhez 170 mm-ig	4 990 Ft
	Jig 60	rend. sz. 89490708 Eszköztartó kések élezéséhez 40 - 100 mm	9 990 Ft
	Jig 70	rend. sz. 89490716 Eszköztartó egyenes élekhez, vésőkhöz, kaparókhöz, borotvákhoz stb.	6 990 Ft
BFR 1200	Csiszolókó egyengető 200	rend. sz. 89490707 Elegendeti a csiszoló korongot finom csiszolóhoz. Másik oldala érdesíti a korongot.	4 990 Ft
	Csiszoló paszta	rend. sz. 7903200028	4 990 Ft
	Elszívó adapter	rend. sz.: 5903818014	4 590 Ft
HG 35	11 12	Csiszolópapír szett 6 db	rend. sz.: 7903800710
		Porzsák	rend. sz.: 5903818016
		Elszívó tömlő/gégecső	rend. sz.: 5903818017
Vésők	1	Csiszoló korong	rend. sz. 7903100701
		Polírozó korong	rend. sz. 7903100702
BG 200 W	Csiszoló korong	rend. sz. 88002730	9 990 Ft
		103 db, rend. sz. 88002730	9 990 Ft
OSM 100 OS 58	Csiszoló hengerek	64 db, rend. sz. 3901402701	6 490 Ft
		8-Részes véső/kés készlet dobozban	rend. sz. 7902301601
		200 x 40, rend. sz. 89490715	14 990 Ft
MT 150	Vágótárcsa	150 x 20, rend. sz. 88000214	1 990 Ft
		szemcsézet 80, Ø 13/19/26/38/51/76, átmérőnként 3 db, rend. sz. 7903400707	13 990 Ft
		szemcsézet 120, Ø 13/19/26/38/51/76, átmérőnként 3 db, rend. sz. 7903400702	13 990 Ft
HL 760 LS	Hasítóék	szemcsézet 240, Ø 13/19/26/38/51/76, átmérőnként 3 db, rend. sz. 7903400703	13 990 Ft
		Ø 355 x 25,4 mm, rend. sz. 5903702701	4 690 Ft
HL 760 LS	Hasítóék	6-vállas hasítóék, rend. sz. 16040717	21 990 Ft
		4-vállas hasítóék, rend. sz. 16040730	14 990 Ft

Modell	Megnevezés	Műszaki adatok, rend. szám	Ár Ft	
HL 730	Hasítóék	4-vállas hasítóék, rend. sz. 3905301701	16 990 Ft	
		feszítőék, rend. sz. 3905301702	19 990 Ft	
Rönkhasítók	Olaj	hidraulika olaj 1l, rend. sz. 16020280	2 990 Ft	
		hidraulika olaj 5l, rend. sz. 16020281	13 990 Ft	
	Kenőanyag	műanyag betétek kenéséhez, 425 g, rend. sz. 310020238544	2 390 Ft	
HS 410	Fűrészlap	TCT 400/30 x 3,4, 40 fog., rend. sz. 3905103702	17 990 Ft	
HS 510	Fűrészlap	TCT 500/30 mm, 44 fog., rend. sz. 15270704	49 990 Ft	
		TCT, 500/30 mm, 40 fog., rend. sz. 7905100602	54 990 Ft	
HS 720 HS 730	Fűrészlap	Fűrészlap TCT 700/30 mm, 42 fog, rend.sz.13108001	64 990 Ft	
kompresszorok	Olaj	kompresszor olaj 1 l, rend. sz. 3906100701	2 990 Ft	
Pneum. szerszám	Olajzó	pneumatikus szerszám levegőáramlás kenéséhez, rend. sz. POWAIR0258	4 290 Ft	
PLC 40	14	14-Részes tartozék készlet	5x fűvóka, 5x elektróda, 2x kerámia zárokupak, 2x diff úzor, rend. sz. 7906600706	5 990 Ft
EB 2000	8	földfúrószerű Ø 100mm, hossz 80 cm: rend. sz. 7904702701	12 990 Ft	
	9	földfúrószerű Ø 150mm, hossz 80 cm: rend. sz. 7904702702	16 990 Ft	
	10	földfúrószerű Ø 200mm, hossz 100 cm: rend. sz. 7904702703	24 990 Ft	
DH 2260 DH 1500 PLUS	3 Fúrószerű sds plus	Ø 8/10/12mm, rend. sz. 7907900004	2 690 Ft	
DH 1600 MAX	3 Fúrószerű sds max	Ø 16 x 320 mm, 18 x 320 mm, 20 x 320 mm, rend. sz. 7907900002	9 590 Ft	
	2 Vésőszerű sds max	hegyes Ø18 x 350mm; lapos Ø18 x 25 x 350mm, rend. sz. 7907900001	7 990 Ft	
AB 1500 MAX AB 1500 X AB 2000	Lapos vésőszerű	30 x 410 mm, rend. sz. 3908202701	7 990 Ft	
	Hegyes vésőszerű	30 x 410 mm, rend. sz. 3908202702	7 990 Ft	
	Készlet: lapos + hegyes	30 x 410 mm, rend. sz. 7907900001	7 990 Ft	
AB 1600 AB 1700	Lapos vésőszerű	30 x 390 mm, rend. sz. 3908201108	6 990 Ft	
	Hegyes vésőszerű	30 x 390 mm, rend. sz. 3908201109	6 990 Ft	
AB 1900	S-hegyes vésőszerű	rend. sz. 3908201109	6 990 Ft	
	Lapos vésőszerű	rend. sz. 3908201108	6 990 Ft	
bontókalapácsok	Kenőanyag	fúró- és bontókalapácsok meghajtásának kenéséhez, 425 g, rend. sz. 310020238644	4 290 Ft	
PM 1200	Spirál keverőszerű 120 mm	rend. sz. 3907801009	3 990 Ft	
PM 1600	Spirál keverőszerű 120 mm	rend. sz. 3907801900	4 490 Ft	
	Spirál keverőszerű 140 mm	rend. sz. 5907800701	5 990 Ft	
PM 1800 D	2 Db spirál keverőszerű	Ø 110 mm, rend. sz. 5907802701	12 990 Ft	
PGS 420	Aprítóék (2 db)	rend. sz. 5904417001	5 990 Ft	
VC 16 VC 16-GL	Porzsák készlet (5 db)	rend. sz. 7907715701	4 490 Ft	
	Hepa szűrő	rend. sz. 7907709736	3 990 Ft	
	Fekete habszűrő	rend. sz. 7907709715	1 390 Ft	
VC 20	Porzsák készlet (5 db)	rend. sz. 7907715701	4 490 Ft	
	Fekete habszűrő	rend. sz. 7907709715	1 390 Ft	
	Mosható szövet szűrő	rend. sz. 7907709723	1 690 Ft	
VC 30P-GL	Hepa szűrő	rend. sz. 7907709736	3 990 Ft	
	Porzsák készlet (5 db)	rend. sz.: 7907709726	5 290 Ft	
	Fekete habszűrő	rend. sz.: 7907709733	1 390 Ft	
ASP 30 PLUS	Hepa szűrő	rend. sz.: 7907709734	3 990 Ft	
	Hepa szűrő	rend. sz.: 7907709712	3 990 Ft	
	Porzsák (5 db)	rend. sz.: 7907709714	4 790 Ft	
	Habszűrő (5 db)	rend. sz.: 7907709713	2 990 Ft	
	Textilszűrő mosható (2 db)	rend. sz.: 7907709717	3 990 Ft	
NTS 16	Textilszűrő mosható (6 db)	rend. sz.: 7907709716	7 690 Ft	
	Hepa szűrő	rend. sz.: 7907709701	3 990 Ft	
	Porzsák	szett 5 db, rend. sz.: 7907709703	3 490 Ft	
SPRAY VAC 20	Habszűrő	rend. sz.: 7907709702	2 990 Ft	
	Porzsák készlet (5 db)	rend. sz.: 7905701702	4 790 Ft	
	Légszűrő	rend. sz.: 7905701701	3 990 Ft	
HPC 1400 HPC 1600 KIT HCE 2600 HCE 3000	15	Önfelszívó tömlő szűrővel magasnyomású mosókhöz 3 m	rend. sz.: 7907713708	7 990 Ft

Modell	Megnevezés	Műszaki adatok, rend. szám	Ár Ft
HP 1200 S	Műanyag talplemez (fekete)	rend. sz.: 5904610008	14 990 Ft
HP 1800 S	Műanyag talplemez (fekete)	rend. sz.: 7904601701	17 990 Ft
HP 2200 S	Műanyag talplemez (fekete)	rend. sz.: 3904602057	34 990 Ft
HP 2300 S	Műanyag talplemez (fekete)	rend. sz.: 3904602057	34 990 Ft
HP 2500 S	Műanyag talplemez (fekete)	rend. sz.: 5904613010	34 990 Ft
HP 3000 S	Műanyag talplemez (fekete)	rend. sz.: 5904605012	49 990 Ft
SC 55 P	16 Gyepszellőztető henger, 16 pár hegy	rend. sz. 7911902701	22 990 Ft
KS 1200	Élezőkorong 100 x 10 x 3,2 mm	rend. sz. 3903602701	2 990 Ft

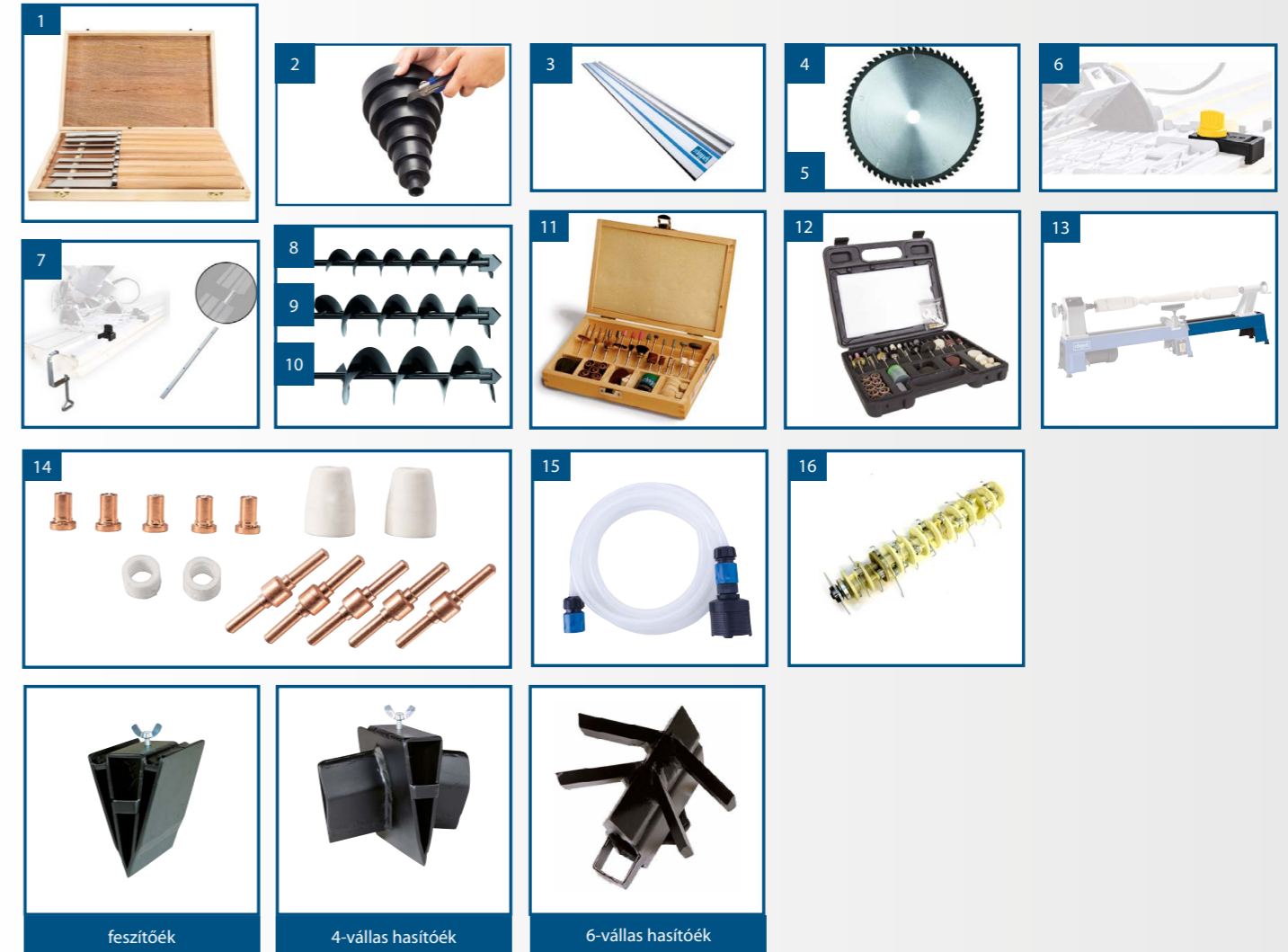

Jegyzetek:

schepach

Germany



A Schepach forgalmazója Magyarországon:
GARLAND distributor, s.r.o. Šturmová 1307, 506 01 Jičín, Csehország

GARLAND distributor, s.r.o., cégbejegyzés OR u KS v HK v C vl. 5276.

A termékek folyamatos technikai innovációjának következtében a katalógusban feltüntetett árak, a termékek megjelenése és paraméterei megváltozhatnak! A fotók illusztrációk! A feltüntetett árak kizárólag ajánlott bruttó árak, ezért azok kereskedőnként eltérhetnek! A garanciára vonatkozó feltüntetett időtartamok feltételekhez kötöttek! A katalógus tartalma informatív és nem minősül ajánlattételnek! Pontos ajánlatért forduljon kereskedőjéhez, vagy érdeklődjön a katalógusban feltüntetett internetes elérhetőségek valamelyikén! Az esetleges nyomdai hiba jogát fenntartjuk!

Az Ön Schepach értékesítője: